

|THE BIRO MANUFACTURING CO.

DESDE 1921

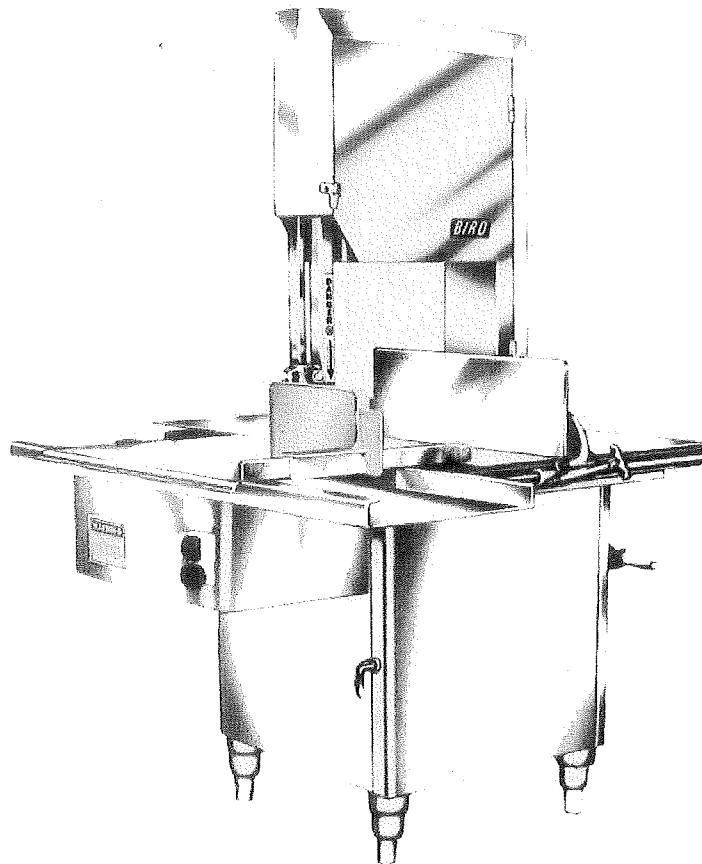

SIERRA DE PODER PARA CARNE MODELO 44
MANUAL DE OPERACIÓN Y SERVICIO
INICIANDO CON EL No. DE SERIE 3850



★ AVISO IMPORTANTE DE SEGURIDAD ★
Este manual contiene instrucciones importantes
para su seguridad que deben ser estrictamente
respetadas durante el uso de este equipo

PTCT-44
317-6-99-1 Spanish

ÍNDICE

	Página
NOTA PARA PROPIETARIOS Y OPERADORES	1
CONSEJOS DE SEGURIDAD.....	2
INSTALACIÓN	3
OPERACIÓN.....	6
PARA PROCESAR EL PRODUCTO	6
LIMPIEZA.....	8
MANTENIMIENTO.....	8
GENERALIDADES.....	9
LUBRICACIÓN	10
BARRA GUIA Y GUARDA DE LA CINTA BANDA	11
DIAGRAMAS DE PARTES	12
ENSAMBLES DE SWITCHES Y PARTES DE SERVICIO	20&22
DIAGRAMAS DE CABLEADO	21&23
LISTA DE PARTES/CÓMO ORDENAR	24
LISTA DE ENSAMBLES /CÓMO ORDENAR	25
LOCALIZACIÓN DE ETIQUETAS DE ADVERTENCIA EN LA MÁQUINA	25&26
GARANTÍA LIMITADA	26

Este manual es traducción al Español del manual del Fabricante por lo que su contenido corresponde a las condiciones que establece el fabricante en el país del origen

Las garantías expresadas en este manual corresponden por lo tanto al país de origen por lo que la garantía sobre este equipo se sujetara a las condiciones establecidas por el distribuidor autorizado en cada país

AVISO PARA PROPIETARIOS Y OPERADORES

Los productos BIRO están diseñados para el procesamiento de alimentos de manera segura y eficiente. Existe la posibilidad de lesiones graves, aun si el operador es debidamente capacitado y supervisado. Es responsabilidad del propietario garantizar que esta máquina se use de manera adecuada y segura, mediante la estricta observación de las instrucciones que contiene este manual, así como cualquier requerimiento de la legislación local.

Nadie deberá usar o dar servicio a esta máquina si no cuenta con la capacitación adecuada para ello o sin supervisión. Todos los operadores deberán estar perfectamente familiarizados con los procedimientos contenidos en este manual. No obstante, BIRO no puede prever todas las circunstancias o ambientes en los que se emplean sus productos. Usted, el propietario u operador, debe estar atento a los peligros que se presentan durante el funcionamiento de este equipo - **en especial al movimiento de la cinta banda afilada** de la sierra que se usa. Ningún menor de 18 (dieciocho) años debe operar este equipo. Si tiene dudas acerca de algún aspecto en particular, consulte con su supervisor.

Este manual contiene un número de medidas de seguridad en su sección sobre **CONSEJOS DE SEGURIDAD**. Se incluyen además diversas advertencias adicionales a lo largo del manual. Las advertencias relacionadas con su seguridad personal se indican mediante:



o



Las advertencias relacionadas con posibles daños al equipo se indican mediante:



Asimismo, BIRO le entrega a Ud. una tabla de seguridad para pared que deberá colocarse cerca del equipo. Si cualquiera de las etiquetas de advertencia, tabla de seguridad para pared o el manual se pierden, dañan o se vuelven ilegibles, notifíquelo a su distribuidor BIRO más cercano, o solicite directamente que le sea reemplazado.

Sin embargo, recuerde que este manual y las etiquetas de advertencia no sustituyen la necesidad de mantenerse alerta y emplear su sentido común al usar este equipo.

Este manual aplica a las máquinas con el número de serie 3850 en adelante, excepto donde se especifique.

CONSEJOS DE SEGURIDAD

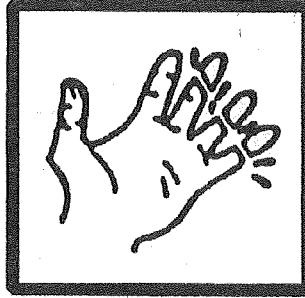

CINTA BANDA AFILADA DE LA SIERRA (MÓVIL) PARA EVITAR LESIONES PERSONALES GRAVES

- **JAMÁS** toque esta máquina sin capacitación y autorización de su supervisor.
- **SIEMPRE** lea el manual de operación y servicio **ANTES** de operar, limpiar o dar servicio.
- **SIEMPRE** mantenga sus manos alejadas de la cinta banda afilada (móvil), así como de otras partes móviles.
- **ÚNICAMENTE** emplee electricistas calificados para la instalación, de acuerdo con las normas locales de construcción: la máquina **DEBE** estar adecuadamente conectada a tierra.
- **Instale** la máquina sobre una superficie pareja, sólida y no resbalosa, en una área de trabajo bien iluminada y lejos de los niños o visitantes.
- **NO** manipule ni retire el cabezal y las puertas de la base, ni la protección de la sierra en la barra guía de la cinta banda.
- **NO** altere ésta máquina de su forma original. Ésta máquina en su forma original cumple con los estándares aplicables requeridos por O.S.H.A.
- **JAMÁS** opere con la barra guía de la cinta banda y la protección de la cinta banda fuera de su posición, ni lo haga si la protección de la sierra ha sido retirada de la barra guía.
- **SIEMPRE** ajuste la barra guía de la cinta banda a media pulgada de separación entre el producto que va a cortar y la barra guía de protección.
- **SIEMPRE** utilice la paleta de corte final para productos pequeños o cortes finales.
- **NUNCA** use guantes mientras opera la sierra.
- **NUNCA** emplee éste equipo para productos no alimenticios.
- **NUNCA** emplee éste equipo para cortar patas de cerdo
- Apáguela **SIEMPRE**; desconéctela de la toma de corriente y realice el procedimiento de Inmovilización/etiquetado de la máquina, **ANTES** de limpiarla o darle servicio.
- **JAMÁS** deje la máquina sin supervisión mientras esté en operación.
- **REEMPLACE RÁPIDAMENTE** todas las etiquetas gastadas o ilegibles.
- **EXCLUSIVAMENTE** emplee partes y accesorios de BIRO, debidamente instalados.

INSTALACIÓN



PARA EVITAR LESIONES PERSONALES GRAVES, INSTALE EL EQUIPO EN UN ÁREA DE TRABAJO ADECUADA

- **SIEMPRE** emplee técnicos y electricistas debidamente capacitados para la instalación.
 - **SIEMPRE** instale el equipo en una área de trabajo con espacio e iluminación adecuados.
 - **JAMÁS** opere con la barra guía de la cinta banda y la protección de la cinta banda en posición elevada, ni retire esta protección de la sierra.
 - **SIEMPRE** ajuste la barra guía de la cinta banda y la protección de la cinta banda a media pulgada de separación entre el producto por cortar y la protección.
 - **JAMÁS** opere sin que la tabla de seguridad para pared y todas las etiquetas de advertencia estén colocadas.
1. Lea este manual completamente antes de la instalación y operación de la sierra. **No** proceda a instalarla y operarla si tiene dudas o no entiende algún punto del manual. Primero, póngase en contacto con su distribuidor local, o directamente con BIRO.
 2. Instale la máquina sobre una superficie pareja, sólida y no resbalosa, en una área de trabajo bien iluminada y lejos de los niños o visitantes.



SIEMPRE NIVELE LA MÁQUINA ANTES DE USARLA

3. Después de instalar la máquina en el área de operación, es sumamente importante que los cuatro pernos de ajuste de las patas se ajusten para nivelar la máquina, así como para evitar movimientos.
4. Para montar la placa calibradora para carne (Parte No A18275) sobre la máquina; afloje la perilla del seguro (Parte No. 272-7) sobre la abrazadera calibradora para carne que se encuentra sobre el lado derecho. Retire la cremallera calibradora para carne (Parte No. 18272) e inserte la placa y la perilla en la cremallera calibradora para la carne. Vuelva a instalar la cremallera insertando primero el lado rectangular en la abrazadera calibradora para carne del lado izquierdo, después mueva el extremo hueco redondo de la cremallera hasta la posición inicial de cierre. Asegure la perilla de cierre girándola en sentido de las manecillas del reloj. **VERIFIQUE** que la unidad haya quedado bien segura. Mantenga la cremallera bien aceitada con aceite mineral (para contacto con alimentos), con el objeto de asegurar un movimiento libre.
5. El cabezal (Parte No. S180005) viene separado de la base. Inserte el cabezal en las chavetas de deslizamiento (Parte No. 260) que se encuentran en la parte posterior de la estructura de la base. Asegúrese de que las chavetas de deslizamiento estén aceitadas o engrasadas para garantizar el libre movimiento vertical de la estructura del cabezal.

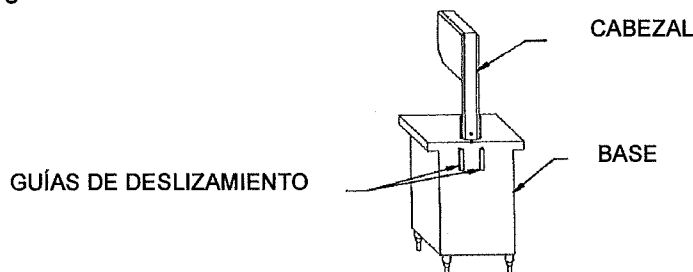

6. Coloque el elevador manual removible junto con la unidad de protección de la cinta banda (Parte No. A18211) sobre la barra guía de la cinta banda (Parte No. 116-27) y asegúrela en su lugar mediante la perilla de sujeción de acción manual (Parte No. 211A-291Q).



CINTA BANDA AFILADA PARA LA SIERRA, MANÉJESE CON EXTREMA PRECAUCIÓN

7. Colocando la cinta banda en la sierra: Instale el volante superior (Parte No. A18003U335-6) sobre la abrazadera de bisagra (Parte No. 71-2). Cuelgue la cinta banda sobre el volante superior y sostengala con la mano derecha. Con la izquierda, sostenga el dorso de la cinta banda e insértelo con fuerza entre los limpiadores frontales de la cinta banda (Parte No. 131) que se encuentran colocados debajo de la guía de nylon. Baje la guía de nylon e inserte el reverso de la cinta banda sobre la guía superior de la sierra (Parte No. 602B). La cinta banda ya debe haber caído sobre el volante inferior. Con la mano derecha deslice con fuerza el reverso de la cinta banda entre los limpiadores posteriores de la cinta banda (Parte No. 131). La cinta banda se encuentra lista para ser apretada. Empuje hacia abajo el brazo de trinquete (Parte No. 18010) que se encuentra en la parte posterior de la estructura de la base. Gire despacio el volante superior con la mano para garantizar la adecuada colocación de la cinta banda de la sierra sobre los volantes. Apriete para alcanzar la tensión adecuada. Cuando el calibrador de tensión (Parte No. 18197) que se encuentra colocado sobre la parte posterior inferior del cabezal prácticamente no tenga movimiento, la cinta banda tiene la tensión adecuada.
8. El disco estacionario (Parte No. A18163) se coloca en la parte superior de la estructura de la base y esta sujeto en su lugar por dos vástagos corredizos de sujeción (Parte No. 18212W), colocados en la parte posterior de la base.
9. La unidad del transportador deslizante para la carne (Parte No. A18155EZ) se instala girando la unidad del tope móvil (Parte No. A16200) en sentido de las manecillas del reloj. Después de colocar la unidad de transporte en el canal para operación, gire en sentido contrario a las manecillas del reloj para asegurarlo..
10. Coloque la TABLA DE SEGURIDAD para pared a la vista del operador. Mantenga el manual al alcance del operador..
11. La máquina DEBE estar adecuadamente conectada a tierra. Contrate a un electricista calificado para la instalación de acuerdo con las normas de construcción.

CABLEADO DEL MOTOR

- 1) El intercambio de corriente se realiza en la caja de distribución del motor. Los cables están marcados adecuadamente. Las instrucciones de cambio se encuentran sobre la placa del motor o sobre la caja de distribución del motor.
- 2) Todas las sierras están cableadas para 220 volts, a menos que se especifique lo contrario. Asegúrese de que las especificaciones del motor (voltaje, ciclo, fase) concuerden con la línea de toma de corriente. Asegúrese de que la línea de voltaje cumpla con las especificaciones.
- 3) Conecte todas las entradas a la máquina en la forma adecuada y aceptada por los inspectores eléctricos locales.
- 4) Recomendamos emplear cable no menor del No. 12. Si los cables son muy delgados, la máquina puede no tener suficiente poder y/o velocidad para cortar.
- 5) La banda en V viene suelta en el empaque, para evitar deformaciones, y debe ser instalada sobre las poleas al momento de cablear el motor.
- 6) Los fabricantes de BIRO no se hacen responsables por el cableado permanente, las conexiones o las instalaciones.



NOTA PARA EL PROPIETARIO Y EL TÉCNICO ELECTRICISTA: SI ESTA MÁQUINA NO CUENTA CON UNA CONEXIÓN DE CABLE Y CLAVIJA A LA TOMA DE CORRIENTE, ENTONCES DEBERÁ ESTAR EQUIPADA O CONECTADA A UN INTERRUPTOR DE DESCONEJIÓN DE OPERACIÓN MANUAL (OSHA 1010.147).



MANTENGA LAS MANOS ALEJADAS DE LA CINTA BANDA

- 13) Asegúrese que la barra guía con la protección de la cinta banda se encuentren en la posición más baja. Cierre las puertas del cabezal y de la base.
- 14) Oprima el botón de inicio (start) y verifique que el motor tenga el faseo adecuado. La cinta banda deberá deslizarse hacia abajo sobre la guía de la cinta banda.
- 15) Vigile que la cinta banda haga su recorrido en forma adecuada. El reverso de la cinta banda tendrá que estar centrado en el orificio de la guía de la cinta banda en la barra estacionaria (Parte No. 119A). Oprima el botón de paro (stop) para que se detenga la máquina.
- 16) Revise la colocación de todas las etiquetas de advertencia, la tabla de seguridad para pared y el manual. La máquina se encuentra lista para que operadores capacitados procesen el producto.
- 17) Póngase en contacto con su distribuidor local de BIRO en forma directa, si tiene dudas o problemas en relación con la instalación u operación de esta máquina.

ETIQUETAS DE ADVERTENCIA Y TABLA DE SEGURIDAD PARA PARED PARA LAS SIERRAS DE PODER BIRO

VER PÁGINAS 25 Y 26 PARA LOCALIZACIÓN SOBRE LA MÁQUINA



! WARNING



DO NOT Use Unless Trained and Authorized By Supervisor And Over 18 Years Old.
Read Operation Manual Thoroughly Before Operating.
ALWAYS Keep Hands Clear of Saw Blade and Other Moving Parts. Turn Off Saw when Finished Cutting.
ALWAYS Keep Blade Guard Adjusted to 1/2" Above the Product being Cut.
ALWAYS Use End Cut Pusher Plate When Cutting Smaller Piece of Product.
DO NOT Use Saw if it is Altered, Damaged, Improperly Maintained, or If Warnings Are Illegible or Missing.
ALWAYS Disconnect and Unplug from Main Power Source and Perform LOCKOUT/TAGOUT Before Cleaning or Servicing.

#653PC-E

PARTE No. 653PC-E



MUCHO CUIDADO



NO Opere Esta Sierra Sin Haber Sido Entrenado Para Ello Ni Tampoco Sin Autorización de un Supervisor. Uno Tiene que Haber Cumplido 18 Años Para Operarla.
LEA Cuidadosamente el Manual de Operación Antes de Usar Este Equipo.
SIEMPRE Guarde las Manos a Salvo de la Hoja de Serrar y de Otras Partes Móviles. Cierre el Interruptor Después de Terminar de Cortar.
SIEMPRE Tenga Ajustado el Guardasierra Para que quede a 1/2" Por Encima del Producto que se Corta.
SIEMPRE Haga Uso de la Placa de Empuje Para Cortes de Extremos al Cortar Trocitos Pequeños.
NO Utilice la Sierra si se Halla Alterada, Danadao si No ha Sido Debidamente Mantenido o si la Advertencia es Alegible o si Falta Esta.
SIEMPRE Desconecte el Equipo Decenchifándolo de la Fuente de Fuerza. DejeLo Bajo Llave o con Etiqueta que Prohiba su Uso Antes de Limpiarlo o Hacer Trabajos de Mantenimiento.

#653PC-SP

PARTE No. 653PC-SP

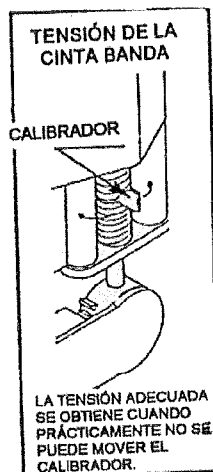

SIEMPRE BAJE LA GUARDA A LA ALTURA DEL PRODUCTO



**P E N T A
L I G R O
E X P U E S T A**

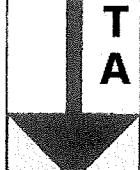

PARTE No. 708

OPERACIÓN



CINTA BANDA AFILADA (MÓVIL) PARA EVITAR LESIONES GRAVES

- **ÚNICAMENTE** personal con capacitación adecuada deberá usar este equipo.
- **SIEMPRE** mantenga sus manos alejadas de la cinta banda afilada (móvil), así como de otras partes móviles.
- **NUNCA** opere con la barra guía de la cinta banda y la protección de la cinta banda en posición elevada, ni lo haga si la protección de la cinta banda ha sido retirada de la barra guía.
- **SIEMPRE** ajuste la barra guía de la cinta banda a media pulgada de distancia del producto que va a cortar.
- **SIEMPRE** utilice la paleta de plástico gris (empujador de corte final de seguridad), para productos más pequeños o para los últimos cortes del producto.
- **NO** use guantes cuando opere la máquina
- **NO** manipule, interconecte, altere o modifique este equipo en ninguna forma de su condición original.
- **SIEMPRE** apague la máquina, desconéctela de la toma de corriente, y realice el procedimiento de Inmovilización/etiquetado de la máquina antes de limpiarla o darle servicio.
- **NUNCA** deje la máquina sin supervisión mientras esté funcionando.
- **NUNCA** opere sin que haya colocado todas las advertencias y la tabla de seguridad para pared.

A. PARA PROCESAR EL PRODUCTO

1. Antes de encender la sierra de poder, ajuste la barra guía de la cinta banda, con la protección de la cinta banda hacia abajo hasta 1/2" sobre el producto que va a cortar.

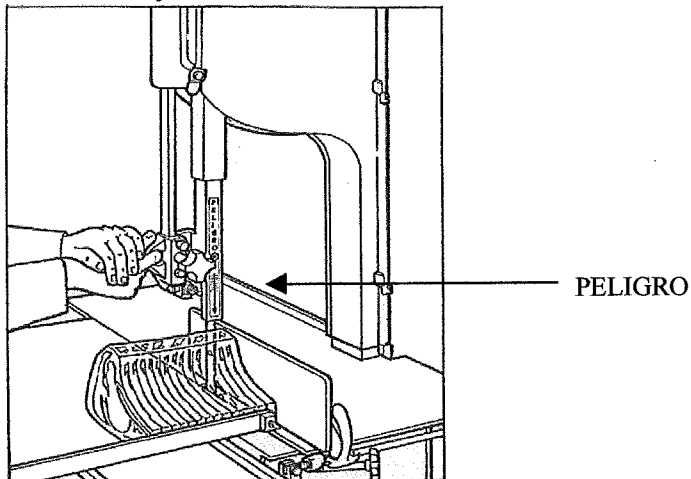



NO USE GUANTES PARA OPERAR LA MÁQUINA!

2. Asegúrese de que todas las puertas están cerradas y con seguro.
3. Ajuste la placa del calibrador para carne al espesor de corte deseado.
4. Oprima el botón de arranque (start) y vigile que la cinta banda afilada corra de manera correcta.
5. Coloque el producto frente al transportador para la carne, estando de pie frente a la cortadora. Tenga cuidado con sus manos, mantenga sus manos alejadas de la cinta banda afilada de la sierra (móvil). Recárguese ligeramente sobre la parte delantera del extremo curvado del transportador para carne, sostenga el producto firmemente con la mano derecha, con la cara del producto al ras de la placa del calibrador. Mueva el transportador para carne de derecha a izquierda a una velocidad constante hasta que haya pasado completamente por la cinta banda afilada de la sierra. Use su mano izquierda para retirar la pila del producto cortado, **JAMÁS INTENTE TOCAR EL FRENTE DE LA CINTA BANDA AFILADA DE LA SIERRA**. Al hacer el movimiento de regreso, jale el producto hacia Ud., y retírelo de la cinta banda de la sierra.



JAMÁS INTENTE TOCAR O SOSTENER EL PRODUCTO POR EL FRENTE DE LA CINTA BANDA AFILADA DE LA SIERRA EN MOVIMIENTO

6. Use **SIEMPRE** la paleta de plástico gris (empujador para corte final de seguridad) (Parte No. 256P) para productos más pequeños o para los últimos cortes del producto. La paleta empujadora viene estándar con todas las sierras de poder BIRO.

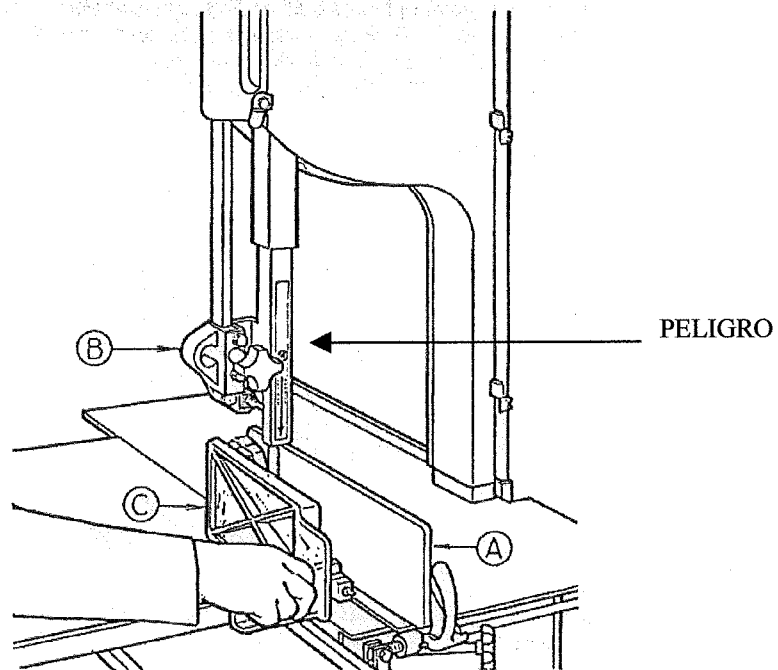

7. Al terminar, oprima el botón de paro (stop). Continúe con el procedimiento de inmovilización/etiquetado.

LIMPIEZA



CINTA BANDA AFILADA (MÓVIL) PARA EVITAR LESIONES PERSONALES

- **SIEMPRE** apague la máquina, desconecte de la toma de corriente y realice el procedimiento de inmovilización/etiquetado de la máquina, **ANTES** de limpiarla o de darle servicio.
- **SOLO** utilice materiales, equipo y procedimientos recomendados para la limpieza.
- **NUNCA** rocíe agua u otras sustancias líquidas directamente sobre el motor, el interruptor o cualquier otro componente eléctrico.
- **SIEMPRE** limpie perfectamente el equipo, por lo menos una vez al día.

LIMPIEZA DE LA SIERRA DE PODER BIRO:

Desconecte la corriente eléctrica de la máquina antes de limpiarla. Las partes que deben removerse se han colocado de manera accesible y pueden retirarse sin necesidad de usar herramientas. Observe que todas las partes han sido numeradas en el dibujo de abajo. Cada parte debe ser retirada para la limpieza en la secuencia numerada que aparece abajo. Para asegurar cortes más limpios, mantenga el sistema de limpieza en buenas condiciones. Debe revisar las partes del sistema de limpieza semanalmente, y cambiarlas cuando se requiera, de la manera siguiente: Limpiadores de volante (Parte No. 179), limpiadores de cinta banda (Parte No. 131), Guía para la cinta banda en barra estacionaria (Parte No. 119A), Guía superior de la cinta banda (Parte No. 602B), Guía de soporte inferior para la cinta banda (Parte No.. 605) y Guía de nylon (Parte No. 177).

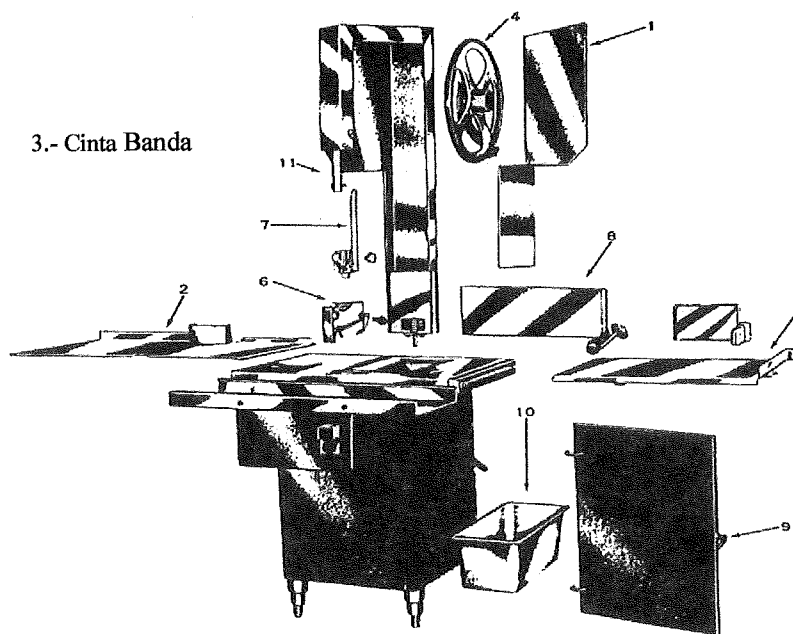

MANTENIMIENTO



CINTA BANDA AFILADA (MÓVIL) PARA EVITAR LESIONES PERSONALES GRAVES

- **SIEMPRE** apague la máquina, desconecte la toma de corriente y realice el procedimiento de inmovilización/etiquetado de la máquina **ANTES** de darle servicio.
- **NUNCA** toque la máquina sin capacitación y autorización del supervisor.
- **SIEMPRE** mantenga sus manos alejadas de la cinta banda afilada y demás partes móviles.
- **NUNCA** interconecte, altere o modifique la forma original del equipo en forma alguna.
- **SUSTITUYA CON RAPIDEZ** cualquier parte desgastada o las etiquetas que se vuelvan ilegibles.
- **EMPLEE EXCLUSIVAMENTE PARTES AUTÉNTICAS BIRO** y otros accesorios debidamente instalados.

A. GENERALIDADES

1. La máquina tendrá que ser inspeccionada con regularidad, cada vez que la limpie (por lo menos una vez al día), para garantizar que se encuentre en buenas condiciones y que no haya sido dañada ni mal utilizada.
 - a) **VOLANTES DE LA SIERRA:** Limpie los canales de los volantes todos los días. Revise para ver si no presentan grietas, rebabas o desgaste en los lados y acanaladuras.



**NO SUMERJA LA UNIDAD DEL
VOLANTE SUPERIOR EN AGUA**

- b) **UNIDAD DE LIMPIADORES DE VOLANTES:** Revise las condiciones de las piezas limpiadoras, cámbielas cada 4 (cuatro) semanas. Revise la condición del resorte, (reemplácelo en caso necesario).
- c) **UNIDAD REMOVIBLE DEL ELEVADOR MANUAL:** Revise las condiciones de la barra de protección de la cinta banda, asegúrese de que los pernos de montaje estén apretados y que la calcomanía de PELIGRO CINTA BANDA EXPUESTA esté pegada en su lugar y sea legible. Verifique las condiciones de la guía superior de la cinta banda (Parte No. 602B), reemplácela cada 6 (seis) meses. Revise el ajuste de la guía superior de la cinta banda que debe ser de 1/32 de pulgada (0.8 mm) (entre la parte posterior de la sierra y el carburo de la guía de la cinta banda.



**JAMÁS USE ESTA MÁQUINA SIN QUE ESTÉN DEBIDAMENTE
INSTALADAS Y FUNCIONANDO LA BARRA GUÍA Y LA
PROTECCIÓN DE LA CINTA BANDA.**

- d) **BARRA GUÍA DE LA CINTA BANDA DE LA SIERRA:** Revise las condiciones de la barra para ver si no se ha desprendido el recubrimiento o si hay desgaste y sustitúyala en caso necesario. Verifique que la tensión del resorte de la barra guía sea la adecuada. El resorte debe sostener la barra en la posición que se desee en su trayecto. Sustituya el resorte de la barra guía (Parte No. 193), en caso necesario, use las instrucciones de la pagina siguiente.

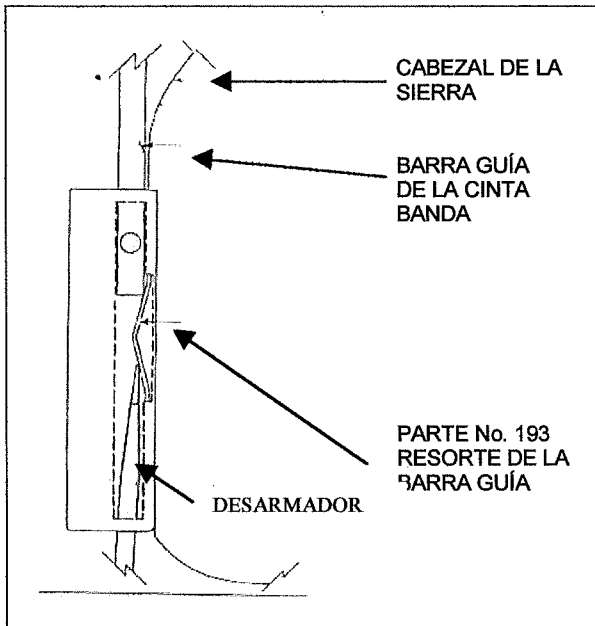

1. Retire la perilla de sujeción del elevador manual y la unidad del elevador manual.
2. Retire el perno de sujeción del elevador manual.
3. Empuje el espárrago de la barra guía de la cinta banda hacia arriba y fuera de la parte superior de la estructura del cabezal.
4. Retire el resorte de la barra guía de la cinta banda.
5. Limpie y lubrique el área del forro antifricción (el área cuadrangular indentada que acomoda el resorte de la barra guía de la cinta banda).
6. Baje el nuevo resorte de la barra guía de la cinta banda a través de la parte superior del área del forro antifricción y coloque el resorte en su posición usando un desarmador estándar. (NOTA: Dibujo).
7. Mientras mantiene el resorte en su posición correcta, vuelva a colocar la barra guía de la cinta banda desde la parte superior, comprimiendo ligeramente el resorte hasta que la guía de la cinta banda se deslice por encima del resorte.
8. Sustituya el espárrago de sujeción del elevador manual, la unidad del elevador manual y la perilla de éste.
9. Pruebe realizando diferentes ajustes.

- e) **ENSAMBLE DE LA BARRA ESTACIONARIA:** Revise las condiciones de la guía de nylon (Parte No. 177), cámbiela cada 4 (cuatro) semanas. Verifique las condiciones de la guía de la cinta banda (Parte No. 119A), revise el trayecto de la cinta banda de la sierra a lo largo de la guía, el reverso de la cinta banda debe estar centrado sobre el orificio, cámbiela cada 6 (seis) meses. Revise las condiciones de la guía de soporte inferior de la cinta banda (Parte No. 605). Revise el ajuste de la guía de soporte, debe tener un espacio de 1/32 de pulgada (0.8 mm) entre el dorso de la cinta banda y el carburo de la guía de la cinta banda. Cámbielo cada 6 (seis) meses.
- f) **LIMPIADORES DE LA CINTA BANDA:** Verifique las condiciones de los limpiadores de la cinta banda, cámbielos cada 4 (cuatro) semanas.
- g) **UNIDAD DEL TRINQUETE:** Revise que el deslizamiento durante la operación sea suave. Revise las condiciones del resorte, y reemplácelo en caso necesario.
- h) **CHAVETAS DE DESLIZAMIENTO:** Verifique que la estructura del cabezal se mueva libremente de arriba hacia abajo. Revise de lado a lado y longitudinalmente. Ajústelo de acuerdo con sus necesidades. Engrase cada 4 (cuatro) semanas.
- i) **UNIDAD DEL CALIBRADOR PARA CARNE:** Revise el libre movimiento de la placa de metal del calibrador para carne sobre la cremallera. La cremallera debe estar lubricada en todo momento (con aceite mineral para contacto con alimentos). Revise la operación de la palanca de desembrague. Revise que el engranaje del sin fin se inserte debidamente en la cremallera. Verifique la tensión del resorte de la palanca de desembrague y si es necesario cámbielo.
- j) **UNIDAD DEL TRANSPORTADOR PARA CARNE:** Revise que se mueva libremente durante el trayecto. Revise de lado a lado y longitudinalmente, ajuste en caso necesario. Revise la condición de los baleros, cámbielos en caso necesario. Revise la condición de la protección para el pulgar, reemplácela en caso necesario.
- k) **ADITAMENTOS DE SEGURIDAD:** La máquina cuenta con una paleta de plástico gris (para corte final de seguridad), así como con otros accesorios. Todas las etiquetas de seguridad deben estar pegadas y ser legibles. La placa que contiene el modelo y número de serie debe estar debidamente colocada y legible. La tabla de seguridad para pared debe colocarse a la vista del operador desde la máquina. La tabla de seguridad para pared debe estar accesible al operador.

B) LUBRICACIÓN

1. **BALEROS DE LOS VOLANTES SUPERIORES:** Engrase cada 4 (cuatro) meses. Cambie la grasa cada 12 (doce) meses.
2. **CAJA DEL BALEROS INFERIOR:** Engrase cada 4 (cuatro) meses. Cambie la grasa cada 12 (doce) meses.
3. **CHAVETAS DE DESLIZAMIENTO:** Engrase cada 4 (cuatro) semanas.
4. **BALEROS DEL TRANSPORTADOR PARA CARNE:** Engrase cada 4 (cuatro) semanas.
5. **BARRA GUÍA DE LA CINTA BANDA:** Engrase diariamente con aceite mineral para contacto con alimentos.
6. **CREMALLERA DEL CALIBRADOR PARA CARNE:** Engrase diariamente con aceite mineral para contacto con alimentos.

C. BARRA GUÍA Y GUARDA DE LA CINTA BANDA

La fábrica recomienda que cuando se realice un servicio en cualquier SIERRA BIRO, la agencia de servicio se asegure de que dicha sierra esté equipada con las innovaciones de seguridad más recientes del fabricante.

BARRAS GUÍA Y GUARDAS DE CINTA BANDA SIERRA MODELO 44

En marzo de 1956 se inició la producción de la sierra modelo 44. Todas las unidades previas a el número de serie #4511 fue equipado con un cabeza de fundición de aluminio (redondo). La barra guía de la cinta banda media 21 ½" (54.61 cm) y la GUARDA DE LA CINTA BANDA (Parte #255) fue la misma que se empleó en los modelos 33 Y 34.

El fabricante recomienda que todas aquellas sierras con cabezal de fundición de aluminio (redondo), reemplacen el ensamble completo por el actual ENSAMBLE DEL CABEZAL de acero inoxidable (cuadrado) (Parte #AS18005).

Todas las unidades con número de seri #4511 fueron construidas con un cabezal maquinado de acero. La barra guía de la cinta banda en éstas unidades media 27" (68.58 cm) y es vigente. Todas las unidades con número de serie #4511 en adelante están equipadas con los ma's modernos dispositivos de seguridad.

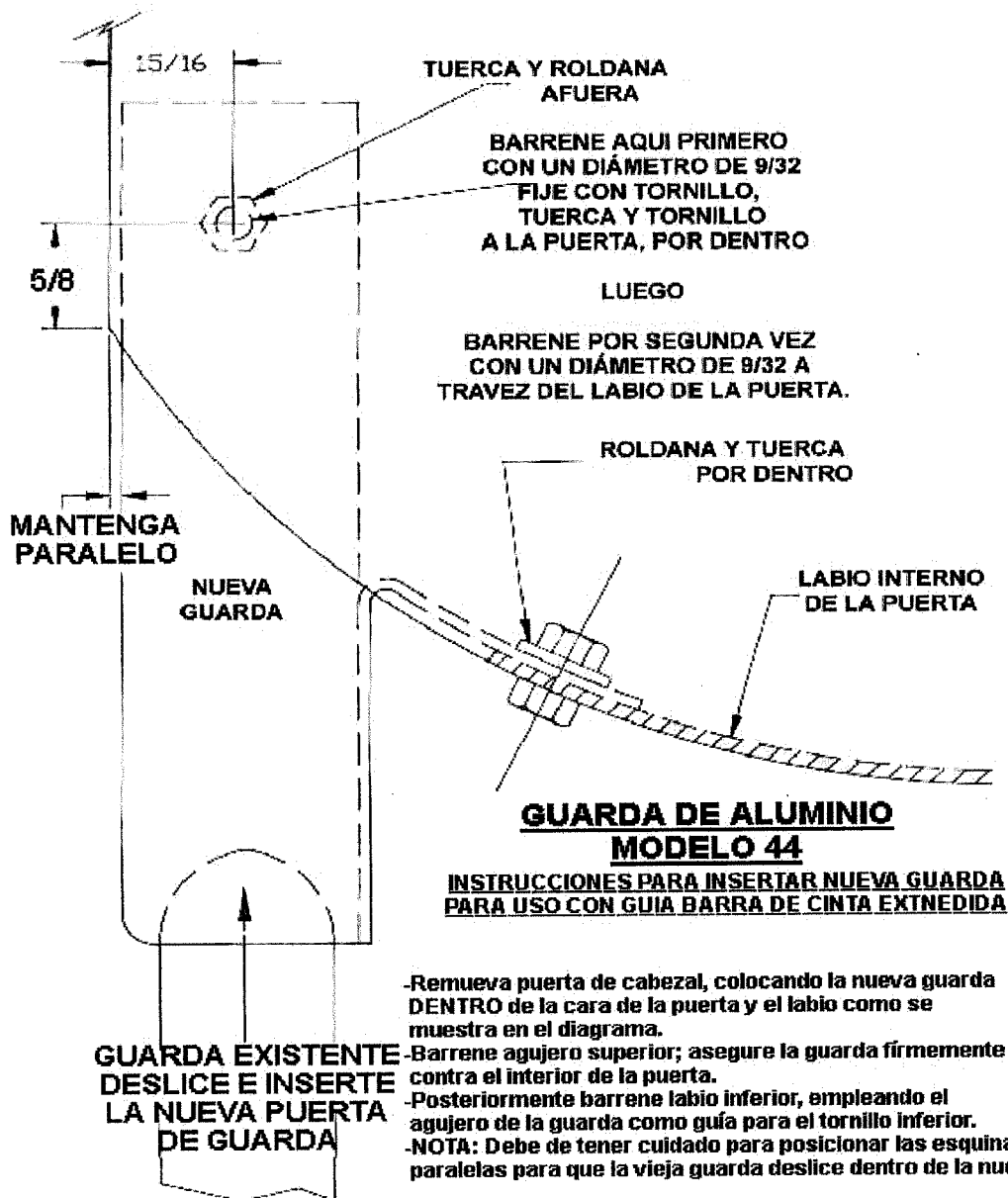

**NOTA:
SIEMPRE REPORTE
EL NÚMERO DE SERIE
AL ORDENAR PARTES.**

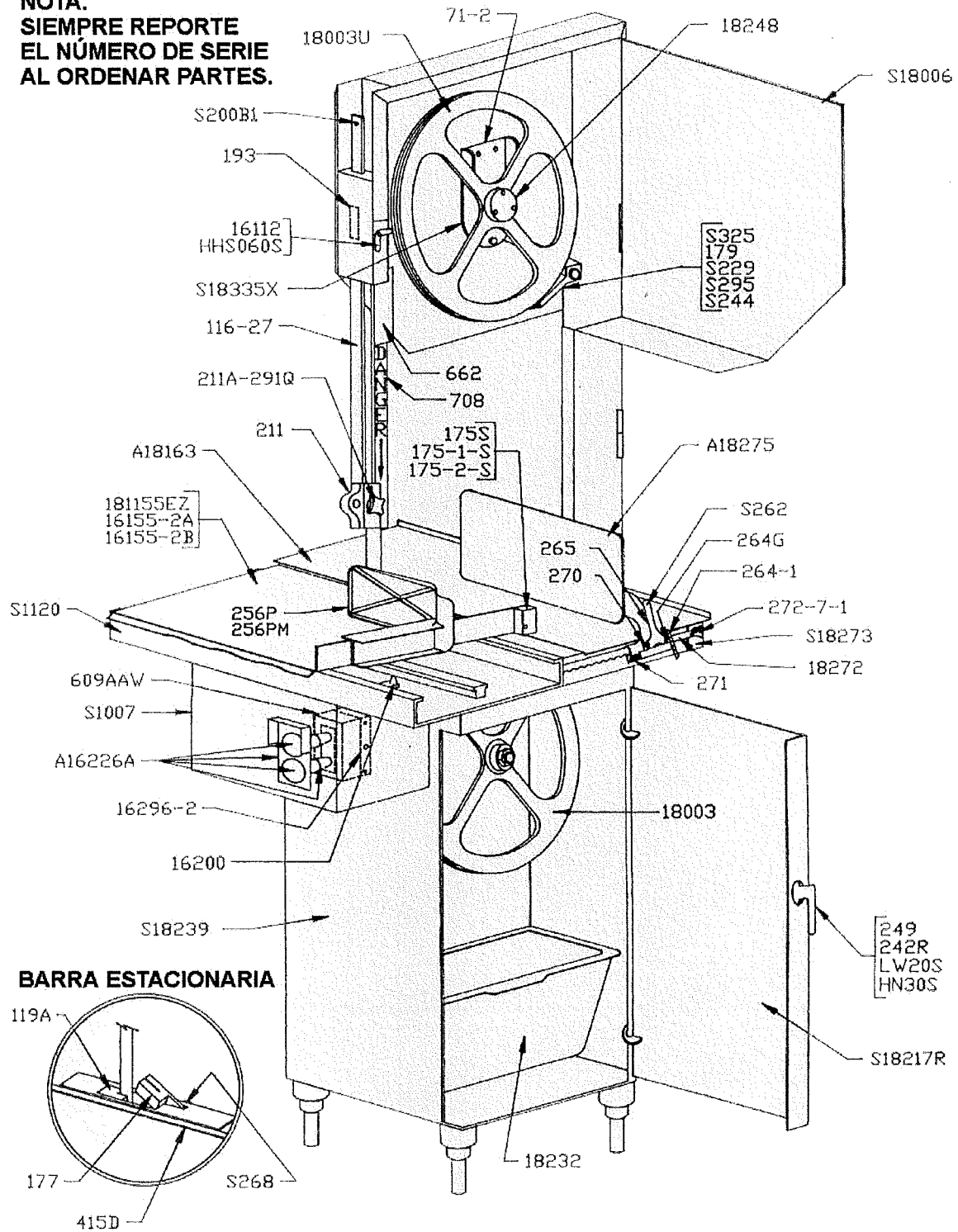

**NOTA:
SIEMPRE REPORTE
EL NÚMERO DE SERIE
AL ORDENAR PARTES.**

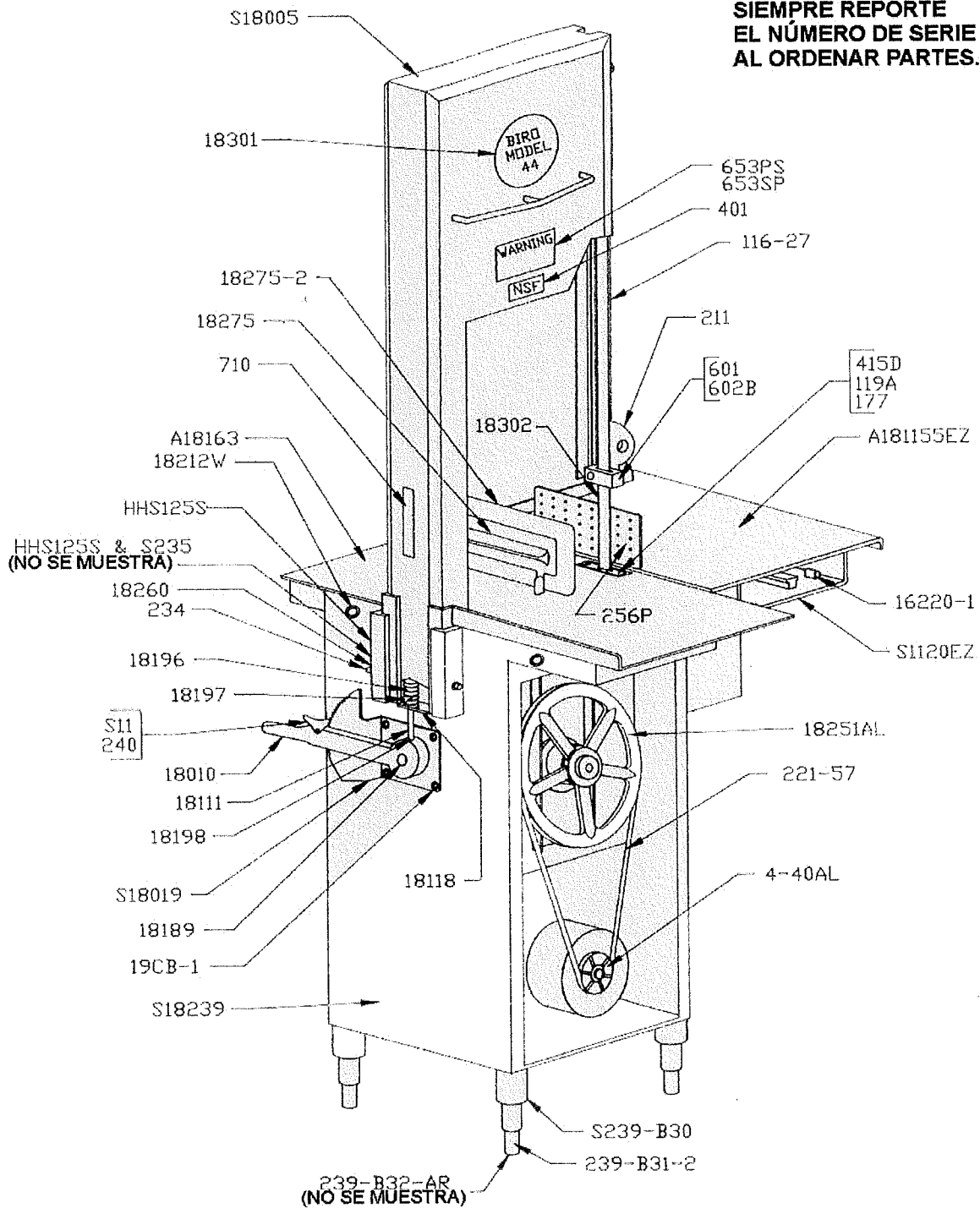

**AS18006
ENSAMBLE
DE CABEZAL & PUERTA A.I.**

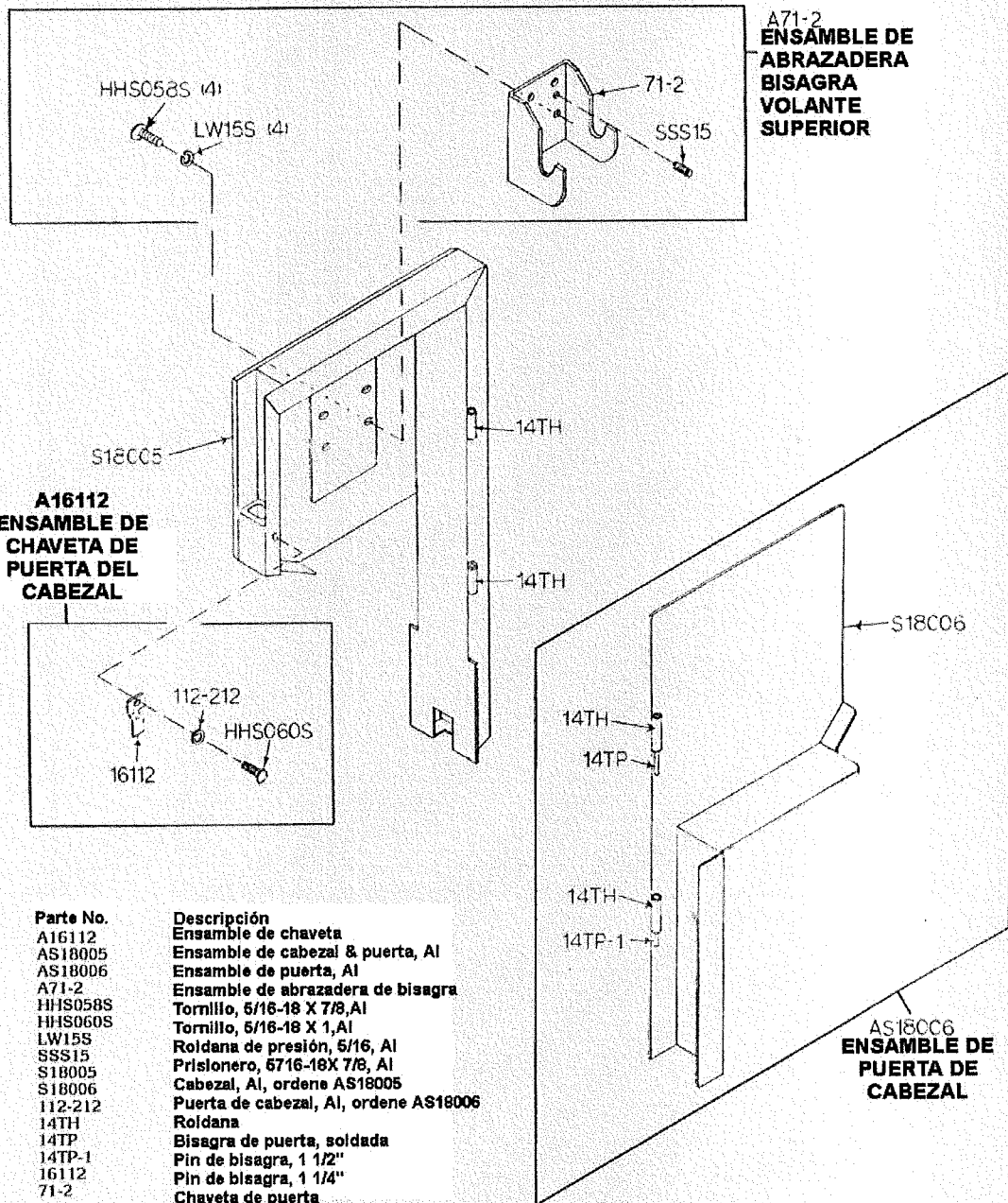

Parte No.	Descripción
A16112	Ensamble de chaveta
AS18005	Ensamble de cabezal & puerta, Al
AS18006	Ensamble de puerta, Al
A71-2	Ensamble de abrazadera de bisagra
HHS058S	Tornillo, 5/16-18 X 7/8, Al
HHS060S	Tornillo, 5/16-18 X 1, Al
LW15S	Roldana de presión, 5/16, Al
SSS15	Prisionero, 5716-18X 7/8, Al
S18005	Cabezal, Al, ordene AS18005
S18006	Puerta de cabezal, Al, ordene AS18006
112-212	Roldana
14TH	Bisagra de puerta, soldada
14TP	Pin de bisagra, 1 1/2"
14TP-1	Pin de bisagra, 1 1/4"
16112	Chaveta de puerta
71-2	Abrazadera de bisagra, volante superior

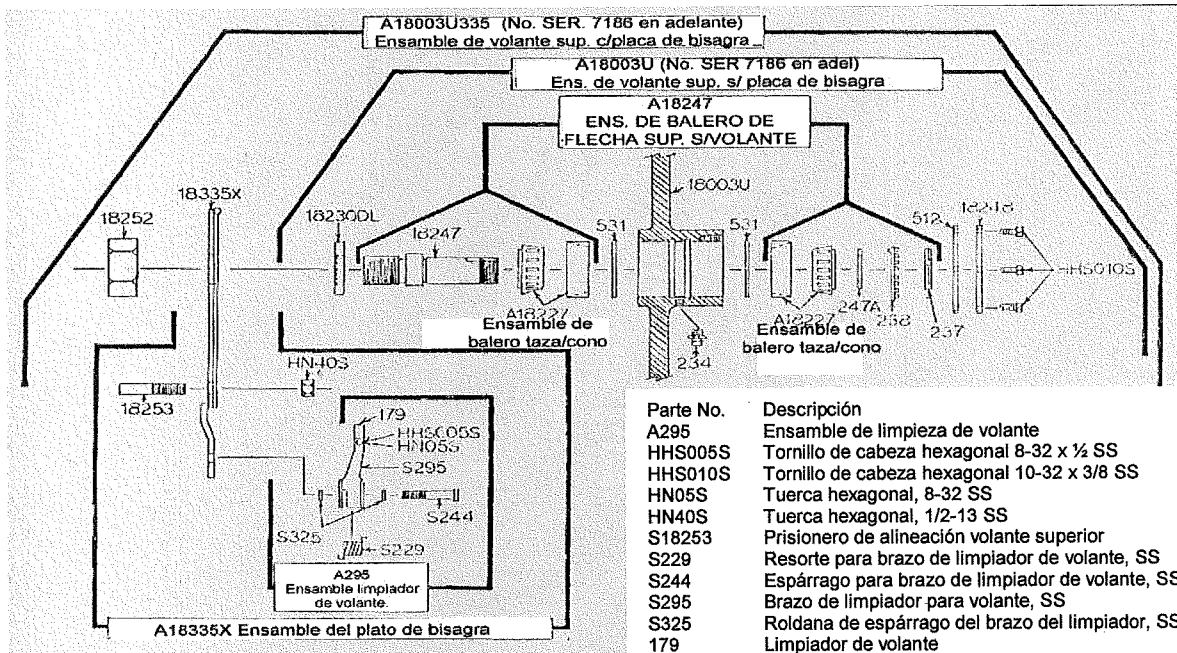

Parte No.	Descripción
A18003U	Ensamble de volante superior sin placa con bisagra
A18003U335	Ensamble de volante superior con placa de bisagra
A18227	Ensamble balero taza/cono
A18247	Ensamble de flecha del balero superior.
A18335X	NO SE VENDE COMO ENSAMBLE

Parte No.	Descripción
A295	Ensamble de limpieza de volante
HHS005S	Tornillo de cabeza hexagonal 8-32 x 1/4 SS
HHS010S	Tornillo de cabeza hexagonal 10-32 x 3/8 SS
HN05S	Tuerca hexagonal, 8-32 SS
HN40S	Tuerca hexagonal, 1/2-13 SS
S18253	Prisionero de alineación volante superior
S229	Resorte para brazo de limpiador de volante, SS
S244	Espárrago para brazo de limpiador de volante, SS
S295	Brazo de limpiador para volante, SS
S325	Roldana de espárrago del brazo del limpiador, SS
179	Limpiador de volante
18003U	Volante superior, 18"
18230DL	Sello del eje superior, doble labio
18247	Flecha superior
18248	Tapa de dado, volante superior
18335X	Placa de bisagra superior
234	Alimentador para grasa
237	Tuerca de castillete de seguridad del eje superior
238	Roldana de seguridad de castillete del eje
247A	Roldana de soporte, flecha superior
512	Empaque de la masa del volante superior
531	Anillo de contención (2 req.)

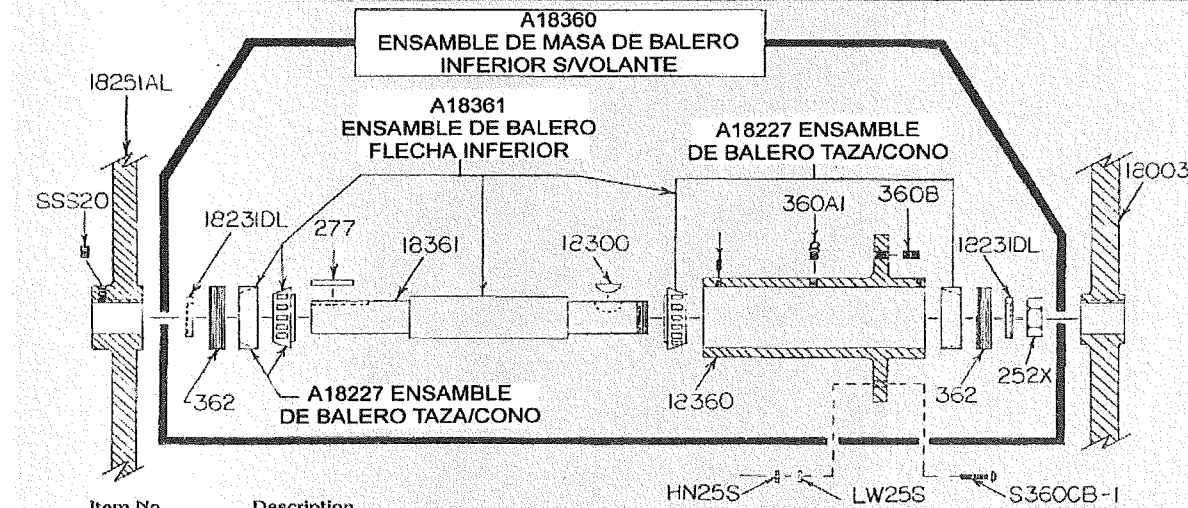

Item No.	Description
18251AL	Polea sup. banda en V, 12.8 X 11/8, AL
SSS20	Prisionero 3/8- 16 X 3/8
18231DL	Sell de flecha inferior, doble labio
277	Llave polea flecha inferior.
18360	Carcaza de balero inferior
18361	Flecha inferior
12300	Llave Woodruf, flecha inferior
12360	Carcaza de balero inferior
360A1	Escuadra de alimentación para grasa
360B	Tuerca de seguridad hexagonal 1/4-13 X 1/4
12231DL	Sello del eje inferior, doble labio
252X	Tuerca de seguridad flecha
362	Tapa removible carcaza de balero inferior

Parte No.	Descripción
A18227	Ensamble balero taza/cono
A18360	Ensamble de carcaza para balero inferior.
A18361	NO SE VENDE COMO ENSAMBLE
HN25S	Tuerca hexagonal 3/8 - 16, SS
LW25S	Roldana de presión, 3/8, SS
SSS20	Prisionero 3/8- 16 X 3/8
S360CB-1	Tuerca, 3/8 -16 1/4 Al
18003	Volante inferior 18"
18231DL	Sell de flecha inferior, doble labio

**A18019
ENSAMBLE DEL TRINQUETE**

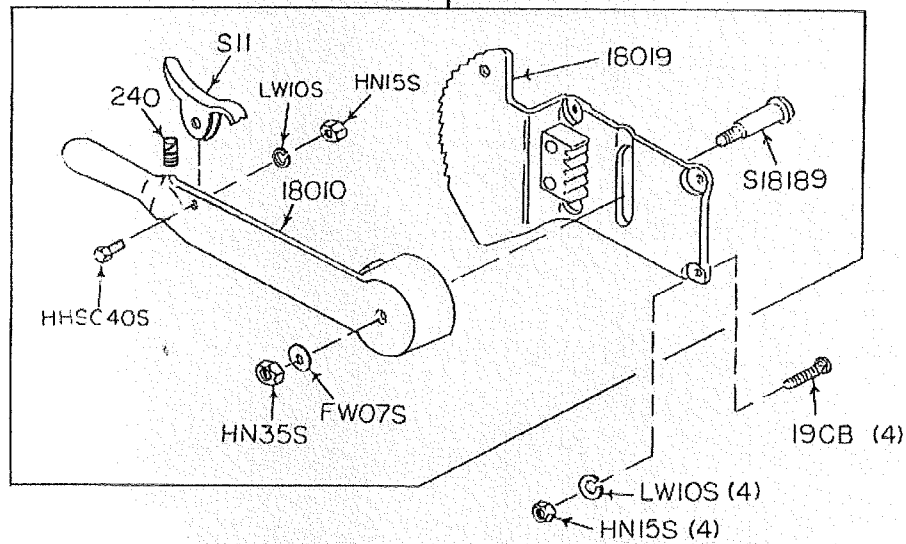

Parte No.	Descripción	Parte No.	Descripción
A18019	Unidad del trinquete	S11	Disparador del trinquete
FW07S	Roldana plana, 3/8SS	S18189	Perno del brazo del trinquete
HHS040S	Tornillo de cabeza hexagonal 1/4-20 x 1/2- SS	S240	Resorte del disparador del trinquete
HN15S	Tuerca hexagonal 1/4-20 SS	18010	Brazo del trinquete
HN35S	Tuerca hexagonal 3/8-16SS	18019	Brazo cremallera.
LW10S	Roldana de tope 1/4-SS	19CB	Tornillo, 1/4-20 X 3/4. AI

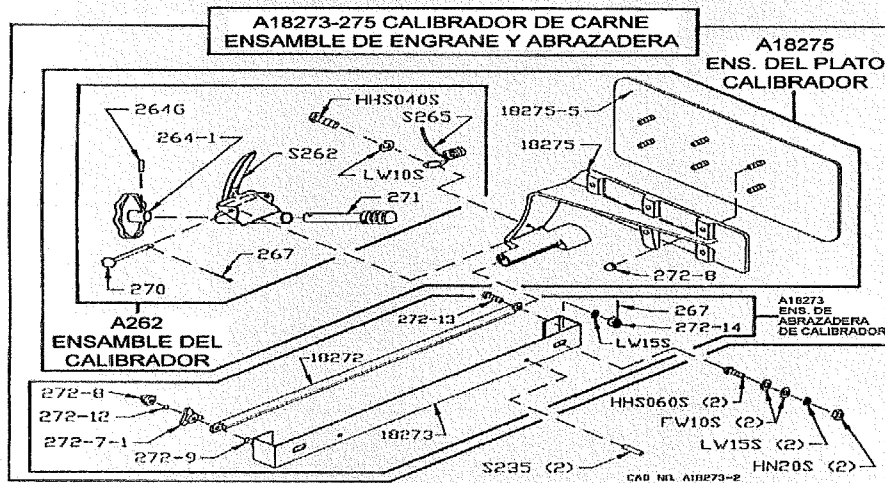

Parte No.	Descripción	Parte No.	Descripción
A18273-275	NO SE VENDE COMO ENSAMBLE	18272	Barra del engrane del calibrador
A18273	Ensamble de ABRAZADERA del calibrador.	18273	Brazo del calibrador para carne, ORDENE A18273
A18275	Ensamble de placa del calibrador	18275	Brazo del calibrador
A262	Ensamble de desembrague, calibrador	18275-5	Placa del calibrador, AI
FW10S	Roldana plana 5/16 SS	264G	Perno acanalado de rueda manual del calibrador
HHS040S	Tornillo hexagonal 1/4-20 X 3/4, AI	264-1	Rueda manual del calibrador para carne
HHS060S	Tornillo hexagonal 5/16 - 18 X 1 ,AI	267	Llave de desembrague tipo cotter del calibrador
HN20S	Tuerca, 5/16-18,AI	270	Gusano del engrane del calibrador, plástico
LW10S	Roldana de seguridad 1/4 SS	272-7-1	Manija de sujeción, 5/16-18 ,puntas
LW15S	Roldana de seguridad 5/16 SS	272-8	Contratuerca 5/16-18 AI
S235	Pin, 4 X 3/4 ,AI	272-9	Tornillo, 5/16-18 AI
S262	Brazo del calibrador, AI	272-12	Bola, 7/32 dia.
S265	Resorte de desembrague de calibrador, AI	272-13	Tornillo, 5/16-18 x 2 SS

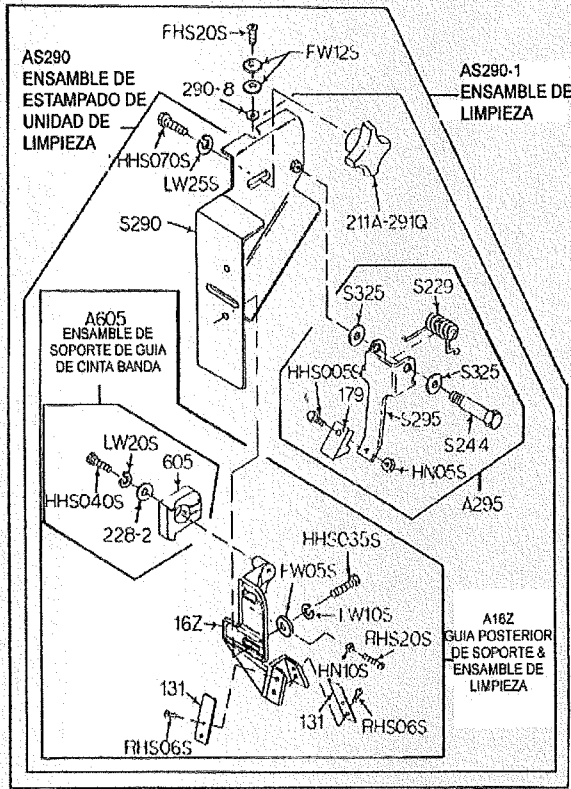

Parte No.	Descripción
A16Z	Ensamble de unidad de limpieza
A295	Ensamble de limpiador de volante
A605	Ensamble de guía inferior cinta banda
AS290	Ensamble de estampado
AS290-1	NO SE VENDE COMO ENSAMBLE
FHS20S	Tornillo, 10-32 X 1/2, AI
FW05S	Roldana 1/4, AI
HHS003S	Tornillo, 8-32 X 1/4 AI
HHS005S	Tornillo, 8-32 X 1/2 AI
HHS035S	Tornillo, 1/4 -20 X 5/8 AI
HHS040S	Tornillo, 1/4 -20 X 3/4 AI
HHS070S	Tornillo, 3/8 -16 X 1 AI
HN05S	Tuerca 8-32 AI
HN10S	Tuerca 10-32 AI
LW10S	Tuerca 1/4 AI
LW25S	Tuerca 3/8 AI
RHS20S	Tornillo, 10 -32 X 1 1/8 AI
S229	Resorte brazo limpiador del volante, AI
S244	Espárrago del brazo del limpiador del volante, SS
S290	Unidad de estampado, AI
S295	Brazo del limpiador del volante, SS
S325	Roldana del espárrago del brazo del limpiador del volante, SS
131	Limpiador de la cinta banda, SS
16Z	Abrazadera de guía baja
179	Limpiador de volante
211A-291Q	Perilla de seguridad 4 puntos
228-2	Roldana guía inferior
290-8	Roldana, AI
605	Soporte inferior cinta banda

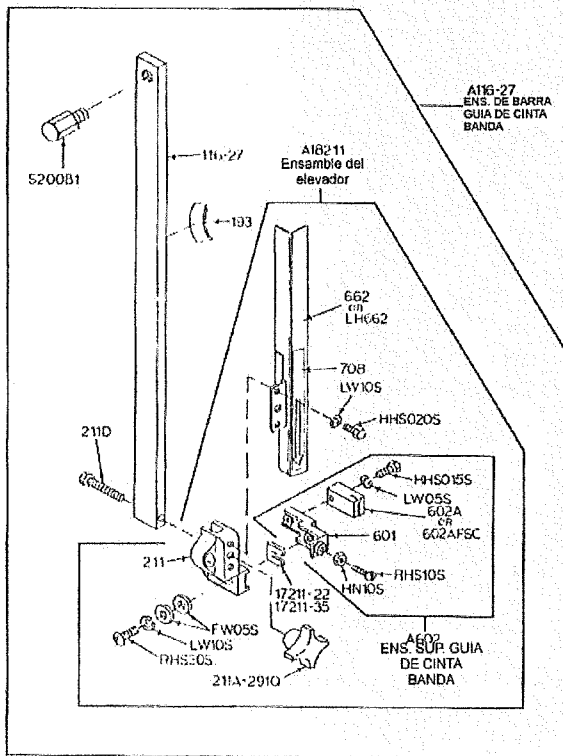

Parte No.	Descripción
A116-27	Ensamble de la barra guía de la cinta banda 27"
A18211	Ensamble del elevador manual,removible
A602	Ensamble de la guía de la cinta banda, superior
FW05S	Roldana plana, 1/4 SS
HHS015S	Tornillo hexagonal 10-32 x 7/8 AI
HHS020S	Tornillo 1/4-20 x 3/8 AI
HN10S	Tuerca 10-32 AI
LH662	Guarda cinta banda para zurdos
LW05S	Roldana de seguridad #10 AI
LS10S	Roldana de seguridad 1/4 AI
RHS10S	Tornillo 10-32 x 3/4 AI
RHS30S	Tornillo 1/4-20 x 7/8 AI
S200B1	Espárrago de seguridad de la barra guía
116-27	Barra guía de la cinta banda 27"
17211-22	Cuña del elevador manual .022
17211-35	Cuña del elevador manual .035
193	Resorte de la barra guía de la cinta banda
211	Abrazadera del elevador manual
211A-291Q	Perilla del sujeción, 4 puntos
211D	Perno de sujeción del elevador manual
601	Abrazadera de la guía superior de la cinta banda
602B	Guía superior de la cinta banda de carburo
602AFSC	Guía superior de la cinta banda, angosta, cubrejunta
663	Guarda de cinta banda para cabezal de aluminio
708	Calcomanía "PELIGRO CINTA BANDA EXPUESTA"

A415D o AS415D ENSAMBLE DE BARRA ESTACIONARIA

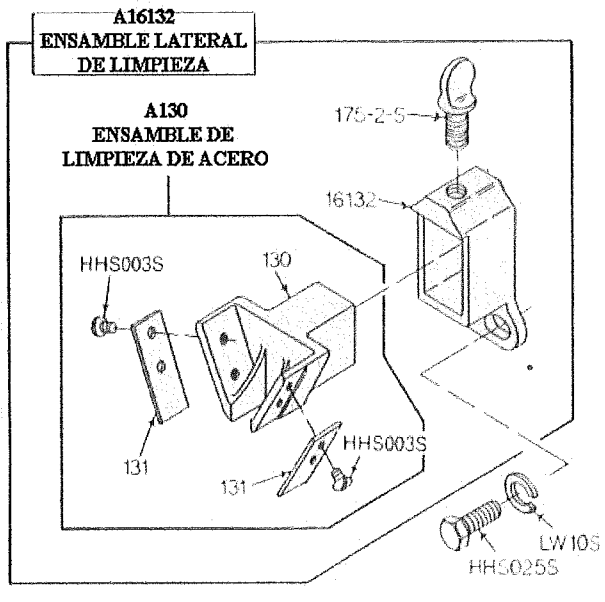
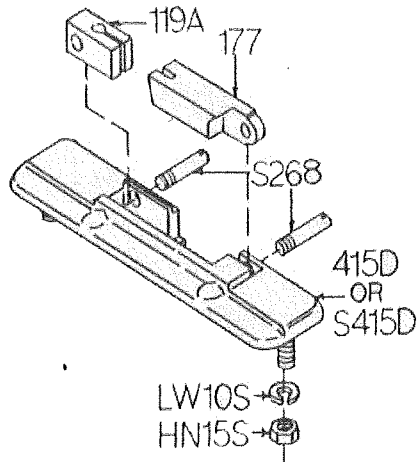

ParteNo.	Descripción
A415D	Ensamble de barra estacionaria
AS415D	Ensamble de barra estacionaria, AI
HHS035S	Tuerca ¼ -20 AI
HN15S	Roldana ¼, AI
LW10S	Tornillo sin cabeza para barra estacionaria
S268	estacionaria
119 A	Guía de cinta banda de barra estacionaria
119FSC	Guía superior de la cinta banda, angosta, cubrejunta
177	Guía de nylon
415D	Barra estacionaria

Parte No.	Descripción
A130	Ensamble de limpiador para cinta banda
A16132	Ensamble de limpiador para cinta banda, AI
HHS003S	Tornillo 8-32 x ¼ AI
HHS025S	Tornillo ¼ -20 x ½ AI
LW10S	Roldana de seguridad ¼ AI
130	Ensamble de limpieza, posterior
131	Limpiador de la cinta banda, AI
16132	Abrazadera del limpiador de la cinta banda, AI
175-2-S	Tornillo, ¼ -20 X ½

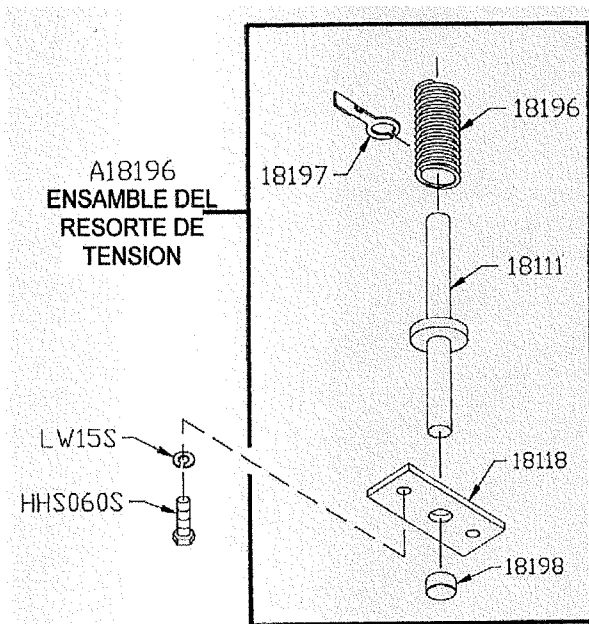

Parte No.	DESCRIPCIÓN
A18196	Ensamble de resorte de tensión
HHS060S	Tornillo 5/16-18 x 1, AI
LW15S	Roldana de presión, ¼ AI
18111	Pin del resorte de tensión
18118	Plato del resorte de tensión
18196	Resorte de tensión de cinta
18197	Calibrador del resorte de tensión banda
18198	Tapa pin de tensión

**A181155EZ
ENSAMBLE DEL
TRANSPORTADOR PARA
CARNE FLUJO EZ.**

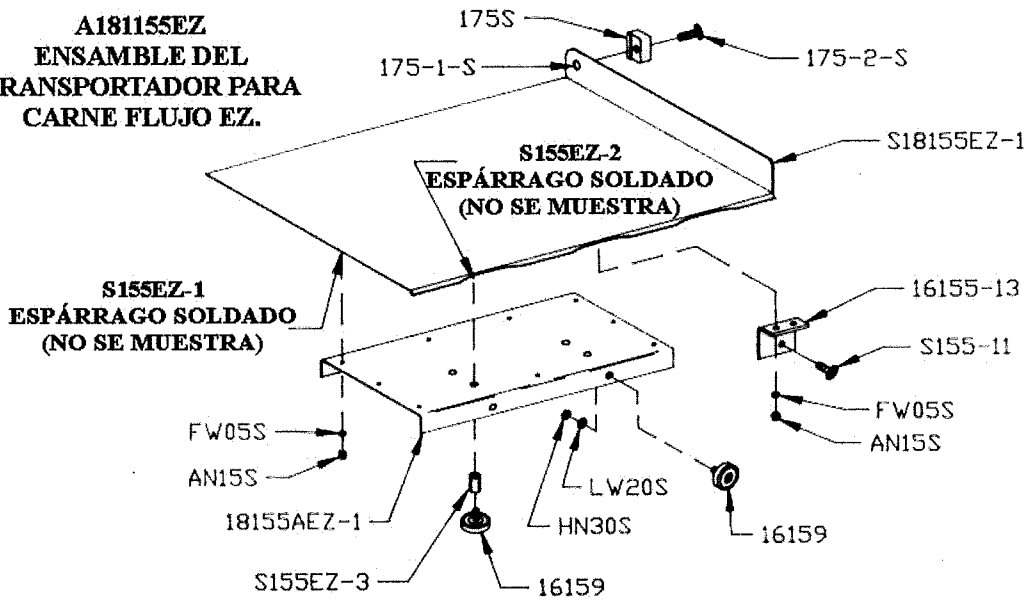

Parte No.	Descripción	Parte No.	Descripción
A175S	Ensamble de guarda de pulgar.	S181155AEZ	Plato ángulo del balero del transportador para carne.
A181155EZ	Ensamble del transportador para carne, Flujo EZ	S181155EZ-1	Tope del transportador c/ espárragos soldados
AN15S	Tuerca de bellota ¼-20, AI	S155EZ-3	Seguro
FW05S	Roldana ¼, AI	16159	Balero del transportador para carne
HN30S	Tuerca, 3/8-16, AI	175S	Protección para pulgar, nylon
LW20S	Roldana	175-1-S	Tuerca de protección para pulgar, AI
S155-11	Tornillo del paro del transportador	175-2-S	Tornillo ¼ - 20 x ½

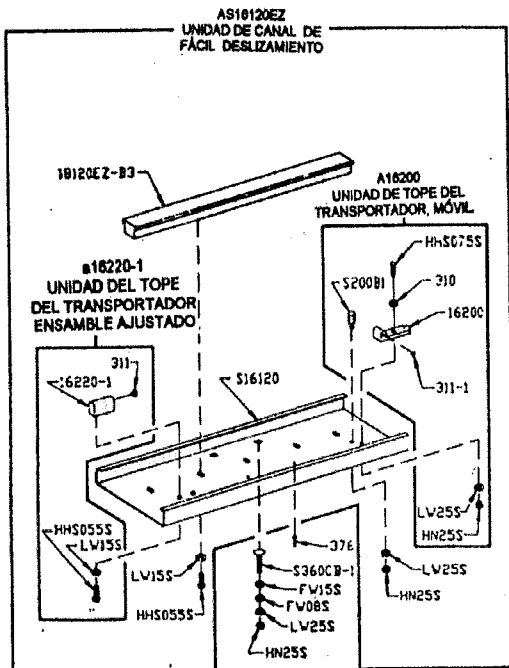

Parte No.	Descripción
A16200	Unidad del tope de canal, móvil
A16220-1	Unidad del tope de canal, fijo
AS16120EZ	Unidad de canal con guía central
FW08S	Roldana plana, 3/8, SS
FW15S	Roldana plana, ½, SS
HHS055S	Tornillo de cabeza hexagonal, 5/16-18 x ¾ SS
HHS075S	Tornillo de cabeza hexagonal, 3/8-18 x 1 1/4 SS
HN25S	Tuerca hexagonal, 3/8-16 SS
LW15S	Roldana de seguridad, 5/16, SS
LW25S	Roldana desseguridad, 3/8 SS
S16120	Canal SS
S200B1	Perno de seguridad, tope del transportador, SS
S360CB-1	Perno con cabeza de hongo 3/8-16 SS x 1 1/4, SS
16200	Tope del transportador, móvil c/#311-1
16220-1	Tope del transportador, fijo c/#311
18120EZ-B3	Barra guía, de fácil deslizamiento, forma de T
310	Roldana ondulada, tope móvil de transportador
311	Tope de hule para parar #16200
311-1	Tope de hule para parar #16220
376	Tornillo, #10 x ½ lg., SS

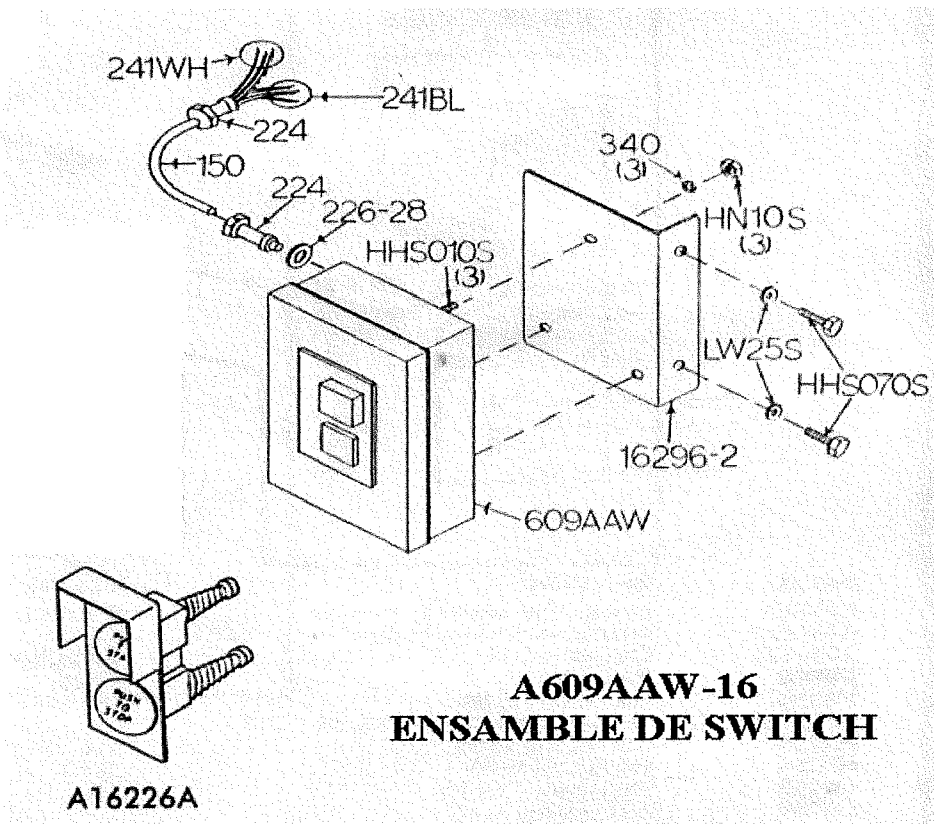

PARTE No	DESCRIPCIÓN
A16226A	Ensamble de switches con botones (rojo/verde) y resortes
A609AAW-16	Ensamble de switch, 1 & 3 fases sin bobinas de calentamiento
HHS010S	Tornillo, 10-32 X 3/8 AI
HHS070S	Tornillo, 3/8-16 X 1 AI
HN10S	Tuerca 10-32 AI
LW25S	Roldana, 3/8 AI
16296-2	Abrazadera de switch AI
150	Tubo conduit, 1/2"
224	Conector conduit, 180°
226-28	Roldana AI, 1 1/2 X 27/32
241BL	Cable negro, 12GA, CSA &UL
241WH	Cable blanco, 12 GA, CSA &UL
340	Roldana, estrella
609AAW	Switch Manual, tamaño 0,1&3 fases

609AAW

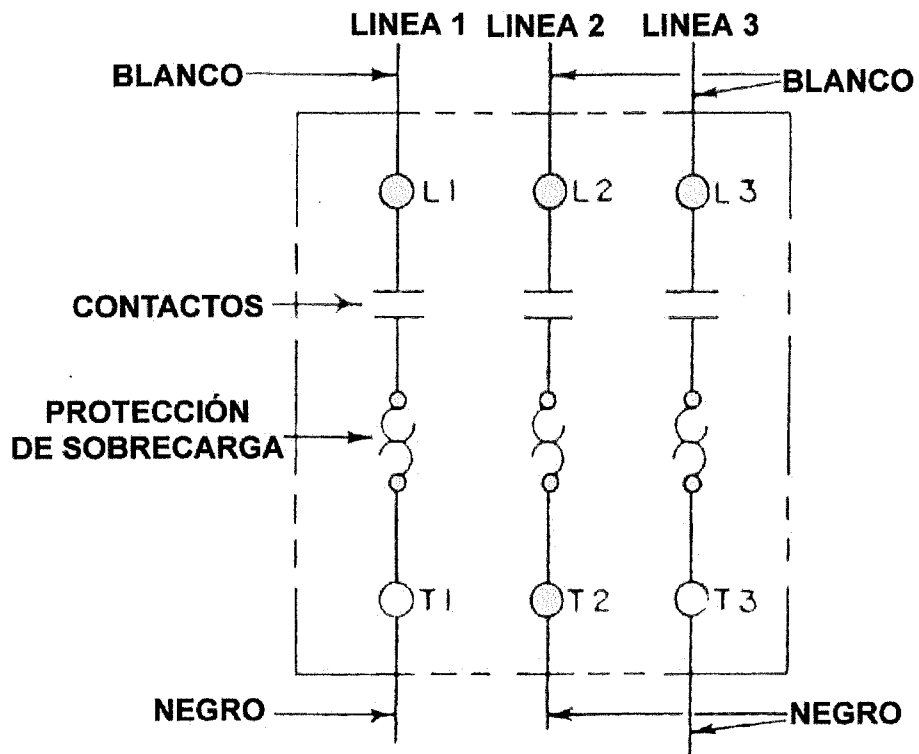

ENSAMBLES DE SWITCHS MAGNÉTICOS CONTRA AUGA INCLUYE ABRAZADERAS Y CABLES PARA INSTALACIÓN AEG

Parte No.	Descripción	Parte No.	Descripción
A22616AE-506	BAEG/PC-PB/C6, 1 ½ HP, 208/220/230-50/60-3	A22616AE-526	BAEG/PC-PB/C17, 2 HP, 230-60-1
A22616AE-514	BAEG/PC-PB/C8, 2HP, 208/220/230-50/60-3	A22616AE-530	BAEG/PC-PB/F2.8, 2 HP, 550-60-3
A22616AE-516	BAEG/PC-PB/E4, 2HP, 440/460-60-3	A22616AE-534	BAEG/PC-PB/E6, 3HP, 440/460-60-3
A22616AE-518	BAEG/PC-PB/D6, 2HP, 380/415-50-3	A22616AE-536	BAEG/PC-PB/D8, 3HP, 380/415-50-3
A22616AE-520	BAEG/PC-PB/A23, 1 ½ HP, 104/115-50/60-1	A22616AE-538	BAEG/PC-PB/F4, 3 HP, 550-60-1
A22616AE-522	BAEG/PC-PB/C12, 1 ½ HP & 3 HP, 208/220/230-50/60-1	A22616AE-540	BAEG/PC-PB/C23, 5 HP, 208/220/230-50/60-3
A22616AE-524	BAEG/PC-PB/A32, 2HP, 115-60-1	A22616AE-543	BAEG/PC-PB/D12, 5 HP, 380/415-50-3
		A22616AE-548	BAEG/PC-PB/F8, 5HP, 550-60-3

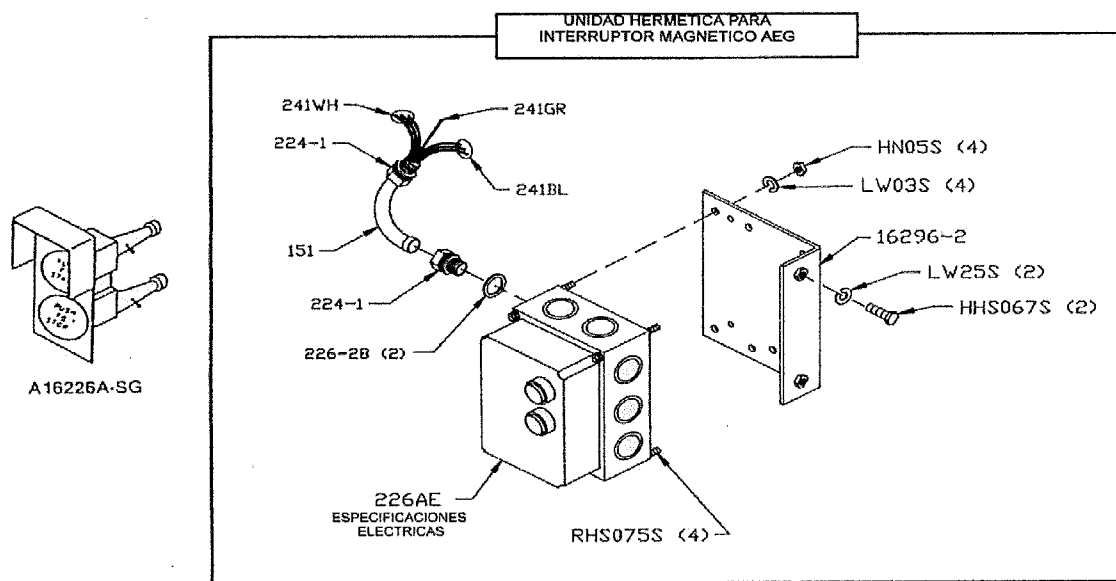

Parte No.	Descripción	Parte No.	Descripción
A16226A-SG	Unidad de botón de interruptor rojo/verde	226 AE-F0	Contactador SP17.10-F0,550V
HHS070S	Tornillo de cabeza hexagonal 3/8-16 x 1 SS	226 AE-506	BAEG/PC-PB/C6
HN05S	Tuerca hexagonal 8-32 SS	226 AE-514	BAEG/PC-BP/C8
LW03S	Roldana de seguridad # 8 SS	226 AE-516	BAEG/PC-PB/E4
LW25S	Roldana de seguridad 3/8 SS pesado	226 AE-518	BAEG/PC-PB/D6
RHS075S	Tornillo de cabeza redonda 8-32 x ¼ SS	226 AE-520	BAEG/PC-PB/A23
14256	Caja de empalme	226 AE-522	BAEG/PC-PB/C12
16296-2	Abrazadera del interruptor SS	226 AE-524	BAEG/PC-PB/A32
151	Tubo conduit hermético	226 AE-526	BAEG/PC-PB/C17
224-1	conector de tubo conduit WT. 180°	226 AE-530	BAEG/PC-PB/F2.8
226AE-ENCL-PB	Caja con ojales	226 AE-534	BAEG/PC-PB/E6
226AE-0L02H	Sobrecarga B17S-H (1.8-2.8)	227 AE-536	BAEG/PC-PB/D8
226AE-0L04I	B17S-1 (2.8-4)	226 AE-538	BAEG/PC-PB/F4
226AE-0L06K	Sobrecarga B17S-K (4-6)	226 AE-540	BAEG/PC-PB/C23
226AE-0L08L	Sobrecarga B17S-L (5.6-8)	226 AE-543	BAEG/PC-PB/E8
226AE-0L012M	Sobrecarga B17S-M (8-12)	226 AE-546	BAEG/PC-PB/D12
226AE-0L017N	Sobrecarga B17S-N (11-17)	226 AE-548	BAEG/PC-PB/F8
226AE-0L0230	Sobrecarga B17S-O (15-23)	226-28	Roldana 1 1/2 x 27/32 SS
226AE-0L032P	Sobrecarga B17S-P (22-32)	241BL	Cable, negro 12GA, CSA E UL
226AE-A0	Contactador SP17.10-A0, 110V	241GR	Cable, verde 12GA, CSA E UL
226AE-C0	Contactador SP17.10-C0, 208/220/230V	241RD	Cable, rojo 12GA, CSA E UL
226AE-D0	Contactador SP17.10-DO, 380/415V	241WH	Cable, blanco 12GA, CSA E UL
226AE-E0	Contactador SP17.10-E0, 440V		

ESQUEMA DE MODELO 44 EMPLEANDO
 MOTOR BALDOR, SWITCH 3 FASES AEG W.T.
 PARA 220/380/440 VOLTS, TRES FASES, 60 CICLOS

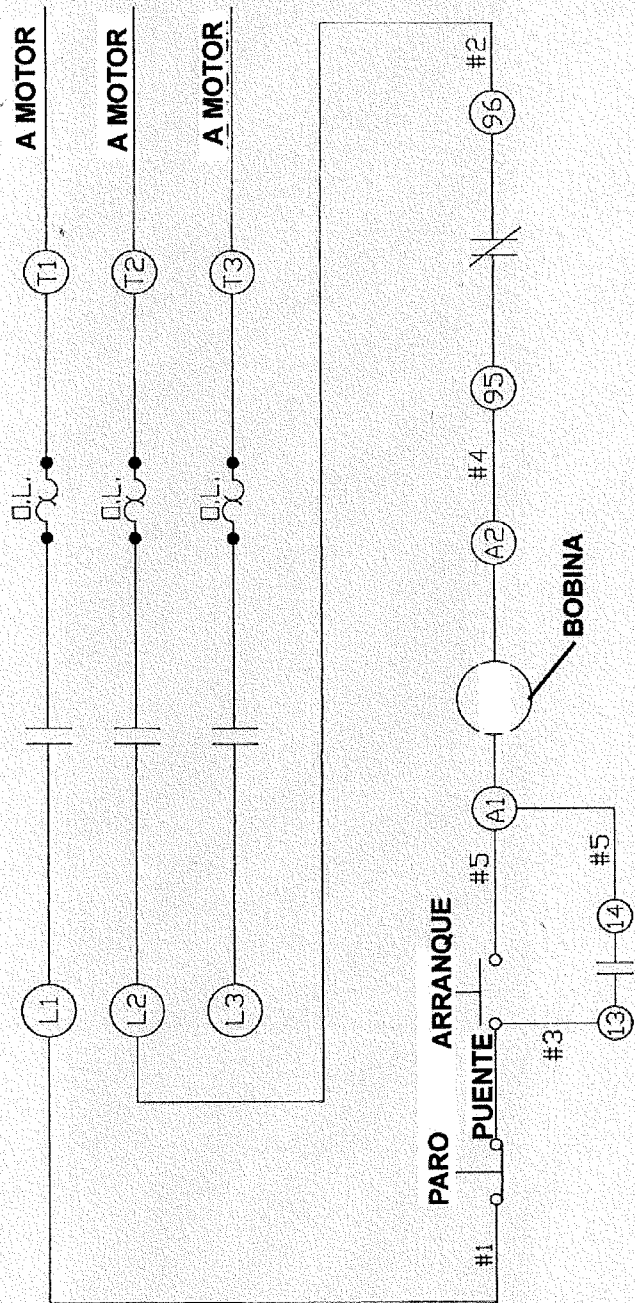

DESCRIPCIONES Y NÚMEROS DE PARTES MODELO 44

ESPECIFIQUE # DE MODELO Y # DE SERIE AL ORDENAR PARTES

SECCIÓN DE MOTORES		Parte No.	Descripción
Parte No.	Descripción		
M79-G56111-U	Motor, 3HP, 208/220/440-50/60-3 abierto	S268	Barra estacionaria, Al
M82-G65113-U	Motor, 3HP, 208/220/440-50/60-3 contra agua	S290	Unidad de estampado, Al
M88-G56215-U	Motor, 5HP, 220/440-60-3 contra agua	S295	Brazo limpiador de volante, Al
M88-G56215-U	Motor, 5HP, 575-60-3, contra agua	S325	Roldana del limpiador de volante, Al
		S360CB-1	Bit de transportador, 3/8-16 X 1 1/4" Al
		S415D	Barra estacionaria, acero inoxidable
		S416	Pin localizador del plato localizador,
		10A	Pin del trinquete
		11	Gatillo del trinquete, ORDENE S11
		112-212	Roldana, 21/64 x 5/8
		116-27	Barra guía de la cinta banda 27"
		119 A	Barra estacionaria
		119 FSC	Fish de barra estacionaria
		120E	Tornillo 5/16-18 x 2, Al
		130	Abrazadera del limpiador de la cinta banda, lateral
		131	Limpiador de la cinta banda, Al
		14 TH	Bisagra para puerta cabezal
		14TP	Pin de las bisagras de la puerta, largo 1 1/2
		14TP-1	Pin de las bisagras de la puerta, largo 1 1/4
		16Z	Abrazadera del retén del limpiador de la cinta banda.
		16112	Cerrojo de la puerta del cabezal.
		16132	Abrazadera del limpiador de cinta banda, lateral
		16155-13	Ángulo y parte superior del transportador de carne
		16155-2 A	Guía del transportador de carne
		16155-2 B	Espaciador de la guía del transportador 1/64
		16159-2 C	Espaciador de la guía del transportador 1/32
		16159	Balero del transportador
		16200	Tope de carro, móvil
		16220-1	Tope de carro, fijo
		16296-2	Abrazadera de swich, Al
		163A	Flecha de clip
		17211-22	Calza, .022"
		17211-35	Calza, .035"
		175-1-S	Tuerca de guarda de pulgar, Al
		175-2-S	Tornillo, 1/4-20 X 1 1/2
		175S	Guarda de pulgar, nylon
		177	Filler de barra estacionaria
		179	Limpiador de volante
		18001	Espaciador de balero superior
		18003	Volante inferior, 18"
		18003U	Volante superior c/seguros, 18"
		18005	Cabezal, Aluminio, ORDENE AS180005
		18006	Puerta de cabezal, ORDENE A18006
		18007	Abrazadera de guía al #3849
		18010	Brazo de trinquete
		18019	Base de trinquete
		18111	Pin del resorte de tensión
		181155	Carro transportador, #3850 al #7989 ORDENE 181155EZ-RPL
		18118	Placa del resorte de tensión
		18120B1	Guía barra del carro, al #3849
		18120B2	Espaciador de la guía barra del carro, al #3849
		18120EZ-B3	Barra guía, flujo EZ
		18154	Extensión de mesa
		18155-OS	Tope & ángulo de carro, al #3849
		18163B	Guarda cuello de la placa
		18163L	Placa espaciador de la tira, Al
		18196	Resorte de tensión de sierra
		18197	Calibrador del resorte de tensión
		18198	Tapa pare el pin de tensión
		18212W	Flecha de placa
		18230DL	Sello de flecha superior, doble labio
		18231DL	Sello de flecha inferior, doble labio
		18232	Cubeta de desperdicio
		18247	Flecha superior
		18248	Tapa de la masa del volante superior
		18251AL	Polea de banda en V superior, 12.8 x 1 1/8"
		18252	Tuerca de flecha superior
		18260	Guía de deslizamiento, aluminio
		18272	Cremallera del calibrador
		18273	Abrazadera del calibrador
		18275	Brazo del calibrador
		18275-5	Placa del calibrador, Al
		18280	Llave de flecha del motor
		18300	Llave woodruff de flecha inferior
		18301	Placa de Modelo & N/S, N/S requerido

Parte No.	Descripción
18302	Cinta banda, 135", 420
18302HT	Cinta banda, 135", 322 dientes endurecidos
18305	Tope de barra guía
18308	Escudo babbit, hasta #4511
18311	Tope para paro, al #3850
18313-105	Manual de operación y servicio
18335X	Placa de bisagra superior
18360	Carcaza de balero inferior
18361	Flecha inferior
19CB	Tornillo de base de trinquete, ¼-20 X ¾, AI
193	Resorte de barra guía
211	Abrazadera de elevador
211A-291Q	Perilla de elevador, 4 puntos, plástico
211D	Tornillo del perno del elevador, 3/8-16 x 1 ¾, AI
212CP	Flecha de placa cotter
221-	Banda en V, *ESPECIFIQUE TAMAÑO*
228-2	Roldana gde de guía baja de cinta banda, 1/4X7/8x 1/16
234	Entrada de grasa, volante superior
237	Tuerca de flecha superior
238	Roldana de flecha superior
239-B31-1	Pata de base, carbón, ORDENE AS239-B30-B
239-B31-2	Pata pipe, aluminio 6"
239-B32-AR	Tapa pata pipe
240	Resorte del gatillo
242R	Candado de la puerta de la base, derecha
247A	Roldana de flecha superior
249	Manija de la puerta de la base
252X	Tuerca de la flecha
256P	Plato empujador de seguridad
256PM	Plato empujador de seguridad, aluminio
264-1	Volante de mano regulador de carne
264G	Pin del canal volante de mano regulador de carne
265	Resorte de desembrague, ORDENE S265
267	Llave desembrague regulador de carne
270	Pin de desembrague regulador de carne
271	Gusano del regulador de carne
272-6-S	Mariposa de la abrazadera del regulador de carne
272-7-1	Perilla, 4 puntas, 5/16-18

Parte No.	Descripción
272-8	Tuerca, 5/16-18, AI
272-9	Tuerca, 5/16-18 X 2, AI
272-12	Bola, 7/32 dia.
272-13	Tornillo, 5/16-18 X 1 ¼, AI
272-14	Tuerca 5/16-18, AI
275THS	Tornillo Truss, ¼-20 x 3/8
275THS-1	Tornillo Truss, ¼-20 x 1
277	Llave de flecha baja
290-7	Localizador de unidad de limpieza
290-8	Roldana del localizador de unidad de limpieza
290-8K	Kit del localizador de unidad de limpieza
299L	Tope de barra guía, largo, hasta #4510
310	Roldana
311	Tope de hule, fijo
311-1	Tope de hule, móvil
324A	Caíza del motor, 1/8" de grueso
340	Roldana estrella
360A1	Entrada de grasa balero inferior
360B	Tornillo set del balero inferior
360B-1	Prisionero, ½-13 x ½
362	Carcaza del balero inferior
375	Tornillo para placa-nombre
376	Tornillo #10 X ½ AI
4-40AL	Polea del motor 5 X 1, 60 ciclos
4-50AL	Polea del motor 6 X 1, 50 ciclos
415D	Barra estacionaria
512	Empaque del volante superior
531	Anillo de retención
601	Abrazadera superior cinta banda
602B	Guía superior de cinta banda
602AFSC	Abrazadera de fish de guía de cinta banda
605	Soporte inferior de la guía de la cinta banda
661-1	Guarda de la cinta banda a la puerta del cabezal, al #4510
662	Guarda de cinta banda c/708 para cabezal inox.
663	Guarda de cinta banda c/708 para cabezal alum.
671	Poster de pared, "GUIA DE SEGURIDAD"
708	Etiqueta de seguridad de la guarda de la cinta banda
71-2	Abrazadera de bisagra superior

ENSAMBLES COMPLETOS PARA MODELO 44

Parte No.	Descripción	Parte No.	Descripción
AS1120EZ	Ensamble de canal con guía central (solo 3334-4003)	A16220-1	Ensamble de tope ajustado
AS18005	Ensamble de cabezal y puerta	A16132	Ensamble posterior de limpiador
AS18006	Ensamble de puerta del cabezal, AI	A175S	Ensamble de guarda de pulgar
AS290	Ensamble de estampado, unidad de limpieza	A18003U	Ensamble del volante superior sin plato de bisagra
AS290-1	NO SE VENDE COMO ENSAMBLE	A18003U335	Ensamble del volante superior con plato de bisagra
AS415D	Ensamble de barra estacionaria, AI	A18006	Ensamble de puerta del cabezal con bisagras, al #4511
A112	Ensamble de manija de puerta de cabezal, al #4511	A18019	Ensamble de trinquete
A116-27	Ensamble de guía de la cinta banda, 27"	A181155	ORDENE A18115EZ-RPL
A130	Ensamble de limpiador de acero	A18115EZ	Ensamble de carro, flujo EZ, del #1990
A16Z	Ensamble de la abrazadera de la cinta banda	A18115EZ-RPL	Ensamble del carro, #3850 al #7889
A16112	Ensamble de cerrojo de la puerta del cabezal	A18155-OS	Ensamble del carro, al #3850
A16200	Ensamble de tope móvil	A18163	Ensamble de la placa estacionari
		A18196	Ensamble del resorte de tensión



LOCALIZACIÓN DE ETIQUETAS DE ADVERTENCIA EN EL EQUIPO

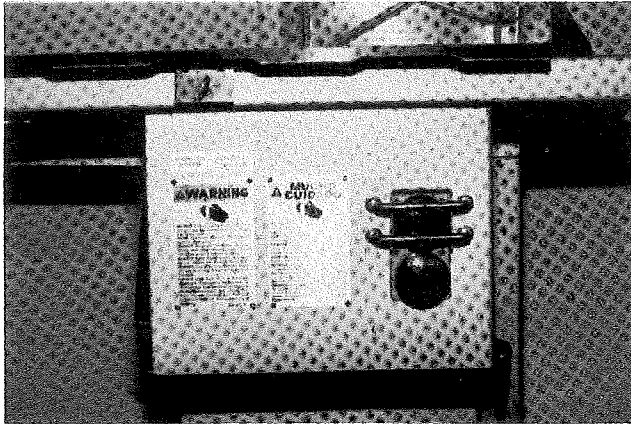

**ADHIERA A EL CANAL DE LA
ABRAZADERA JUNTO A LOS BOTONES DE
CONTROL**

**1 CU. 653PC-E
1CU. 653PC-SP**

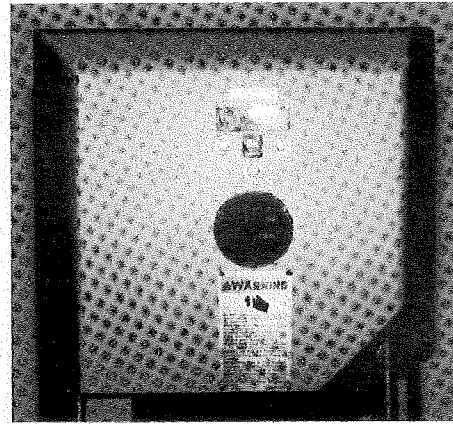

**ADHIERA A LA ESTRUCTURA
DEL CABEZAL DEBAJO DE LA
PLACA DE MODELO/NÚMERO DE
SERIE**

1 CU. 653PC-E

GARANTÍA LIMITADA:

GARANTÍA: La BIRO Manufacturing Company garantiza que el Modelo 44 no tendrá defectos en cuanto a material y mano de obra en uso normal y con el servicio recomendado. BIRO sustituirá las partes defectuosas, que cubre esta garantía, en el entendido que se autoriza la devolución de las partes defectuosas con el pago previo por gastos de envío a una fábrica designada para su inspección y/o prueba.

DURACIÓN DE LA GARANTÍA: El período de garantía de todas las partes que cubre esta garantía limitada es de un (1) año a partir de la fecha de inspección/demostración estipulado en la tarjeta de registro de Garantía, o dieciocho (18) meses a partir de la fecha de envío de la fábrica original, lo que ocurra primero, con excepción de lo previsto adelante.

PARTES QUE NO CUBRE LA GARANTÍA: Esta garantía limitada no cubre las partes que se desgastan, como los limpiadores de acero inoxidable (Parte No 131), limpiadores de volantes, (Parte No. 179), guías de acero (Parte No 119 A) limpiadores de cintas banda (Parte No. 602B); Guía inferior de soporte de la cinta banda (Parte No. 605); y la Guía de nylon (Parte No. 177). Esta garantía limitada no aplica a máquinas vendidas como usadas, reconstruidas, modificadas o alteradas de su construcción original enviada de la fábrica. (LOS SISTEMAS ELÉCTRICOS CONTAMINADOS POR AGUA NO QUEDAN CUBIERTOS EN ESTA GARANTÍA LIMITADA). BIRO no se responsabiliza de cargos por conexión eléctrica del equipo, ajustes de dispositivos de control o de cualquier requisito eléctrico que deba hacer un electricista calificado. BIRO no se responsabiliza de cargos por servicio o mano de obra requeridos para sustituir cualquiera de las partes que cubre esta garantía limitada o de daños como resultado de mal uso, abuso o falta de servicio adecuado o recomendado.

EXCLUSIÓN DE GARANTÍAS Y LIMITACIÓN DE REPARACIONES: BIRO sólo garantiza lo que se determina en esta garantía limitada. LA GARANTÍA IMPLÍCITA DE COMERCIALIZACIÓN, LA GARANTÍA IMPLÍCITA DE BUEN ESTADO PARA EL PROCESAMIENTO DE ALIMENTOS, Y TODAS LAS OTRAS GARANTÍAS ESTÁN ESPECÍFICAMENTE EXCLUIDAS. BIRO NO SE RESPONSABILIZA DE DAÑOS ACCIDENTALES O INDIRECTOS, GASTOS O PÉRDIDAS. LAS REPARACIONES QUE PROPORCIONA LA GARANTÍA LIMITADA DE BIRO SON SÓLO PARA COMPRADORES Y REPARACIONES EXCLUSIVAS CONTRA BIRO.

TARJETAS DE REGISTRO: Deberá sellar y firmar, poner la fecha y llenar la tarjeta de garantía que se le proporciona con cada aparato. La tarjeta de garantía deberá enviarla a The Biro Manufacturing Company para su registro apropiado. Si no envía la tarjeta de registro a Biro, el período de garantía iniciará a partir de la fecha en que el aparato se envió originalmente de la fábrica.

CÓMO OBTENER SERVICIO:

1. Comuníquese con el distribuidor que le vendió el aparato
2. Consulte la sección amarilla del directorio telefónico para localizar al distribuidor autorizado más cercano.
3. O bien llame al Departamento de Servicio BIRO (419) 789-4451 quién se pondrá en contacto con el representante de servicio más cercano.