

JDF-2S / JDF-4S PH o PC con Puerta Grafica No LIT o LIT  
JDF-2S / JDF-4S PH o PC con Puerta De Segmento LIT



## MANUAL DE INSTALACIÓN Y OPERACIÓN

**BUNN-O-MATIC CORPORATION**

POST OFFICE BOX 3227

SPRINGFIELD, ILLINOIS 62708-3227

TELÉFONO: (217) 529-6601 FAX: (217) 529-6644

Para asegurarse de tener la revisión más reciente del Manual de Operación o ver el Catálogo Ilustrado de Piezas, el Manual de Programación o el Manual, de Servicio, visite el sitio web de Bunn-O-Matic, [www.bunn.com](http://www.bunn.com). Este sitio es absolutamente GRATUITO y representa la manera más rápida de obtener las actualizaciones de catálogos y manuales más recientes. Para solicitar el Servicio Técnico, llame a Bunn-O-Matic Corporation al 1-800-286-6070.

## GARANTÍA DE PRODUCTO COMERCIAL DE BUNN-O-MATIC

Bunn-O-Matic Corp. ("BUNN") ofrece la siguiente garantía para los equipos que fabrica:

- 1) Todos los dispensadores/servidores de café y té, cafeteras MCR/MCP/MCA para una sola taza y las placas de circuitos electrónicos y/o de control BUNNlink®: 1 año para piezas y 1 año para mano de obra.
- 2) Garantías de producto específicas de los equipos Crescendo®, Fast Cup®, Sure Immersion®, Sure Tamp® y otros: 1 año para piezas y 1 año para mano de obra. Se encuentra información adicional en [commercial.bunn.com/support/warranty-lookup](http://commercial.bunn.com/support/warranty-lookup).
- 3) Todos los demás equipos: 2 años para piezas y 1 año para mano de obra, además de garantías adicionales tal como se especifica a continuación:
  - a) Placas de circuitos electrónicos y/o de control: 3 años para piezas y 3 años para mano de obra.
  - b) Compresores en equipos de refrigeración: 5 años para piezas y 1 año para mano de obra.
  - c) Las rebabas de molienda de los equipos para moler café: 4 años o la molienda de 40.000 libras [18.144 kg] de café, lo que suceda primero.

Estos plazos de garantía se inician a partir de la fecha de instalación. BUNN garantiza que los equipos que fabrica estarán comercialmente libres de defectos de materiales y de mano de obra, a partir del momento de la fabricación y durante el plazo de garantía pertinente. Esta garantía no se aplica a ningún equipo, componente o pieza que no haya sido fabricado por BUNN o que, a criterio de BUNN, haya sido afectado por uso indebido, negligencia, alteración, instalación u operación indebida, mantenimiento o reparación indebida, falta de limpieza o desincrustación periódicas, fallas del equipo relacionadas con el uso de agua de calidad indebida, daños o pérdidas. Además, la garantía no se aplica al reemplazo de elementos sujetos al desgaste normal por uso, lo que incluye, entre otros, piezas reemplazables por el usuario, como sellos y juntas. Esta garantía está sujeta a que el Comprador 1) notifique rápidamente a BUNN de cualquier reclamo que se realice en virtud de esta garantía por teléfono al (217) 529-6601 o escribiendo a Post Office Box 3227, Springfield, Illinois 62708-3227; 2) si BUNN lo solicita, al envío prepago del equipo defectuoso a una sede de servicio autorizada de BUNN; y 3) que reciba autorización previa de BUNN de que el equipo defectuoso está en garantía.

**LA PRESENTE GARANTÍA ES EXCLUSIVA Y SUSTITUYE CUALQUIER OTRA GARANTÍA ESCRITA, VERBAL, EXPRESA O IMPLÍCITA, INCLUIDAS, ENTRE OTRAS, TODA GARANTÍA IMPLÍCITA DE COMERCIALIZACIÓN O ADECUACIÓN A FINES CONCRETOS.** Los representantes, distribuidores o empleados de BUNN no están autorizados para hacer modificaciones a esta garantía ni para ofrecer garantías adicionales que sean vinculantes para BUNN. Por lo tanto, toda declaración hecha por tales personas, ya sea verbal o escrita, no constituye garantía y no debe considerarse como tal.

Si BUNN determina, según su exclusivo criterio, que el equipo no se ajusta a la garantía, BUNN, en ejercicio exclusivo de sus opciones mientras el equipo esté en garantía, optará entre: 1) suministrar piezas de reemplazo y/o mano de obra sin cargo (durante los plazos de garantía correspondientes a las piezas y mano de obra especificados anteriormente) para reparar los componentes defectuosos, siempre y cuando dicha reparación sea efectuada por un Representante de Servicios Autorizado de BUNN; o 2) reemplazar el equipo o reembolsar el precio de compra pagado por el equipo.

**EL RECURSO DEL COMPRADOR CONTRA BUNN POR EL INCUMPLIMIENTO DE CUALQUIERA DE LAS OBLIGACIONES QUE SURJAN DE LA VENTA DE ESTE EQUIPO, YA SEAN ESTAS DERIVADAS DE LA GARANTÍA O DE CUALQUIER OTRA ÍNDOLE, SE LIMITARÁ, SEGÚN LA EXCLUSIVA OPCIÓN DE BUNN SEGÚN SE ESPECIFICA EN EL PRESENTE DOCUMENTO, A LA REPARACIÓN, EL REEMPLAZO O EL REEMBOLSO.**

En ningún caso BUNN se hará responsable de ningún otro daño o pérdida, lo que incluye, entre otros, ganancias perdidas, ventas perdidas, pérdida de uso del equipo, reclamos de los clientes del comprador, costos de capital, costos de tiempo de inactividad, costos de equipos, instalaciones o servicios sustitutos, ni ningún otro daño especial, incidental o indirecto.

# ÍNDICE

Garantía.....	2
Avisos a los usuarios .....	3
Preparación inicial y requisitos eléctricos .....	4
Requerimientos de la CE .....	4
Llenado inicial.....	5
Requisitos de tuberías.....	5
Instalación de la cubierta de la puerta .....	6
Conexión de tuberías.....	7
Controles de operación .....	9
Uso del distribuidor.....	11
Opción de control de porción .....	11
Carga.....	14
Cebado.....	14
Ajustes generales y opcionales .....	15
Limpieza.....	17
Listas de funciones .....	20
Localización y resolución de problemas.....	22
Guía de preparación rápida .....	28

## AVISOS A LOS USUARIOS

Lea con cuidado y observe todos los avisos en el equipo y en este manual. Se han escrito para su protección. Todos los avisos deben mantenerse en buenas condiciones. Reemplace las etiquetas ilegibles o dañadas.

**As directed in the International Plumbing Code of the International Code Council and the Food Code Manual of the Food and Drug Administration (FDA), this equipment must be installed with adequate backflow prevention to comply with federal, state and local codes. For models installed outside the U.S.A., you must comply with the applicable Plumbing /Sanitation Code for your area.**

00656.0001

Según se indica en el Código Internacional de Plomería del Consejo Internacional de Códigos y el Manual de Códigos de Alimentos de la Administración de Alimentos y Medicamentos de EE.UU. (FDA), este equipo debe instalarse con un preventor de contraflujo adecuado a fin de cumplir los códigos federales, estatales y locales. Para los modelos instalados fuera de EE.UU., debe cumplirse el código sanitario y de plomería aplicable de su área.

WARNING		AVERTISSEMENT	
<b>Moving Parts. Risk of Electrical Shock.</b> Do not operate unit with this panel removed. Disconnect power before servicing unit.		<b>Pièces amovibles. Risk de choc électrique.</b> Ne pas utiliser l'appareil lorsque le panneau est enlevé. Débrancher le cordon d'alimentation de l'appareil avant de faire l'entretien.	

27442.7000

WARNING	AVERTISSEMENT
<ul style="list-style-type: none"> <li>Use only on a properly protected circuit capable of the rated load.</li> <li>Electrically ground the chassis.</li> <li>Follow national/local electrical codes.</li> <li>Do not use near combustibles.</li> <li>Do not deform plug or cord.</li> </ul>	<ul style="list-style-type: none"> <li>N'utilisez que sur un circuit protégé adapté à la charge nominale.</li> <li>Toujours mettre le boîtier à la masse.</li> <li>Se conformer aux codes national ou local délectricité.</li> <li>Garder les produits combustibles à distance.</li> <li>Ne pas déformer la fiche ou le cordon.</li> </ul>
FAILURE TO COMPLY RISKS EQUIPMENT DAMAGE, FIRE OR SHOCK HAZARD.	TOUT MANQUEMENT À SE CONFORMER À CES DIRECTIVES PEUT ENTRAINER DES DOMMAGES À L'ÉQUIPEMENT OU PRODUIRE DES DANGERS D'INCENDIE OU D'ÉLECTROCUTION.
READ THE ENTIRE OPERATING MANUAL INCLUDING THE LIMIT OF WARRANTY AND LIABILITY BEFORE BUYING OR USING THIS PRODUCT.	VEUILLEZ LIRE LE MANUEL DE FONCTIONNEMENT EN ENTIER, Y COMPRIS LES LIMITES DE GARANTIES ET RESPONSABILITÉS AVANT D'ACHETER OU D'UTILISER LE PRÉSENT PRODUIT.
THIS EQUIPMENT IS ENERGIZED AT ALL TIMES UNLESS ELECTRICALLY DISCONNECTED.	L'ÉQUIPEMENT EST TOUJOURS SOUS TENSION LORSQU'IL N'EST PAS DÉBRANCHÉ.

00986.7000

### ADVERTENCIA

- NO SOBRECARGUE EL CIRCUITO.
  - CONECTE ELÉCTRICAMENTE A TIERRA EL ARMAZÓN O ENCHUFE DEL ADAPTADOR.
  - NO DEFORME EL ENCHUFE NI EL CORDÓN.
  - RESPECTE LOS CÓDIGOS ELÉCTRICOS NACIONALES Y LOCALES.
  - NO LO ACERQUE A LOS COMBUSTIBLES.
- DE NO CUMPLIR CON LO ANTERIOR SE PUEDEN PRODUCIR RIESGOS DE DAÑOS EN LOS EQUIPOS, INCENDIOS O ELECTROCUCIÓN. LEA TODO EL MANUAL DE OPERACIÓN ANTES DE USAR ESTE PRODUCTO.**

### ADVERTENCIA

- Piezas móviles. Riesgo de descarga eléctrica.**
- No operar la unidad con este panel quitado. Desconecte la unidad de la fuente de alimentación antes de repararla.

WARNING	
HAZARDOUS VOLTAGE	
DISCONNECT FROM POWER SOURCE BEFORE REMOVING!	

12559.0003

ADVERTENCIA  
VOLTAJE PELIGROSO  
¡DESCONECTE DE LA FUENTE DE ALIMENTACIÓN ANTES DE QUITAR!

**CHARGE**  
Type R134A, Amount 255 g (9 oz)  
GWP 1430, CO2 equivalent 0.36t  
Design Pressures:  
High 255 psi (17.6 bar) (1.76 MPa)  
Low 36 psi (2.5 bar) (0.25 MPa)  
Contains fluorinated greenhouse gases covered by the Kyoto Protocol. Hermetically sealed system.

33461.0012 JDF-2S 220-230V

### CARGA

Tipo R134A, Cantidad 255 g (9 oz)  
GWP 1430, CO2 equivalente 0,36 t  
Presiones de diseño: Alta 255 (17,6 bar) (1,76 MPa)  
Baja 36 (2,5 bar) (0,25 MPa)  
Contiene gases fluorados de efecto invernadero cubiertos por el Protocolo de Kyoto. Sistema sellado herméticamente.

**CHARGE**  
Type R134A, Amount 283 g (10 oz)  
GWP 1430, CO2 equivalent 0.40t  
Design Pressures:  
High 335 psi (23 bar) (2.31 MPa)  
Low 88 psi (6 bar) (0.61 MPa)  
Contains fluorinated greenhouse gases covered by the Kyoto Protocol. Hermetically sealed system.

33461.0014 JDF-4S 220-230V

### CARGA

Tipo R134A, Cantidad 283 g (10 oz)  
GWP 1430, CO2 equivalente 0,40 t  
Presiones de diseño: Alta 335 (23 bar) (2,31 MPa)  
Baja 88 (6 bar) (0,61 MPa)  
Contiene gases fluorados de efecto invernadero cubiertos por el Protocolo de Kyoto. Sistema sellado herméticamente.

**CHARGE**  
Type R134A, Amount 9 oz (255 gm)  
Design Pressures:  
High 255 psi (17.6 bar) (1.76 MPa)  
Low 36 psi (2.5 bar) (0.25 MPa)

33461.0001 JDF-2S 120V

**CHARGE**  
Type R134A, Amount 10 oz (283 gm)  
Design Pressures:  
High 335 psi (23 bar) (2.31 MPa)  
Low 88 psi (6 bar) (0.61 MPa)

33461.0000 JDF-4S 120V

## REQUISITOS CE

- Este aparato debe instalarse en lugares donde pueda ser vigilado por personal capacitado.
- Para un funcionamiento correcto, este aparato debe instalarse donde la temperatura esté entre 5°C y 32°C y 50% de humedad.
- El aparato no debe inclinarse más de 10° para un funcionamiento seguro.
- Un electricista debe proveer el servicio eléctrico especificado de acuerdo con los códigos locales y nacionales.
- Este aparato no debe limpiarse con chorro de agua.
- Este aparato puede ser utilizado por personas desde 18 años de edad y mayores si han sido supervisados o instruidos acerca del uso del aparato de forma segura y si entienden los riesgos que involucra.
- Mantenga el aparato y el cable fuera del alcance de los niños menores de 18 años.
- Los electrodomésticos pueden ser utilizados por personas desde 18 años de edad y mayores con capacidades físicas, sensoriales o mentales reducidas o falta de experiencia y conocimiento si han sido supervisados o instruidos acerca del uso del aparato de forma segura y si entienden los riesgos que involucra.
- Los niños menores de 18 años deben ser supervisados para asegurar de que no jueguen con el aparato.
- Si el cable de poder llega a dañarse, debe ser reemplazado por el fabricante o personal de servicio autorizado con un cable especial disponible del fabricante o su personal de servicio autorizado para evitar un peligro.
- La máquina no se debe sumergir para limpiarla.
- La limpieza y el mantenimiento por usuarios no debe llevarse a cabo por niños a menos que sean mayores de 18 años y supervisados.
- Este aparato está diseñado para ser utilizado en aplicaciones domésticas y similares, tales como:
  - áreas de personal de cocina en tiendas, oficinas y otros ambientes de trabajo;
  - Por clientes en hoteles, moteles y otros entornos de tipo residencial;
  - Entornos de tipo de alojamiento y desayuno.
- Este aparato no está destinado a ser utilizado en aplicaciones tales como:
  - casas de la granja;
- El acceso a las áreas de servicio únicamente permitido por personal de Servicio Autorizado.
- El nivel de ruido con ponderación A es inferior a 70dBA.

## REQUISITOS NORTE AMERICANOS

- Este aparato debe instalarse en lugares donde pueda ser vigilado por personal capacitado.
- Para un funcionamiento correcto, este aparato debe instalarse donde la temperatura esté entre 41°F a 90°F (5°C y 32°C) y 50% de humedad.
- El aparato no debe inclinarse más de 10° para un funcionamiento seguro.
- Un electricista debe proveer el servicio eléctrico especificado de acuerdo con los códigos locales y nacionales.
- Este aparato no debe limpiarse con lavadora de presión.
- Este aparato puede ser utilizado por personas desde 18 años de edad y mayores si han sido supervisados o instruidos acerca del uso del aparato de forma segura y si entienden los riesgos que involucra.
- Mantenga el aparato y el cable fuera del alcance de los niños menores de 18 años.
- Los electrodomésticos pueden ser utilizados por personas desde 18 años de edad y mayores con capacidades físicas, sensoriales o mentales reducidas o falta de experiencia y conocimiento si han sido supervisados o instruidos acerca del uso del aparato de forma segura y si entienden los riesgos que involucra.
- Los niños menores de 18 años deben ser supervisados para asegurar de que no jueguen con el aparato.
- Si el cable de poder llega a dañarse, debe ser reemplazado por el fabricante o personal de servicio autorizado con un cable especial disponible del fabricante o su personal de servicio autorizado para evitar un peligro.
- La máquina no se debe sumergir para limpiarla.
- La limpieza y el mantenimiento por usuarios no debe llevarse a cabo por niños a menos que sean mayores de 18 años y supervisados.
- Este aparato está diseñado para ser utilizado en aplicaciones comerciales, tales como:
  - áreas de personal de cocina en tiendas, oficinas y otros ambientes de trabajo;
  - Por clientes en hoteles, moteles y otros entornos de tipo residencial;
- El acceso a las áreas de servicio únicamente permitido por personal de Servicio Autorizado.

## PREPARACIÓN INICIAL

**PRECAUCIÓN:** ¡El distribuidor es muy pesado! Tenga cuidado al levantarlo o moverlo. Use al menos dos personas para levantar o mover el distribuidor. Ponga el distribuidor en un mostrador o estante robusto capaz de soportar al menos 68 kg (150 lb). El distribuidor está diseñado para usarse solamente en interiores.

Ponga el distribuidor en el mostrador donde se vaya a usar. El distribuidor requiere un espacio mínimo de 102 mm (4") en la parte trasera y 204 mm (8") en la parte de arriba del distribuidor. Se necesita un espacio mínimo entre los lados del distribuidor y la pared u otro aparato. Para obtener un rendimiento óptimo, no deje que el aire caliente de las máquinas de los alrededores sople sobre el distribuidor. Deje algo de espacio de modo que el distribuidor pueda moverse para la limpieza.

Este equipo contiene gases fluorados de efecto invernadero cubiertos por el Protocolo de Kyoto. Sistema sellado herméticamente. Tipo R134a, 283 g (10 oz), GWP 1430, equivalente de CO<sub>2</sub> 0.40t o tipo R134a, 255 g (9 oz), GWP 1430, equivalente de CO<sub>2</sub> 0.36t.

## REQUISITOS ELÉCTRICOS

**PRECAUCIÓN:** El distribuidor debe estar desconectado del suministro eléctrico hasta que se especifique en **Conexiones eléctricas**.

Los distribuidores de 120 V tienen fijado un cordón eléctrico y requieren un ramal individual bifilar de corriente monofásica de 120 VCA, 15 A y 60 Hz conectado a tierra. El conector de acoplamiento debe ser un NEMA 5-15R.

Los distribuidores de 220-230 V tienen fijado un cordón y requieren un enchufe de conexión especificado para 230 VCA, 15 A como mínimo. El enchufe de conexión debe cumplir los códigos eléctricos nacionales y locales aplicables.

**Consulte la placa de datos para obtener los requisitos eléctricos exactos.**

## CONEXIONES ELÉCTRICAS

**PRECAUCIÓN:** Una instalación eléctrica indebida dañará los componentes electrónicos.

1. Un electricista debe proporcionar el servicio eléctrico según se especifica.
2. Usando un voltímetro, compruebe el voltaje y el código de color de cada conductor del suministro eléctrico.
3. Confirme que el interruptor de refrigeración cerca del panel de control principal esté en la posición de **APAGADO**.
4. Conecte el distribuidor al suministro eléctrico.
5. Si hay que conectar tuberías más adelante, asegúrese de que el distribuidor esté desconectado del suministro eléctrico. Si se ha conectado una tubería, el distribuidor está listo para el **Llenado inicial**.

## REQUISITOS DE TUBERÍAS

Este distribuidor debe conectarse a un sistema de **AGUA FRÍA** con una presión de operación entre 20 y 100 lb/pulg<sup>2</sup> (138 y 620 kPa). Este suministro de agua debe ser capaz de producir un caudal mínimo de 88,7 ml (3 onzas fluidas) por segundo. Se debe instalar una válvula de paso en la tubería antes del distribuidor. Instale un regulador de presión en la tubería cuando la presión sea mayor que 690 kPa (100 lb/pulg<sup>2</sup>) para reducirla a 345 kPa (50 lb/pulg<sup>2</sup>). También es necesario el regulador si el suministro de agua tiene fluctuaciones de presión. La entrada principal de agua es una conexión arponada (MFL) de 3/8" (9,52 mm).

**NOTA-** La presencia de un tramo de al menos 457 mm (18 pulgadas) de tubo flexible para bebidas aprobado por la FDA, tal como polietileno trenzado reforzado, antes del distribuidor, facilitará el movimiento para limpiar el mostrador. Puede comprarse directamente a BUNN-O-MATIC (número de pieza 34325,10\_\_ [vea Catálogo de Partes Ilustradas para obtener el número de pieza completo.]) BUNN-O-MATIC no recomienda usar válvulas de montura para instalar el distribuidor. El tamaño y la forma de los orificios hechos en las tuberías de suministro por las válvulas de montura puede limitar el paso de agua.

**Según se indica en el Código Internacional de Plomería del Consejo Internacional de Códigos y el Manual de Códigos de Alimentos de la Administración de Alimentos y Medicamentos de EE.UU. (FDA), este equipo debe instalarse con un preventor de contraflujo adecuado a fin de cumplir los códigos federales, estatales y locales. Para los modelos instalados fuera de EE.UU., debe cumplirse el código sanitario y de plomería aplicable de su área.**

## INSTALACIÓN DE LA CUBIERTA DE PUERTA JDF-2S o JDF-4S

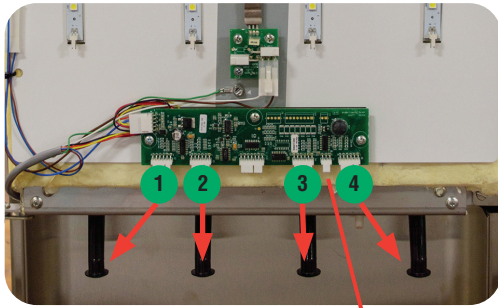

Estación 1   Estación 2   Estación 3   Estación 4  
 Agua

Paso 1: Familiarícese con el diseño del conector de la membrana del interruptor de la placa de circuito antes de conectar las membranas del interruptor a las estaciones apropiadas. Agua helada: característica opcional en los modelos JDF-4S.

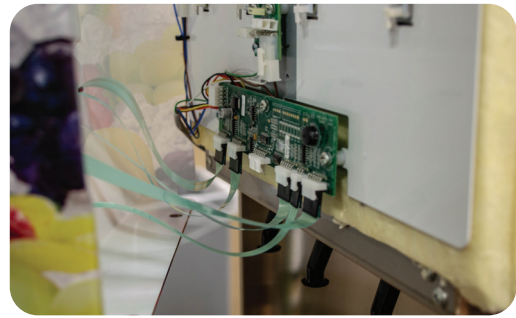

Paso 2: Sostenga la cubierta de la puerta lo suficientemente cerca de la puerta interior y conecte todas las membranas del interruptor a la placa de circuito antes de colocar la puerta en el conjunto de la puerta interior. Modelo JDF-2S: Las membranas del interruptor se conectan a los conectores de la placa de circuito 1 (J2) y 2 (J3).



Paso 3: Después de conectar todas las membranas del interruptor a la placa de circuito, coloque la cubierta de la puerta sobre el conjunto de la puerta interior.



Superior



Inferior



Lado

Paso 4: ubica los 5 tornillos provistos. Instale e inicie los 5 tornillos a través de los orificios de la tapa de la puerta y en la tuerca de soldadura rosca receptora (2 superiores, 2 inferiores y 1 lateral derecho).



Paso 5: termine de atornillar todos los tornillos hacia abajo hasta que se ajusten en su posición (No apriete demasiado).



Paso 6: coloque las etiquetas de sabor en los titulares de etiquetas de acuerdo con el producto que se coloca en el armario por estación de dispensación.

## CONEXIÓN DE LAS TUBERÍAS

La conexión de la tubería se encuentra en la parte trasera del distribuidor. Se provee un adaptador abocinado macho de 3/8" (9,52 mm), instalado en la parte inferior del distribuidor.

**NOTA:** Las conexiones y accesorios de las tuberías de agua conectados directamente a una fuente de alimentación de agua potable serán calibrados, instalados y mantenidos de acuerdo con los códigos federales, estatales y locales



FIG 1 Conexiones de tuberías - JDF-2S



FIG 2 Conexiones de tubería - JDF-4S

## LLENADO INICIAL

**PRECAUCIÓN:** El distribuidor debe estar desconectado del suministro eléctrico durante el llenado inicial, excepto cuando se especifique en las instrucciones.

1. Saque el conjunto de la bandeja de goteo y el panel de salpicaduras del distribuidor. Vuelva a colocar la bandeja de goteo.
2. Conecte el suministro de agua a la parte trasera del distribuidor.
3. Jale el tubo de llenado para extraerlo del distribuidor, retire el tapón y conéctelo a la tobera de distribución (Fig 5).
4. Coloque el Interruptor de Programación cerca del panel de control principal (Fig 7) en la posición de ENCENDIDO. (En los modelos anteriores sin un interruptor de programación, coloque el Interruptor de Bloqueo de Dispensación (Fig 13) en la posición de APAGADO).
5. Conecte el distribuidor al suministro eléctrico. Pulse y mantenga pulsado 10 segundos el botón de distribución de la estación a la que está conectado el tubo, hasta que escuche que se abre la válvula de agua. (Para las máquinas de Control de Porción: Pulse y mantenga presionado el interruptor **PLUS/STOP [MÁS / DETENER]**)
6. Observe el nivel de llenado del baño agua hasta que comience a gotear por el tubo de rebose. Entonces, pulse el botón de distribución otra vez para detener el proceso de llenado.

**NOTA:** El temporizador de llenado podrá llegar al fin de su tiempo programado antes de que se complete el llenado. Pulse y mantenga presionado el interruptor de distribución durante 10 segundos para empezar de nuevo si es necesario.

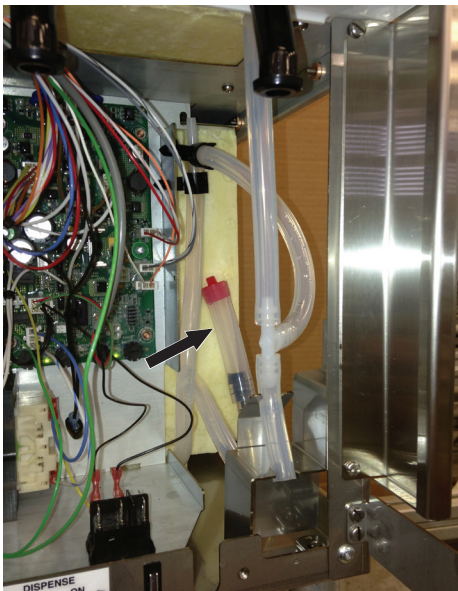

FIG 3 Tubo flexible de llenado inicial - JDF-2S

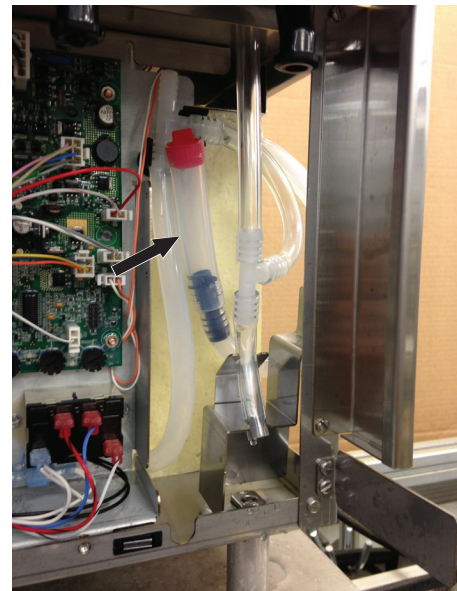

FIG 4 Tubo flexible de llenado inicial - JDF-4S

## LLENADO INICIAL (continuación)

7. ENCIENDA el interruptor de refrigeración cerca del panel de control principal (Fig 7). De esta forma comenzará la circulación de la bomba del baño de agua.
8. Verifique el nivel del agua en el tubo de rebose y complete el nivel del tanque si fuera necesario (paso 5).
9. Desconecte el tubo de llenado y deje que el exceso de agua drene en la bandeja de goteo. Vuelva a colocar el tapón en el extremo del tubo de llenado e introdúzcalo nuevamente en el distribuidor.
10. Coloque el Interruptor de Programación (cerca del panel de control principal) en la posición de APAGADO. (En los modelos anteriores sin un interruptor de programación, coloque el Interruptor de Bloqueo de Dispensación en la posición de ENCENDIDO)
11. Vuelva a colocar el panel de salpicaduras y la bandeja de goteo.
12. Llevará aproximadamente tres horas a 24 grados C (75 grados F) ambiente para que se cree el banco de hielo necesario para el funcionamiento total del distribuidor. Durante este tiempo, es esperable algún goteo del baño de agua debido a la expansión causada por la formación del banco de hielo. Mientras el sistema de refrigeración crea el banco de hielo, el distribuidor debe quedar listo para usarse como se describe en **Carga, cebado y ajuste**.

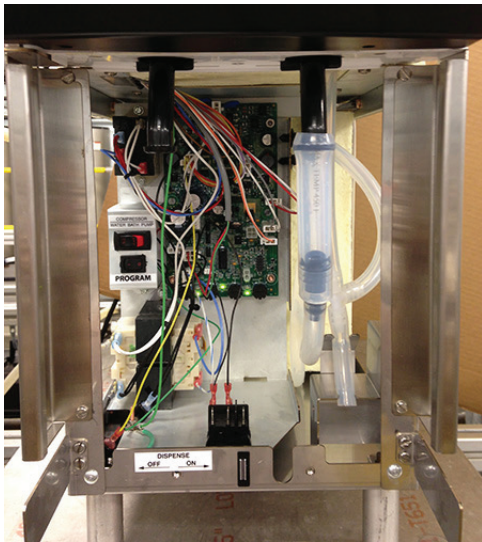

FIG 5 Conexión de llenado inicial - JDF-2S

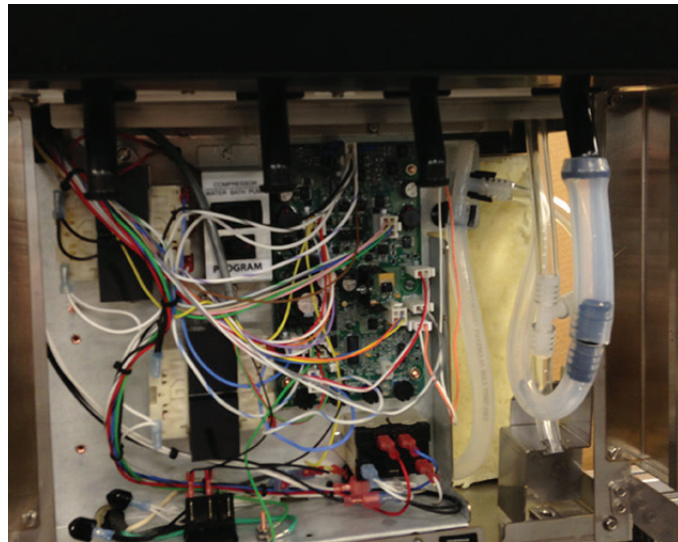

FIG 6 Conexión de llenado inicial - JDF-4S

## CONTROLES DE OPERACIÓN

### Interruptor de refrigeración

El interruptor de refrigeración está ubicado en la parte trasera del distribuidor cerca del centro. Controla la alimentación eléctrica de la bomba del baño de agua y los contactos de relé correspondientes al compresor y al motor del ventilador del condensador.



FIG 7 Interruptor de refrigeración  
(Modelos Posteriores)

Mantenga presionado un interruptor de dosificación (etiquetado PUSH, significado empujar) para iniciar el flujo de producto desde la boquilla respectiva; soltar el interruptor detendrá el flujo.



Interruptores de dispensación de productos - JDF-2S



Interruptores de dispensación de productos - JDF-4S

## CONTROLES DE OPERACIÓN (continuación)

### Interruptor de distribución de producto (Máquinas de Interruptor de Membrana)

#### A. Interruptor de distribución de producto

Se iniciará una distribución temporizada pulsando y soltando momentáneamente uno de los interruptores. Cada estación tiene tres distribuidores temporizados diferentes que vienen preconfigurados de fábrica. Consulte la sección de USO DEL DISTRIBUIDOR para ver procedimientos de ajustes y volúmenes preconfigurados.

#### B. Interruptor Plus/Stop (Más / Detener)

Este interruptor puede utilizarse para llenar una bebida. Pulsando y manteniendo presionado el interruptor iniciará el flujo del producto de la tobera correspondiente; El flujo se detendrá al soltar el interruptor. Si pulsa momentáneamente este interruptor durante una distribución temporizada detendrá el flujo.

#### C. Interruptor de distribución de agua enfriada (opcional para JDF-4S solamente)

Pulsando y manteniendo presionado el interruptor iniciará el flujo de Agua Fría de la tobera; El flujo se detendrá al soltar el interruptor



FIG 11 Interruptor de distribución de producto - JDF-2S



FIG 12 Interruptor de distribución de producto - JDF-4S

### Interruptor de bloqueo de distribución

Este interruptor está ubicado en la parte inferior delantera del distribuidor, inmediatamente detrás de la bandeja de goteo. Se usa para activar y desactivar la función de distribución. También se usa en algunos procedimientos de programación y llenado.



FIG 13 Interruptor de bloqueo de distribución



FIG 14 Interruptor de Programación

### Interruptor de Programación

El interruptor está ubicado cerca del panel de control principal a la par del interruptor de refrigeración.

## CONTROLES DE OPERACIÓN (continuación)

### USO DEL DISTRIBUIDOR

Distribución con pulsado y retención del botón:

1. Coloque un vaso en la bandeja de goteo debajo de la tobera de distribución deseada.
2. Pulse y mantenga pulsado el interruptor de distribución de producto (“Product Dispense”) hasta que la bebida alcance el nivel deseado y luego libérela.

#### Opción de control de porción (Máquinas de Interruptor Mecánico)

El distribuidor está equipado también con una opción de control de porción. Los siguientes pasos le guiarán a través del proceso de preparación para esta opción. El control de porción se puede configurar en una o todas las cabezas de distribución, según sea necesario.

1. Desenchufe el distribuidor del suministro eléctrico.
2. Coloque el Interruptor de Programación cerca del panel de control principal en la posición de ENCENDIDO. (En los modelos anteriores sin un interruptor de programación, coloque el Interruptor de Bloqueo de Dispensación en la posición de APAGADO).
3. Saque la bandeja de goteo y el panel de salpicaduras del frente de la máquina y vuelva a colocar la bandeja.
4. Apriete y mantenga apretado el Interruptor de la estación número 1 mientras enchufa la máquina al suministro eléctrico. Cuando todos los LED de temperatura (Fig. 15 y 16) de la tarjeta de control comiencen a destellar lentamente (esto demora unos 5 segundos). Suelte el interruptor.
5. Pulse y suelte cualquier interruptor de distribución 6 veces para entrar al modo de preparación del control de porción. Esto hará que los 4 LED de temperatura destellen rápidamente.
6. Coloque un recipiente debajo de la tobera de distribución deseada para medir el tamaño de la porción.
7. Pulse y mantenga pulsado el interruptor de distribución deseado para distribuir el producto hasta lograr la cantidad deseada del mismo. (El máximo tiempo de distribución es 150 segundos). Repita este procedimiento en todas las cabezas de distribución según desee.
8. Coloque el Interruptor de Programación (cerca del panel de control principal) en la posición de APAGADO. (En los modelos anteriores sin un interruptor de programación, coloque el Interruptor de Bloqueo de Dispensación en la posición de ENCENDIDO).
9. Coloque un recipiente debajo de la tobera de distribución y pulse el botón de distribución para confirmar que el tamaño de la porción esté configurado correctamente. Repita los pasos 1 a 8 si necesita hacer algún cambio.
10. Vuelva a colocar el panel de salpicaduras.

**Nota:** La distribución con control de porción se puede cancelar durante la misma pulsando nuevamente el botón de distribución.

**Nota:** Si no se configura el tamaño de la porción correspondiente a una cabeza de distribución estando en modo de preparación del control de porción, esa cabeza continuará funcionando con pulsado y retención del botón.

Procedimiento para volver a poner todas las cabezas de distribución en el modo de pulsado y retención del botón. (Máquinas de Interruptor Mecánico):

#### Máquinas con interruptores de membrana de “pulsar y mantener”

1. Para configurar porciones únicas con un interruptor de distribución de membrana, siga los pasos 1 a 10 anteriores.

#### Opción de Control de Porción (Máquinas de interruptor de membrana)

Los tamaños de porciones se encuentran pre-configurados pero pueden ajustarse siguiendo los pasos que figuran más abajo.

1. Coloque el Interruptor de Programación cerca del panel de control principal en la posición de ENCENDIDO. (En los modelos anteriores sin un interruptor de programación, coloque el Interruptor de Bloqueo de Dispensación en la posición de APAGADO).
2. Presione y mantenga presionado el botón grande y el mediano en la estación de dispensado al extremo izquierdo (Estación #1) hasta que usted escuche que la máquina haga “bip” tres veces.
3. Coloque un recipiente de medición debajo de la estación a ajustar, y pulse y mantenga presionado el botón de distribución adecuado hasta que se distribuya la cantidad deseada. La máquina registrará la cantidad de tiempo durante el cual se pulsó el botón de forma continua. Si suelta el botón antes de tiempo, simplemente vacíe el recipiente y comience nuevamente.
4. Repita el paso 3 para todas las estaciones de ser necesario.
5. Coloque el interruptor de programación en la posición de APAGADO.

## CONTROLES DE OPERACIÓN (continuación)

1. Desenchufe el distribuidor del suministro eléctrico.
2. Coloque el interruptor de programación en la posición de APAGADO.
3. Saque la bandeja de goteo y el panel de salpicaduras del frente de la máquina y vuelva a colocar la bandeja.
4. Para el JDF-2S, pulse y mantenga presionado el interruptor de distribución mientras enchufa el dispensador a la fuente de alimentación.  
Para el JDF-4S, pulse y mantenga presionado el interruptor de distribución mientras enchufa el dispensador a la fuente de alimentación. Continúe manteniendo presionado(s) el(los) interruptor(es) del dispensador hasta que los 4 LEDs de temperatura en el tablero del circuito comiencen a destellar lentamente (este paso tomará alrededor de 5 segundos). Suelte el(los) interruptor(es) de distribución.
5. Pulse y suelte cualquier interruptor de distribución tres veces.
6. Coloque de nuevo el interruptor de programación en la posición de APAGADO.
7. Vuelva a colocar el panel de salpicaduras y la bandeja de goteo.
8. Coloque un recipiente debajo de cada cabeza de distribución y pulse los botones de distribución para confirmar que la máquina esté operando en modo de pulsado y retención del botón.

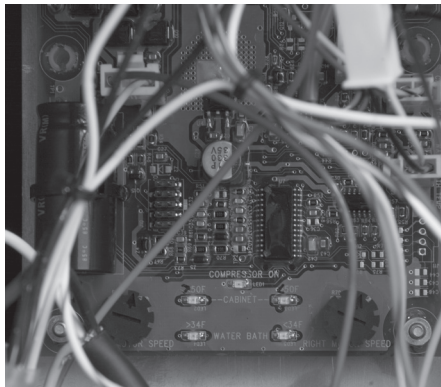

P3585

FIG 14 LED de Temperatura-JDF-2S  
(Modelos Posteriores)

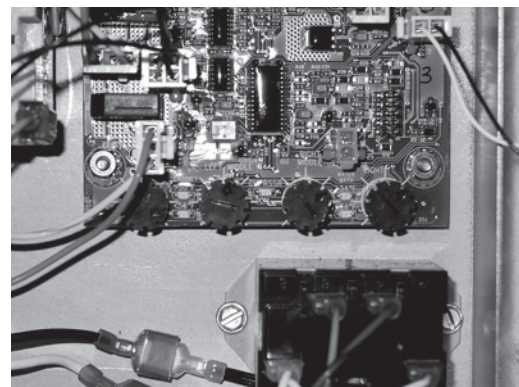

P3845

FIG 15 LED de Temperatura-JDF-4S

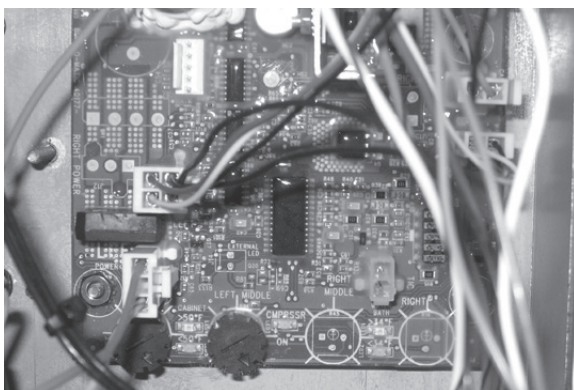

FIG 14A LED de Temperatura-JDF-2S  
(Modelos Anteriores)

## AJUSTE GENERALES Y OPCIONALES

### Prueba y ajuste del caudal de agua

**NOTA:** Vacíe todas las estaciones de dispensación para eliminar el aire de la línea de agua antes de hacer los ajustes iniciales.

1. Coloque un vaso de medición graduado o la cámara grande del vaso de Brix vacío BUNN-O-MATIC (número de pieza 33095.0000) debajo de la tobera de distribución correspondiente. Place the Program switch in the ON position.
2. Pulse y suelte el interruptor de distribución de producto ("Product Dispense Switch") apropiado tres veces.
3. En la posición seleccionada se distribuirá agua (no concentrado) durante sólo 3 segundos.
4. Mida el agua dispensada. La medida sugerida es de 3 onzas (1 onza por segundo de tasa de flujo).
5. Ajuste la tasa de flujo del agua Figura 17, (en el sentido del reloj para incrementar la tasa de flujo; contrareloj para disminuir la tasa de flujo) a la proporción de mezcla de producto correspondiente. La tabla de abajo proporciona instrucciones de brix generales:

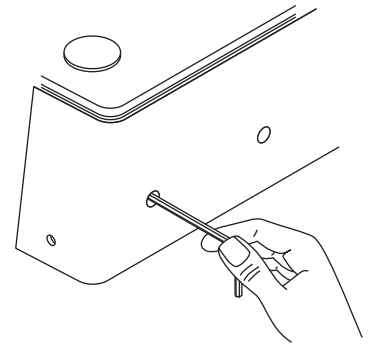

FIG 16 Ajuste del caudal de agua con una llave Allen de 1/4"

Relación de mezcla (agua + concentrado)	Ajuste el caudal de agua a:	Producto	% de Brix
2+1	*89 ml (3,0 onzas fluidas) según prueba de 3 segundos	Jugo de ciruelas pasas	16,0%
		Otros	*
4+1	*89 ml (3,0 onzas fluidas) según prueba de 3 segundos	Jugo de naranja	11,8%
		Jugo de piña	12,8%
		Cóctel de arándanos	14,0%
5+1	*89 ml (3,0 onzas fluidas) según prueba de 3 segundos	Jugo de pomelo	10,6%
		Limonada	
		Jugo de manzana	12,0%
		Ponche de frutas	
3+1 a 7+1	*118 ml (4.0 onzas fluidas) según prueba de 3 segundos	Jugo de uva	13,0%
Más de 7+1		Otro	*
Jugo de alta viscosidad	89 ml (3,0 onzas fluidas) según prueba de 3 segundos	Según necesidades	-

\*El caudal máximo puede ser inferior en función de la presión del suministro de agua de cada localidad.

**Nota:** La información correspondiente a los productos específicos enumerados en esta tabla debe usarse sólo para referencia. Consulte en la etiqueta del producto la relación de mezcla y/o el % de Brix exactos. Vea en la etiqueta del producto el % de Brix deseado.

6. Repita los pasos del 1 a 5 si fuera necesario hasta lograr el caudal correcto de agua.
7. Repita los pasos del 1 a 5 para las demás posiciones de distribución.
8. Place the Program switch back into the OFF position.

## CARGA

### Concentrados helados

1. Descongele el concentrado congelado en un ambiente refrigerado a 1,6-4,4 grados C (35-40 grados F) durante 36 ó 48 horas antes de su uso. **NOTA:** Cargar concentrado congelado en el gabinete de producto puede dañar la máquina. Este daño no está cubierto por la garantía.
2. Mezcle completamente el concentrado descongelado sacudiendo vigorosamente el recipiente del producto.
3. Abra la puerta del distribuidor.
4. Antes de colocar el recipiente del producto en el distribuidor, asegúrese que el anillo O del adaptador del recipiente esté lubricado. Esto facilitará la extracción del recipiente cuando sea necesario.
5. Coloque el recipiente del producto en la posición deseada y presiónelo firmemente dentro de la abertura del adaptador de la botella.
6. Abra el orificio de ventilación del recipiente del producto.

**Nota:** El concentrado existente en el recipiente debe descongelarse completamente y estar dentro del rango de temperatura de 1,6-4,4 grados C (35-40 grados F). Si el producto está fuera de este rango de temperaturas, particularmente por debajo, producirá una bebida fuera de la regulación de Brix.

### Concentrados ambientales (Opcional)

1. Instale un juego de conversión de concentrado ambiental BUNN-O-MATIC (número de pieza 33699.0002) según las instrucciones suministradas en el juego.
2. Conecte el tubo flexible del producto concentrado a la tubería de concentrado correspondiente localizada en la parte de atrás del distribuidor.
3. Conecte el otro extremo del tubo flexible del producto al recipiente del mismo mediante una conexión apropiada.

## CEBADO

1. Abra la puerta del distribuidor.
  2. Cargue el concentrado con según instrucciones de la sección titulada **Carga**.
  3. Cierre la puerta del distribuidor.
  4. Coloque un recipiente grande debajo de la tobera de distribución correspondiente.
- Pulse y mantenga pulsado el interruptor de distribución del producto (“Product Dispense Switch”) Fig 5, hasta que el concentrado se distribuya desde la tobera de distribución.

**Nota:** Esto puede llevar varios segundos, dependiendo de la velocidad de la bomba programada y de la instalación.

### Ajuste de la velocidad de la bomba

1. Desconecte el distribuidor del suministro eléctrico.
  2. Retire la bandeja de goteo.
  3. Retire los dos tornillos que fijan el panel de salpicaduras y desmonte el panel.
  4. Localice las perillas de ajuste en la tarjeta de circuitos impresos.
- NOTA:** Empiece con la perilla de ajuste en la posición de las nueve.
5. Gire la perillas de ajuste a la derecha para aumentar la velocidad o a la izquierda para reducirla.
- NOTA:** Si hay salpicadura durante el dispensado, reduzca la tasa de flujo del agua. Luego vuelva a ajustar la velocidad de la bomba para lograr la medida de la proporción/brix correcta.
6. La perilla izquierda ajusta la estación de distribución izquierda y la perilla derecha la estación derecha.
- NOTA:** Algunos modelos 2S tienen 4 perillas de ajuste en la tarjeta de circuito impreso. En estos modelos, se deben usar las dos perillas de más a la izquierda para ajustar la velocidad de la bomba. La del extremo izquierdo es la estación N° 1 (distribución izquierda) y la izquierda central la estación N° 2 (distribución derecha).
7. Reinstale el panel de salpicaduras y la bandeja de goteo y reconecte el distribuidor al suministro eléctrico.

## AJUSTES GENERALES Y OPCIONALES (continuación)

### Procedimiento de ajuste de la relación de distribución total

1. Ajuste el flujo del agua como se describe en Prueba y Ajuste de Flujo del Agua. Tome nota de la salida de agua para referenciar después en cada cabezal de dispensado. La medida sugerida es de 3 onzas.
2. Coloque el interruptor de programación en la posición de ENCENDIDO.
3. Coloque un recipiente de medición debajo de la tobera de distribución, pulse y suelte el botón DISPENSE 6 veces.

**NOTA:** Para mejores resultados, tire la primera muestra y mida una segunda muestra. Repita el mismo ejercicio después de cada ajuste.

4. Registre el total de onzas distribuidas.
5. Consulte la tabla de relación de Brix de abajo para confirmar la cantidad distribuida total correcta correspondiente a la relación deseada y el caudal de agua registrado anteriormente.
6. Para aumentar o reducir el caudal de producto, consulte la sección **Ajuste de la velocidad de la bomba**.
7. Coloque de nuevo el interruptor de programación en la posición de APAGADO.

distribución de agua en 3 segundos (onzas)	Relación deseada										
	2:1	3:1	4:1	5:1	6:1	7:1	8:1	9:1	10:1	11:1	12:1
1.5	2.25	2.00	1.88	1.80	1.75	1.71	1.69	1.67	1.65	1.64	1.63
1.75	2.63	2.33	2.19	2.10	2.04	2.00	1.97	1.94	1.93	1.91	1.90
2.0	3.00	2.67	2.50	2.40	2.33	2.29	2.25	2.22	2.20	2.18	2.17
2.25	3.38	3.00	2.81	2.70	2.63	2.57	2.53	2.50	2.48	2.45	2.44
2.5	3.75	3.33	3.13	3.00	2.92	2.86	2.81	2.78	2.75	2.73	2.71
2.75	4.13	3.67	3.44	3.30	3.21	3.14	3.09	3.06	3.03	3.00	2.98
3.0	4.50	4.00	3.75	3.60	3.50	3.43	3.38	3.33	3.30	3.27	3.25
3.25	4.88	4.33	4.06	3.90	3.79	3.71	3.66	3.61	3.58	3.55	3.52
3.5	5.25	4.67	4.38	4.20	4.08	4.00	3.94	3.89	3.85	3.82	3.79
3.75	5.63	5.00	4.69	4.50	4.38	4.29	4.22	4.17	4.13	4.09	4.06
4.0	6.00	5.33	5.00	4.80	4.67	4.57	4.50	4.44	4.40	4.36	4.33

### Producto distribuido

distribución de agua en 3 segundos (milímetros)	Relación deseada										
	2:1	3:1	4:1	5:1	6:1	7:1	8:1	9:1	10:1	11:1	12:1
44.4	66.5	59.1	55.5	53.2	51.8	50.7	49.9	49.3	48.8	48.4	48.1
51.8	77.6	69.0	64.7	62.1	60.4	59.1	58.2	57.5	56.9	56.5	56.1
59.1	88.7	78.9	73.9	71.0	69.0	67.6	66.5	65.7	65.1	64.5	64.1
66.5	99.8	88.7	83.2	79.8	77.6	76.0	74.9	73.9	73.2	72.6	72.1
73.9	110.9	98.6	92.4	88.7	86.3	84.5	83.2	82.1	81.3	80.7	80.1
81.3	122.0	108.4	101.7	97.6	94.9	92.9	91.5	90.4	89.5	88.7	88.1
88.7	133.1	118.3	110.9	106.5	103.5	101.4	99.8	98.6	97.6	96.8	96.1
96.1	144.2	128.1	120.1	115.3	112.1	109.8	108.1	106.8	105.7	104.8	104.1
103.5	155.3	138.0	129.4	124.2	120.8	118.3	116.4	115.0	113.9	112.9	112.1
110.9	166.4	147.9	138.6	133.1	129.4	126.7	124.8	123.2	122.0	121.0	120.1
118.3	177.4	157.7	147.9	141.9	138.0	135.2	133.1	131.4	130.1	129.0	128.1

## AJUSTES GENERALES Y OPCIONALES (continuación)

### Método del refractómetro compensado por temperatura

1. Ajuste el caudal de agua según se describe en **Prueba y ajuste del caudal de agua**.
2. Coloque un recipiente vacío debajo de la tobera de distribución correspondiente..
3. Pulse y mantenga pulsado el interruptor de distribución de producto (“Product Dispense Switch”) (Fig 5) hasta que el agua y el concentrado comiencen a fluir libremente de la tobera del distribuidor.
4. Descarte el producto recogido previamente y coloque un recipiente vacío nuevamente debajo de la tobera de distribución.
5. Pulse y mantenga pulsado el interruptor de distribución de producto hasta que el vaso se llene completamente.
6. Revuelva el contenido del vaso, y use el refractómetro (de acuerdo a las instrucciones del fabricante) para verificar el % de Brix.
7. Ajuste la velocidad de la bomba (hacia abajo para disminuir el % de Brix, hacia arriba para aumentarlo) a fin de lograr el % de Brix correcto según se describe en **Ajuste de la velocidad de la bomba**.

### Ajuste de flujo de agua fría opcional

Algunos dispensadores están equipados con una válvula opcional para la dispensación de agua fría. Se recomienda ajustar la tasa de flujo durante la configuración inicial del dispensador. El ajuste para el agua fría se puede encontrar dentro del dispensador justo detrás del panel de servicio derecho. La válvula de dispensado de agua fría está montada al marco justo encima del contenedor de hielo. Sujetada a esta válvula hay una válvula tipo aguja. Gire en el sentido del reloj para disminuir el flujo de agua y contra-reloj para incrementar el flujo de agua.

### Bloqueo de distribución

Las funciones de distribución pueden desactivarse para evitar el uso no autorizado del distribuidor, mientras se mantiene el sistema de refrigeración funcionando.

1. Localice el interruptor, ubicado en la parte inferior delantera del distribuidor, detrás de la bandeja de goteo.
2. Coloque el interruptor en posición OFF para impedir la distribución.
3. Coloque el interruptor en posición ON para permitir la distribución.

**NOTA:** Este interruptor también operará las luces de la puerta en los modelos equipados con esta característica.

# LIMPIEZA Y MANTENIMIENTO PREVENTIVO

## Diariamente: Procedimiento de enjuague

Herramientas necesarias: recipiente vacío de 946 ml (32 onzas) como mínimo

1. Abra la puerta del distribuidor. Levante los recipientes de producto y retírelos de la máquina.
2. Cierre la puerta y coloque un recipiente vacío debajo de la boquilla de distribución.
3. Distribuya desde cada estación hasta que fluya agua limpia por la boquilla.
4. Abra la tapa del distribuidor y vuelva a conectar todos los recipientes de productos.

## Diariamente: Lavado de piezas

1. Quite y lave las toberas de distribución, los elementos de mezcla, la bandeja de goteo y la tapa de la misma en una solución de detergente suave. Enjuague a fondo. Use una brocha (00674.0000) para limpiar el interior y el área del o-ring de las boquillas de dispensado.
2. Limpie el panel de salpicaduras, las áreas alrededor de las toberas de distribución y el compartimiento refrigerado con un paño humedecido y limpio.
3. Use una brocha y una solución de detergente suave para limpiar el área donde se quitan las boquillas de dispensado. Enjuague.

## Sanitize Process for Semi-Automatic and Manual

Herramientas necesarias: 1 cubo vacío de 18,9 l, desinfectante (opciones en la siguiente lista) y uno o varios dispensadores de concentrado limpios y vacíos.

1. Retire cualquier concentrado del distribuidor y almacénelo en un compartimiento refrigerado independiente.
2. Llene el o los recipientes vacíos y limpios de concentrado con aproximadamente 946 ml (32 onzas) de agua caliente del grifo (aproximadamente a 60° C (140° F)) Cargue los recipientes de agua caliente dentro del distribuidor (igual que con el concentrado).
3. Coloque un recipiente vacío debajo de las toberas de distribución.
4. Pulse y mantenga presionado el botón de distribución de cada estación hasta que el flujo de las boquillas salga transparente (alrededor de 30 segundos)

**Nota:** El dispensador no permitirá que todas las estaciones funcionen al mismo tiempo.

5. Una vez completado este paso, retire el recipiente y vacíelo.
6. Retire cada tobera de distribución y elemento de mezcla y póngalo bajo el agua caliente del grifo para eliminar todo exceso de pasta.
7. Prepare 9,46 l de solución desinfectante (lista de opciones a continuación).
8. Coloque las toberas y elementos de mezcla en un recipiente por separado de 1 cuarto de solución sanitizante y mézclelo a fondo. Deje que las piezas se remojen por 2 minutos.
9. Limpie los receptáculos de las toberas de distribución (válvulas de distribución) con la solución sanitizante y un cepillo de cerdas blandas.
10. Limpie los adaptadores de entrada de botellas de concentrado usando la solución sanitizante y un cepillo de cerdas blandas.
11. Reemplace el(los) elementos de mezcla y la(s) boquilla(s).
12. Llene un recipiente de concentrado limpio y vacío, con aproximadamente 3,8 l (128 onzas) de solución sanitizante limpia. No utilice la solución sanitizante usada en el paso 10. Cargue los recipientes en el distribuidor.
13. Coloque el balde de 5 galones vacío debajo de las boquillas de distribución.

### Para la Higieneización Semi-Automática antes de S/N JDF0016500:

14. a. En el modelo JDF-2S, pulse y mantenga presionados ambos botones de distribución por alrededor de 10 segundos para iniciar el ciclo de sanitización.  
b. En el JDF-4S, pulse y mantenga presionados los tres botones de distribución de la izquierda (Estaciones 1, 2 y 3) por alrededor de 10 segundos para iniciar el ciclo de sanitización. El ciclo comenzará únicamente cuando una de las estaciones de distribución esté funcionando. Nota: El ciclo consistirá en un tiempo de distribución de 1 minuto (alternado) en cada estación, luego 5 minutos de tiempo de remojo y luego de un tiempo de distribución de 2 minutos (alternado) en cada estación.

### Para la Higieneización Semi-Automática a partir de S/N JDF0016500:

14. Coloque el Interruptor de Programación en la parte inferior de la máquina en la posición de "ENCENDIDO".  
a. En el modelo JDF-2S, pulse el botón de distribución izquierdo 2 veces y luego pulse el botón de distribución derecho 2 veces.  
b. En el modelo JDF-4S, pulse el botón del extremo izquierdo (estación 1) 2 veces y luego el central izquierdo (estación 2) 2 veces. El ciclo comenzará únicamente cuando una de las estaciones de distribución esté funcionando. Nota: El ciclo consistirá en un tiempo de distribución de 1 minuto (alternado) en cada estación, luego 5 minutos de tiempo de remojo, luego de un tiempo de distribución de 2 minutos (alternado) en cada estación.

## LIMPIEZA Y MANTENIMIENTO PREVENTIVO (continuación)

### Para la Higienización Manual:

14. a. Dispense cada estación por 1 minuto.
- b. Permita que se remoje por 5 minutos.

**NOTA:** En los modelos de control de porción, utilice los interruptores más/detener.

15. Cuando el ciclo anterior finalice, retire la solución sanitizante y reemplace con concentrado.
16. En cada estación, pulse y mantenga presionado el interruptor hasta que salga el producto. Después sirva un vaso de 12 onzas (125 ml) de producto acabado y descártelo.
17. Limpie las superficies internas y externas con un paño humedecido limpio.

### Opciones de productos desinfectantes:

Desinfectantes clorados: 1 envase de desinfectante Kay-5 (o ingredientes activos equivalentes) en 9,46 l de agua a no menos de 26,6 °C para garantizar 100 ppm de cloro.

## LIMPIEZA (continuación)

### Seminal: Limpieza de los serpentines del condensador

1. Filtro desmontable que se puede limpiar en agua jabonosa tibia.
2. Use un cepillo de cerdas blandas para limpiar la acumulación de suciedad en el condensador.

**Anualmente: Compruebe nivel de agua en baño de hielo. Rellenar si es necesario.**

**Anualmente: Reemplazo del tubo de la bomba**

39690.0000	Juego de tubo JDF-2S y JDF-4S
39688.0000	Conjunto de tubo para montaje

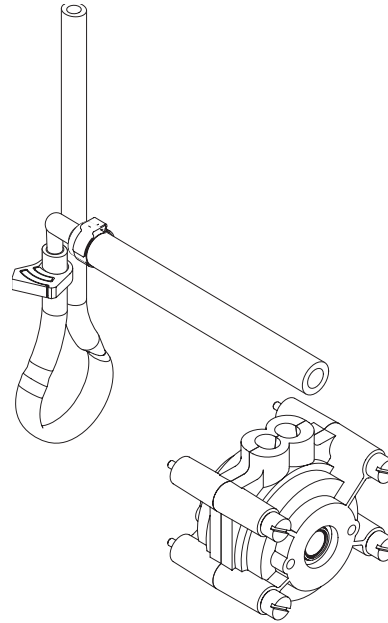

1. Abra la puerta del distribuidor.
2. Retire todos los recipientes de productos y colóquelos en un ambiente refrigerado (1,6-4,4 grados C [35-40 grados F]). Desconecte del adaptador de botella todas las conexiones a productos ambientales.
3. Enjuague todas las estaciones de distribución según los pasos explicados "PROCEDIMIENTO DE ENJUAGUE DIARIO".
4. Desconecte el distribuidor del suministro eléctrico.
5. Retire la cubierta de la plataforma del distribuidor.
6. Desconecte la tubería de agua de la plataforma de distribución proveniente de la tubería de suministro dentro del gabinete refrigerado y la conexión de cableado del receptáculo del gabinete.
7. Retire el tornillo de montaje que fija la plataforma de distribución al gabinete.
8. Extraiga totalmente la plataforma de distribución del gabinete y colóquela en una superficie de trabajo plana.
9. Cierre la puerta del distribuidor.
10. Retire los 4 tornillos que fijan el cabezal de la bomba.
11. Separe delicadamente el cabezal de la bomba.
12. Extraiga delicadamente el tubo de la bomba de alrededor del rotor de la misma.
13. Libere las abrazaderas que aseguran el tubo usado de la bomba a los codos de plástico.
14. Extraiga los codos de plástico del tubo usado de la bomba y descarte el tubo.
15. Inserte los codos de plástico en el nuevo tubo de la bomba y asegúrelo con las abrazaderas.
16. Envuelva delicadamente el tubo nuevo de la bomba de alrededor del rotor de la misma.
17. Vuelva a ensamblar la caja de la bomba en el conjunto de la plataforma.
18. Repita los pasos 10 a 17 para la bomba restante.
19. Vuelva a colocar la plataforma de distribución dentro de su gabinete de refrigeración, asegurándose de volver a conectar todas las conexiones eléctricas y de agua.
20. Vuelva a colocar la cubierta de la plataforma del distribuidor.
21. Conecte el suministro eléctrico al distribuidor.
22. Instale recipientes de agua de enjuague, haga funcionar cada estación y verifique que no haya fugas. Repare las fugas según sea necesario.
23. Vuelva a colocar el estante y los recipientes de producto. Vuelva a conectar toda conexión a los recipientes de productos ambientales.
24. Ceba las bombas como se detalla en "CEBADO" de la sección Llenado inicial.

## LISTA DE FUNCIONES

### LED indicadores de la tarjeta de circuitos impresos - JDF-2S (Modelos Posteriores)

LED N°	Color	Se enciende:
1	Verde	Cuando debe encenderse el compresor.
2 Gabinete	Rojo	Cuando la temperatura del gabinete es superior a 10 grados C.
		Destella lentamente cuando la temperatura del gabinete excede los 10 grados C durante 4 horas. En estas condiciones, las funciones de distribución se bloquean. Apague el distribuidor para reiniciarlo.
		Destella rápidamente si se intenta la distribución en condición de bloqueo.
		Un circuito abierto en el termistor del gabinete hace destellar los LED N° 1 y N° 2 una vez cada 3 segundos.
		Un cortocircuito en el termistor del gabinete enciende los LED N° 1 y N° 2 en forma continua. * Este modo deshabilita el bloqueo de falla por temperatura baja del gabinete.
3 Gabinete	Verde	Cuando la temperatura del gabinete es inferior a 10 grados C.
4 Baño	Rojo	Cuando la temperatura del baño es superior a 1,1 grados C.
		Destella lentamente cuando el compresor está en un período de retardo de 6 minutos
		Un circuito abierto en el termistor del baño hace destellar los LED N° 4 y N° 5 una vez cada 3 segundos. El compresor no funciona en estas condiciones.
		Un circuito abierto en el termistor del baño hace destellar los LED N° 4 y N° 5 dos veces cada 3 segundos. El compresor no funciona en estas condiciones.
5 Baño	Verde	Cuando la temperatura del baño es inferior a 1,1 grados C.

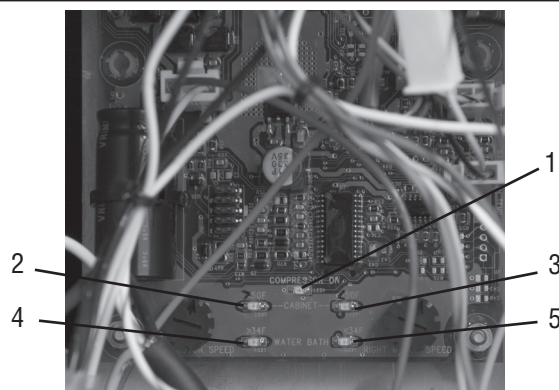

FIG 17 JDF-2S  
(Modelos Posteriores)

P3585

**LISTA DE FUNCIONES (continuación)**

**LED indicadores de la tarjeta de circuitos impresos - JDF-4S y Modelos Anteriores de JDF-2S**

LED N°	Color	Se enciende:
1 Baño	Rojo	Cuando la temperatura del baño es superior a 1,1 grados C.
		Destella lentamente cuando el compresor está en un período de retardo de 6 minutos.
		Un circuito abierto en el termistor del baño hace destellar los LED N° 1 y N° 2 dos veces cada 3 segundos. El compresor no funciona en estas condiciones.
		Un circuito abierto en el termistor del baño hace destellar los LED N° 1 y N° 2 dos veces cada 3 segundos. El compresor no funciona en estas condiciones.
2 Baño	Verde	Cuando la temperatura del baño es inferior a 1,1 grados C.
3	Verde	Cuando debe encenderse el compresor.
4 Gabinete	Rojo	Cuando la temperatura del gabinete es superior a 10 grados C.
		Destella lentamente cuando la temperatura del gabinete excede los 10 grados C durante 4 horas. En estas condiciones, las funciones de distribución se bloquean. Apague el distribuidor para reiniciarlo.
		Destella rápidamente si se intenta la distribución en condición de bloqueo.
		Un circuito abierto en el termistor del gabinete hace destellar los LED N° 4 y N° 5 una vez cada 3 segundos.
		Un cortocircuito en el termistor del gabinete enciende los LED N° 4 y N° 5 en forma continua. * Este modo deshabilita el bloqueo de falla por temperatura baja del gabinete.
5 Gabinete	Verde	Cuando la temperatura del gabinete es inferior a 10 grados C.

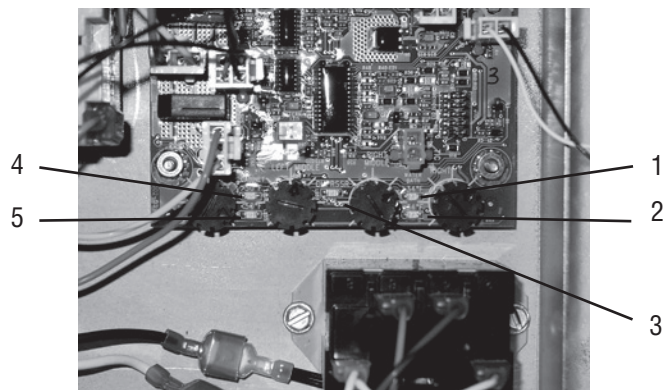

FIG 18 JDF-4S

P3845

## LOCALIZACIÓN Y SOLUCIÓN DE PROBLEMAS

Se suministra la guía de localización y solución de problemas para sugerir probables causas y soluciones a los problemas más probables que pueden encontrarse. Si el problema persiste después de agotar los pasos de localización y solución de problemas, comuníquese con el Departamento de Servicio Técnico de Bunn-O-Matic.

- La inspección, prueba y reparación de equipos eléctricos debe llevarla a cabo solamente personal de servicio calificado.
- Todos los componentes electrónicos tienen voltajes de CA de 120 – 240 V y de CC de bajo voltaje en sus terminales. Cortocircuitar los terminales o aplicar voltajes externos puede ocasionar fallas en las tarjetas.
- Es poco probable que las tarjetas de circuitos impresos electrónicos funcionen intermitentemente. La falla de la tarjeta suele ser permanente. De ocurrir intermitencias, la causa es probablemente el contacto de un interruptor o una pérdida de conexión en un terminal o engarce.
- El desmontaje del solenoide requiere la interrupción del suministro de agua a la válvula. Pueden ocurrir daños si los solenoides se activan por más de diez minutos sin suministro de agua.
- Se aconseja usar dos llaves inglesas cuando las conexiones de tuberías estén apretadas o flojas. Esto ayudará a evitar los retorcimientos y estrangulamientos en la tubería.
- Asegúrese que todas las conexiones de la tubería estén selladas y las conexiones eléctricas firmes y aisladas.

- ADVERTENCIA** –
- Tenga extremo cuidado cuando esté reparando equipos eléctricos.
  - Desenchufe el distribuidor cuando se esté reparando, excepto cuando se especifiquen pruebas eléctricas.
  - Siga los procedimientos de servicio recomendados.
  - Vuelva a poner todos los protectores o avisos de seguridad.

### **PROBLEMA**

Circulación de agua fría  
Las estaciones de distribución no funcionan.

Nota: Una falla en el enfriamiento o temperaturas excesivas en el gabinete durante más de 4 horas producen el bloqueo o la interrupción de la distribución.

Nota: Reinicie la falla y el temporizador desenchufando la unidad.

Dispense nozzle dripping/won't stop dispensing.

### **CAUSA PROBABLE**

1. Ventilador de enfriamiento del gabinete.

2. Bomba de recirculación del baño.

3. Caudal de agua restringido en el serpentín del gabinete y el baño.

1. Juice residue causing oring on dispense nozzle to lose vacuum.

2. Mechanical Switch Models- This may be caused by juice residue splashed or wiped onto switches.

3. Membrane Switch Models-

### **SOLUCIÓN**

Reemplace el ventilador (24 VCC).  
Nota: El ventilador recibe alimentación eléctrica cuando el distribuidor está encendido.

A) Si no funciona, verifique la correcta continuidad del interruptor de refrigeración y el cableado.

B) Verifique que haya 120 ó 230 VCA en la bomba. Reemplace la bomba.

Verifique que el tubo flexible no esté retorcido.

A) Remove dispense nozzle. Clean nozzles and oring in mild detergent solution.

B) Use soft bristle brush and mild detergent solution to clean dispense valve area that dispense nozzles are seated.

Clean or replace switches.

Check continuity of dispense switches. Replace as needed.

## LOCALIZACIÓN Y SOLUCIÓN DE PROBLEMAS (continuación)

### PROBLEMA

#### Refrigeración

Las estaciones de distribución no funcionan.

**Nota:** Una falla en el enfriamiento o temperaturas excesivas en el gabinete y el baño durante más de 4 horas producen el bloqueo o la interrupción de la distribución.

#### Distribuidor bloqueado

Las estaciones de distribución no funcionan.

Falla del sistema de refrigeración.

### CAUSA PROBABLE

1. Interruptor de encendido/apagado del compresor.

2. Filtro o aletas del condensador sucias.

3. El ventilador del condensador no funciona.

4. El relé del compresor no se activa.

5. El compresor no funciona.

6. El compresor funciona pero no enfría.

1. Revise el interruptor de bloqueo de distribución.

1. Sistema de refrigeración o de recirculación de agua fría.

### SOLUCIÓN

Verifique si está en posición “ON” o si no hay continuidad —reemplace el interruptor.

Limpe el filtro y las aletas o reemplace el filtro del condensador. (En algunas máquinas no se provee el filtro).

A) Verifique si hay 120 ó 230 V CA. Reemplace el ventilador o revise si hay obstrucciones en las aletas.

B) Verifique el LED del compresor en la tarjeta de circuitos impresos. Si está conectado, la bobina del relé debe estar alimentada (120 ó 230 VCA).

Verifique si hay 120 ó 230 VCA en la bobina del compresor.

NOTA: Verifique siempre la alimentación eléctrica con la bobina conectada. Si el LED del compresor está encendido y no hay 120 ó 230 VCA, reemplace la tarjeta. Si hay 120 ó 230 VCA, reemplace el relé.

Nota: Los contactos del relé están normalmente abiertos.

Verifique el relé de sobrecarga térmica del compresor (N/C). Si está abierto, revise si el filtro del condensador está sucio y si la ventilación y el espacio alrededor de la máquina son adecuados.

Revise el sistema de refrigeración para verificar que la carga sea correcta y que no haya fugas.

(A) Coloque el interruptor en posición de conexión (ON).

(B) Verifique la correcta continuidad del interruptor y el arnés.

Verifique todos los elementos precedentes que corresponden a la refrigeración o a la recirculación de agua fría.

## LOCALIZACIÓN Y SOLUCIÓN DE PROBLEMAS (continuación)

### **PROBLEMA**

Las estaciones de distribución no funcionan

### **CAUSA PROBABLE**

1. Interruptor de bloqueo de distribución colocado en posición de desconexión (OFF).

2. Interruptor de distribución defectuoso.

### **SOLUCIÓN**

Coloque el interruptor en la posición de conexión (ON).

Verifique la correcta continuidad del interruptor y el arnés.

Todas las estaciones distribuyen sólo concentrado

Suministro principal de agua

Verifique que esté abierto.

Baño congelado

A) Relé/contactos del compresor en corto —reemplace el relé.

B) Bomba de recirculación —reemplácela o verifique que el tubo flexible no esté retorcido.

Válvula de entrada de agua defectuosa.

A) Verifique si hay alimentación de 120 ó 230 V durante la distribución. En caso afirmativo, reemplace la válvula. En caso negativo, verifique la correcta continuidad del arnés. Luego, reemplace la tarjeta de circuitos impresos si fuera necesario.

## LOCALIZACIÓN Y SOLUCIÓN DE PROBLEMAS (continuación)

### PROBLEMA

Estación de distribución  
**sólo concentrado**

### CAUSA PROBABLE

Solenoides de agua

### SOLUCIÓN

Reemplace el solenoide (24 VCC) o revise la conexión del cableado entre la válvula de agua y la tarjeta de control principal.

Estación de distribución  
**sólo agua**

Concentrado agotado

Reemplace el recipiente o BIB de relleno de concentrado

La bomba de producto no bombea

Verifique la correcta rotación a la izquierda de los rodillos de la bomba. Si giran a la izquierda, reemplace la tubería de la bomba. Si giran a la derecha, la conexión de cableado de la bomba está invertida. Conmute los cables en los terminales.

La bomba no gira

A) Verifique el ajuste de velocidad en la tarjeta de circuitos impresos y aumente la velocidad (gírelo a la derecha)

B) Verifique si hay alimentación de CC al motor de la bomba. En caso afirmativo, reemplace el conjunto del motor. En caso negativo, verifique la correcta continuidad del arnés. Luego, reemplace la tarjeta de circuitos impresos si fuera necesario.

## LOCALIZACIÓN Y SOLUCIÓN DE PROBLEMAS (continuación)

### **PROBLEMA**

### **CAUSA PROBABLE**

### **SOLUCIÓN**

Fuga de agua que llena la bandeja de goteo o alrededor del área de la bandeja de distribución

1. Llenado/preparación inicial.

Cierta expansión es normal. Puede llenar la bandeja de goteo durante la formación del bloque de hielo inicial.

2. Bandeja de distribución.

Inspeccione o reemplace las abrazaderas de las conexiones, las juntas tóricas, los solenoides y los conectores rápidos.

**NOTA:** El área de la bandeja de distribución tiene pendiente hacia el tubo de drenaje que conduce a la bandeja de goteo.

3. Presión de agua superior a 100 psi (690 kPa).

Instale el regulador de presión de agua y reduzca la presión a 345 kPa (50 lb/pulg.<sup>2</sup>).

Fuga de agua debajo de la máquina

1. Rebose del tanque del baño.

A) Revise todas las conexiones internas de agua.

B) Revise las conexiones internas de tubería.

2. Condensación proveniente del serpentín de enfriamiento del gabinete.

Revise el recorrido del tubo de condensación al baño de agua.

Reemplace el mezclador.

Rociado errático durante la distribución

Mezclador de la tobera de distribución faltante o roto.

Reemplace el solenoide de la bandeja de distribución.

La tobera de distribución gotea agua

Solenoide de distribución.

## LOCALIZACIÓN Y SOLUCIÓN DE PROBLEMAS (continuación)

### PROBLEMA

### CAUSA PROBABLE

### SOLUCIÓN

La unidad no funciona

1. Transformador reductor.

Verifique si hay 120/24 ó 230/24 VCA. Si no hay lectura de 24 VCA, reemplace el transformador reductor.

2. Tarjeta de control principal.

Si hay 24 VCA pero los LED no se encienden, reemplace la tarjeta de control.

Dificultad en la regulación de Brix y/o bebida diluida

1. Viscosidad del producto o demasiado frío.

Descongele por completo el producto antes del uso [1,6 - 4,4°C (35° - 40°)]

2. Baja presión de agua.

Mantenga 138 kPa (20 lb/pulg.<sup>2</sup>) o más y un caudal mínimo de 89 ml/s (3 onzas fluidas/s).

3. Alta presión de agua.

Si hay más de 690 kPa (100 lb/pulg.<sup>2</sup>), instale un regulador de presión y ajústelo a 345 kPa (50 lb/pulg.<sup>2</sup>).

4. Ajuste de la válvula de distribución.

A) Realice la prueba de distribución de agua en 3 segundos. El ajuste de fábrica es 29,6 ml/s (1 onza/s). El caudal de agua aceptable es 23,6 - 44,4 ml/s (0,8 a 1,5 onza/s) según la relación de mezcla (4+1).

B) Ajuste el agua a la relación de mezcla correcta. Una vez ajustada el agua, ajuste la velocidad del motor para obtener el % de Brix.

5. Relación de Brix.

Verifique que la relación de Brix sea correcta para el producto usando los métodos de distribución total y del refractómetro.

Dificultad en la regulación de Brix y/o bebida diluida

1. Tubería de la bomba.

Inspeccione, limpie o reemplace la tubería y verifique la libre rotación del rotor/rodillos de la bomba.

2. Uso de una bomba de agua portátil.

A) Cumpla los requisitos de plomería correspondientes a la presión y el caudal.

B) Consiga otra bomba portátil o suministro de agua que cumpla los requisitos.

Dificultad en la regulación de Brix con bolsa-caja

Fuga de vacío

Inspeccione todas las tuberías y conexiones del conector de la bolsa-caja al conjunto adaptador de botella.

## GUÍA DE PREPARACIÓN RÁPIDA - JDF-2S y JDF-4S (JDF-2S shown)

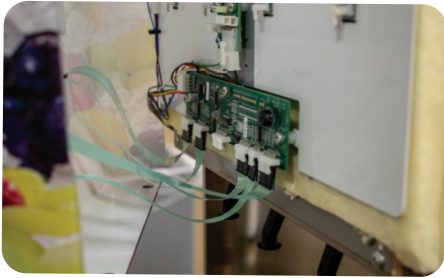

P3577

1. Instale la cubierta de la puerta enchufando primero el conector del arnés de la puerta en el conector del arnés de la máquina ubicado en la parte inferior de la puerta.



P3578

2. Instale la cubierta de la puerta.



P3579

3. Sujete la cubierta de la puerta con los 5 tornillos provistos.



4. Coloque el interruptor de refrigeración en la posición de apagado "OFF".

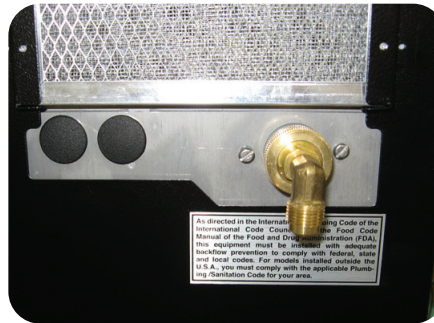

5. Conecte el suministro de agua a la máquina. **(Vea Requisitos de tuberías).**

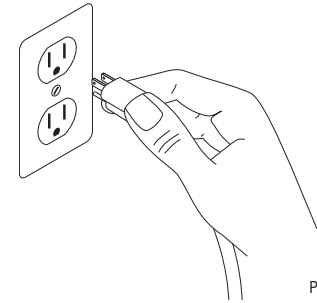

P3588

6. Conecte el suministro eléctrico a la máquina. **(Vea Requisitos eléctricos).**



P3582

7. Instale el tubo de llenado del tanque de baño sobre una tobera como se muestra. **(Vea Llenado inicial).**



8. Coloque el interruptor de programación en la posición de ENCENDIDO.



P3589

9. Mantenga pulsado en interruptor de distribución hasta que comience a fluir agua al tanque (aprox. 10 segundos). Cuando el tanque esté lleno, el agua comenzará a derramarse por el tubo de rebose. Pulse el botón de distribución para detener el flujo de agua.

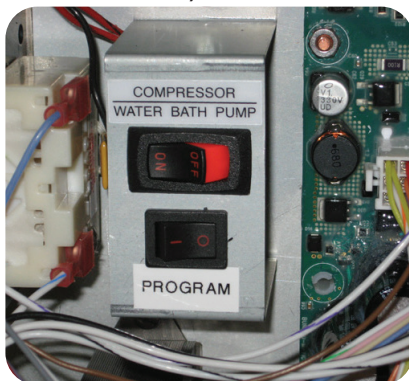

10. Coloque el interruptor de refrigeración en la posición de ENCENDIDO y el interruptor de programación en la posición de APAGADO.



P3591

11. Inserte los recipientes de jugo como se muestra.

12. Continúe con las instrucciones y tablas de calibración de la página 7 del Manual de Operación y Servicio.