

50VR – A et 50VR – C
Performance™ 15 SEER Système de thermopompe
2 phases avec frigorigène Puron® (R-410A)
Modèles monophasé et triphasé
2 à 5 tonnes nominales (capacité 24 à 60)



Instructions d'installation

IMPORTANT : À compter du 1^{er} janvier 2015, tous les systèmes biblocs et climatiseurs monoblocs doivent être installés en vertu des normes d'efficacité régionales émises par le Department of Energy (Département de l'énergie).

REMARQUE : Veuillez lire attentivement le manuel d'instruction avant de commencer l'installation.

REMARQUE : Installateur : assurez-vous de laisser le manuel de l'utilisateur et les directives d'entretien avec l'appareil une fois l'installation terminée.

TABLE DES MATIÈRES

	PAGE
CONSIDÉRATIONS DE SÉCURITÉ	1
INTRODUCTION	2
RÉCEPTION ET INSTALLATION	2-10
Vérification de l'équipement	2
Identification de l'appareil	2
Inspection des caisses	2
Ancrage de l'appareil	2
Cadre de toiture	2
Montage sur dalle	3
Dégagement pour l'appareil	7
Gaines fabriquées sur place	7
Élingage et positionnement de l'appareil	7
Inspection	8
Élingage et levage de l'appareil	8
Raccordement du tuyau d'évacuation de condensats	8
Installation des raccords de gaine	9
Configuration des appareils à soufflage vertical	9
Raccordements électriques	10
Branchements haute tension	10
Procédures particulières pour un fonctionnement sur 208V	11
Branchements de tension de commande	11
Branchements de base	11
Protection du transformateur	11
AVANT LA MISE EN SERVICE	13
MISE EN SERVICE	13-16
Vérification de fonctionnement des commandes de chauffage et de refroidissement	13
Recherche de fuites de frigorigène	14
Réglages de mise en service	14
Vérification et réglage de la charge de frigorigène	14
Débit d'air intérieur et réglages de débit d'air	15
Climatisation à une phase	15
Climatisation à deux phases	15
Refroidissement de déshumidification amélioré en phase haute (modèles 208/230 V c.a.)	16
Ventilation continue	16
Séquence de fonctionnement	16
Commande de dégivrage	16
Changement silencieux	16

Dégivrage	16
ENTRETIEN	35-39
Filtre à air	35
Ventilateur intérieur et moteur	35
Serpentin extérieur, serpentin intérieur et bac de récupération des condensats	36
Ventilateur extérieur	37

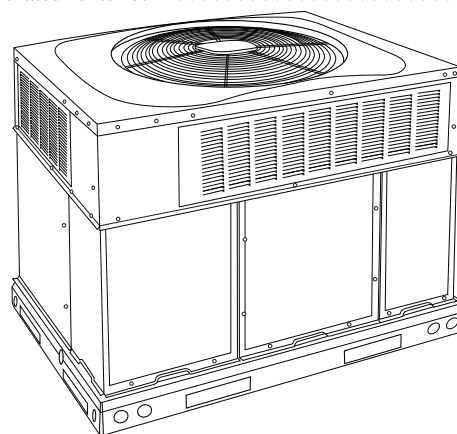

A09033

Figure 1 – Modèle 50VR

Commandes électriques et câblage	37
Circuit de frigorigène	37
Débit d'air de l'évaporateur	37
Régulateur de débit	37
Renseignements sur le système	39
Interrupteur de perte de charge	39
Vérification du thermostat de dégivrage	39
DÉPANNAGE	39
LISTE DE VÉRIFICATION DE MISE EN SERVICE	39

REMARQUES IMPORTANTES CONCERNANT LA SÉCURITÉ

Une installation fautive, de mauvais réglages, des modifications inadéquates, un mauvais entretien, une réparation hasardeuse ou une mauvaise utilisation peuvent provoquer une explosion, un incendie, une électrocution ou d'autres conditions pouvant causer des dommages matériels ou entraîner des blessures ou la mort. Contactez un installateur qualifié, un atelier de réparation, le distributeur ou la succursale pour obtenir des informations ou de l'aide. Pour modifier ce produit, l'installateur ou l'atelier qualifié doit utiliser les trousse autorisées en usine. Lors de l'installation, consultez les instructions distinctes fournies avec les trousse ou accessoires.

Respectez tous les codes de sécurité. Portez des lunettes de sécurité, des vêtements de protection et des gants de travail. Utilisez un chiffon humide pendant le brasage. Ayez toujours un extincteur à portée de main. Prenez connaissance de l'intégralité de ces instructions et respectez les messages d'avertissement et de prudence contenus dans les documents et affichés sur l'appareil.

Consultez les codes locaux du bâtiment et les éditions courantes du Code national de l'électricité (NEC) NFPA 70.

Au Canada, consultez la dernière version du Code canadien de l'électricité CSA C22.1.

Sachez reconnaître les symboles de sécurité. Ceci est un symbole de sécurité . Soyez vigilant lorsque vous voyez ce symbole sur l'appareil et dans les instructions ou les manuels : vous risquez de vous blesser. Assurez-vous de bien saisir toute la portée des mots indicateurs suivants : DANGER, AVERTISSEMENT et ATTENTION. Ces mots sont associés aux symboles de sécurité. Le mot DANGER indique les risques les plus élevés qui **entraîneront** de graves blessures, voire la mort. Le mot AVERTISSEMENT indique un danger qui **pourrait** entraîner des blessures corporelles ou la mort. Le mot ATTENTION est utilisé pour indiquer les pratiques dangereuses qui **pourraient** provoquer des blessures mineures ou endommager l'appareil et provoquer des dommages matériels. Le mot REMARQUE est utilisé pour mettre en évidence des suggestions qui **permettront** d'améliorer l'installation, la fiabilité ou le fonctionnement.

50VR

AVERTISSEMENT

RISQUE D'ÉLECTROCUTION

Le non-respect de cet avertissement pourrait provoquer des blessures, voire la mort.

Veillez toujours à couper et à consigner l'alimentation principale avant de procéder à l'installation ou à la révision de l'équipement. Il est possible que plusieurs disjoncteurs soient présents. Coupez l'alimentation des dispositifs de chauffage auxiliaires, le cas échéant.

AVERTISSEMENT

RISQUE DE BLESSURES ET DANGER POUR L'ENVIRONNEMENT

Le non-respect de ces avertissements pourrait entraîner des blessures ou la mort.

1. Libérez la pression et récupérez tout le frigorigène du circuit avant la réparation ou le recyclage en fin de vie de l'appareil. Utilisez tous les orifices d'entretien et ouvrez tous les dispositifs de régulation de débit, y compris les électrovalves.
2. La réglementation provinciale exige de ne pas décharger le frigorigène dans l'atmosphère. Récupérez-les durant les réparations ou le démontage final de l'appareil.

ATTENTION

RISQUE DE COUPURE

Le non-respect de cette mise en garde pourrait entraîner des blessures.

Faites attention de ne pas vous blesser avec les pièces métalliques coupantes et les vis lorsque vous déposez les panneaux d'accès (consultez la figure 17) ou que vous intervenez sur les composants internes de l'appareil. Bien que nous ayons tout mis en œuvre pour réduire les arêtes vives au strict minimum, faites extrêmement attention et portez des vêtements, des lunettes et des gants de protection adéquats lorsque vous intervenez à l'intérieur de l'appareil ou que vous manipulez des pièces de ce dernier.

INTRODUCTION

Cette thermopompe monobloc est entièrement autonome et conçue pour une installation extérieure (consultez la figure 1). Consultez les figures 2 et 3 pour connaître les dimensions de l'appareil. Tous les appareils, de toutes les capacités, peuvent être configurés pour un soufflage horizontal ou vertical. Ils sont livrés d'usine avec toutes les ouvertures de gaines de soufflage vertical obturées. Les appareils peuvent être installés sur une toiture ou sur une dalle de béton au niveau du sol. (Consultez la figure 4 pour les dimensions des cadres de toiture).

RÉCEPTION ET INSTALLATION

Étape 1 – Vérification de l'équipement

IDENTIFICATION DE L'APPAREIL

Le numéro de modèle et le numéro de série de l'appareil sont estampés sur la plaque signalétique de l'appareil. Vérifiez si ces numéros correspondent bien à ceux qui figurent sur les bons d'expédition.

INSPECTION DES CAISSES

Avant de retirer les matériaux d'emballage, vérifiez qu'il n'y a pas de dommages liés à l'expédition. Si l'appareil semble endommagé ou s'il s'est détaché de ses ancrages, faites-le examiner par les inspecteurs chargés du transport avant de le retirer de sa caisse. Faites parvenir les documents de réclamation directement à la compagnie de transport. Le fabricant n'est pas responsable pour les dommages encourus lors du transit. Vérifiez tous les éléments par rapport à la liste d'expédition. Si vous notez des éléments manquants, mentionnez-le dès que possible au bureau de distribution d'équipements le plus près. Pour éviter tout risque de perte ou de dommage, conservez toutes les pièces dans leurs emballages d'origine jusqu'à l'installation.

Si l'appareil est monté sur un cadre et configuré pour un soufflage vertical, consultez de nouveau l'étape 7 pour déterminer la méthode de retrait des panneaux de soufflage vertical avant l'élingage et le levage de l'appareil en vue de sa mise en place. Il est possible que le retrait des panneaux ne puisse se faire que lorsque l'appareil repose sur le sol.

Étape 2 – Ancrage de l'appareil

IMPORTANT : L'appareil doit être fixé au cadre à l'aide de vis insérées par le dessous de la bride de cadre et dans les longerons de la base de l'appareil. Si l'installation comporte des appareils à large base sur un cadre commun, les vis doivent être posées avant que le poids de l'appareil ne repose complètement sur le cadre. Les appareils à large base nécessitent un minimum de 6 vis. Une fixation inadéquate de l'appareil pourrait le rendre instable. Consultez les avertissements relatifs à la manutention et au levage de l'appareil et les directives de l'ensemble de cadre pour obtenir de plus amples renseignements.

Pour obtenir au besoin des détails supplémentaires au sujet des arrimages résistants aux ouragans et de la certification PE (Professional Engineering), communiquez avec votre distributeur.

CADRE DE TOITURE

Installez le cadre de toiture en suivant les directives qui accompagnent le cadre (consultez la figure 4). Posez l'isolant, les chanlattes, la paroi d'étanchéité et le solin. Les gaines doivent être fixées au cadre.

IMPORTANT : Le calfeutrage de l'appareil au cadre est essentiel pour assurer l'étanchéité à l'eau du montage. Installez les matériaux d'étanchéité fournis avec le cadre de toiture. Un mauvais calfeutrage peut également causer des fuites d'air et diminuer le rendement de l'appareil.

Le cadre doit être de niveau à plus ou moins 1/4 po (6,35 mm) (consultez la figure 6). Cela est nécessaire pour assurer une bonne évacuation des condensats. Consultez au besoin les directives d'installation du cadre de toiture pour obtenir de plus amples renseignements.

Installation sur des cadres de toiture de série G de conception antérieure.

Deux ensembles d'accessoires sont disponibles pour faciliter le montage d'un nouvel appareil de série G sur un cadre de toiture de série G de conception antérieure.

1. Les ensembles d'accessoires portant les numéros CPADCURB001A00 (petit cadre) et CPADCURB002A00 (grand cadre) comprennent un adaptateur de cadre de toiture et des joints pour l'étanchéité périmétrique et les ouvertures de gaine. Avec ces ensembles, le montage peut s'effectuer sans aucune modification supplémentaire du cadre.
2. Il est également possible de modifier le cadre existant en retirant la bride horizontale externe et en utilisant l'ensemble d'accessoires portant le numéro CPGSKTKIT001A00, lequel comprend des entretoises (pour faciliter l'alignement du cadre existant) et des joints pour l'étanchéité périmétrique et les ouvertures de gaine. Cet ensemble est utilisé lorsque le cadre existant doit être modifié en retirant la bride horizontale externe.



ATTENTION

RISQUE DE DOMMAGES À L'APPAREIL OU AUTRES DOMMAGES STRUCTURELS

Le non-respect de cette mise en garde pourrait entraîner des dommages matériels.

Pour éviter d'endommager la toiture ou le solin, vérifiez que le dégagement nécessaire à la lame de scie est suffisant pour la découpe de la bride horizontale externe du cadre de toiture.

MONTAGE SUR DALLE

Déposez l'appareil sur un coussinet ferme et de niveau qui se trouve au moins à 2 po (51 mm) au-dessus du plan structurel. Le coussinet doit dépasser le caisson de l'appareil d'au moins 2 po (51 mm) sur les 4 côtés (consultez la figure 7). Ne fixez pas l'appareil au coussinet, à moins que les réglementations locales l'exigent.

APPAREIL	CARACTÉRISTIQUES ÉLECTRIQUES		POIDS DE L'APPAREIL		CENTRE DE GRAVITÉ PO/MM					
	LB	KG	« A »	« A »	X	Y	Z			
50VR - C24 --- 30*	208/230-1-60	338	153.3	51-3/4	20-1/2	520.7	15-3/4	400.1	23.0	584.2
50VR - C30 --- 30*	208/230-1-60	384	174.2	51-3/4	20-1/2	520.7	15-3/4	400.1	23.0	584.2
50VR - C30 --- 50*	208/230-3-60	384	174.2	51-3/4	20-1/2	520.7	15-3/4	400.1	23.0	584.2

APPAREIL	POIDS DANS LES COINS LB/KG								
	« 1 »	« 2 »	« 3 »	« 4 »					
50VR - C24 --- 30*	208/230	47.3	21.5	60.8	27.6	87.9	39.9	142.0	64.4
50VR - C30 --- 30*	208/230	53.8	24.4	69.1	31.4	99.8	45.3	161.3	73.2
50VR - C30 --- 50*	208/230	53.8	24.4	69.1	31.4	99.8	45.3	161.3	73.2

REMARQUE : 1. TOUTES LES DONNÉES DU TABLEAU RELATIVES AUX OPTIONS INSTALLÉES EN USINE, SAUF L'ÉCONOMISEUR
2. * - INDIQUE TOUS LES CODES FIOP POUR LES MODÈLES RÉPÉRIÉS.

DÉGAGEMENTS REQUIS POUR LES MATÉRIEAUX COMBUSTIBLES POUÇES (MM)

DESSUS DE L'APPAREIL	14 [355.6]
CÔTE GAINES DE L'APPAREIL	2 [50.8]
CÔTE OPPOSÉ AUX GAINES	14 [355.6]
DESSOUS DE L'APPAREIL	0 [0.0]
PANNEAU ÉLECTRIQUE	36 [914.4]

NECESSAIRE DÉGAGEMENTS REQUIS POUÇES (MM)

ENTRE LES APPAREILS, CÔTÉ ALIMENTATION	42 [1 066.8]
APPAREIL ET SURFACES ÉLOIGNÉES DU SOL, CÔTÉ ALIMENTATION	36 [914.0]
APPAREIL ET BLOCS ET MURS DE BÉTON ET AUTRES SURFACES AU SOL, CÔTÉ ALIMENTATION	42 [1 066.8]

DÉGAGEMENT REQUIS POUR LE FONCTIONNEMENT ET L'ENTRETIEN POUÇES (MM)

SERPENTIN D'ÉVAPORATEUR, CÔTÉ ACCÈS	36 [914.0]
CÔTÉ D'ENTRÉE D'ALIMENTATION (SAUF POUR LES EXIGENCES NEC)	42 [1 066.8]
DESSUS DE L'APPAREIL	48 [1 219.2]
CÔTÉ OPPOSÉ AUX GAINES	36 [914.0]
PANNEAU DE GAINES	12 [304.8]*

*DISTANCES MINIMALES : SI L'APPAREIL EST INSTALLÉ À MOINS DE 12 PO [304.8 MM] D'UN MUR, LE RENDEMENT DU SYSTÈME POURRAIT ÊTRE COMPROMIS. LES DIMENSIONS DANS LES CROCHETS () SONT EN MM

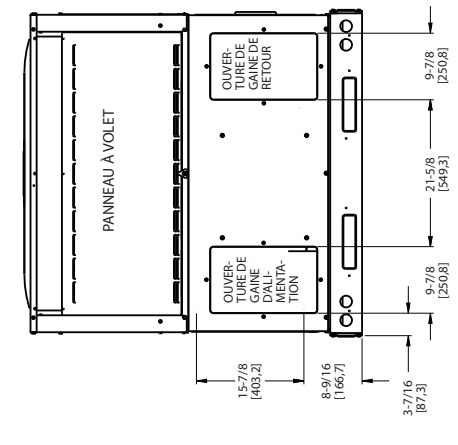
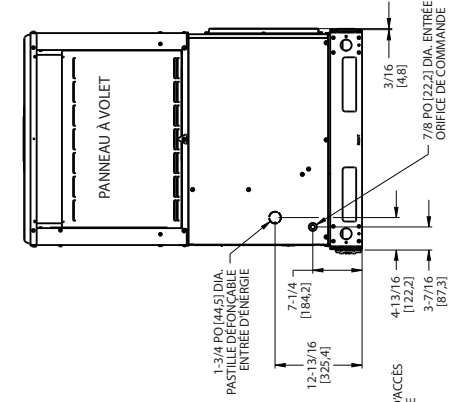
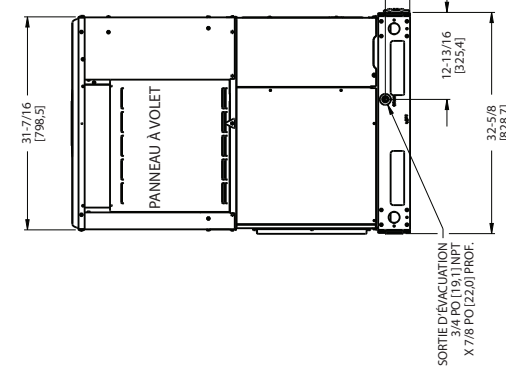
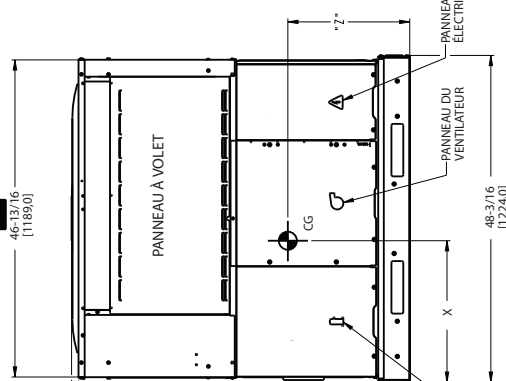
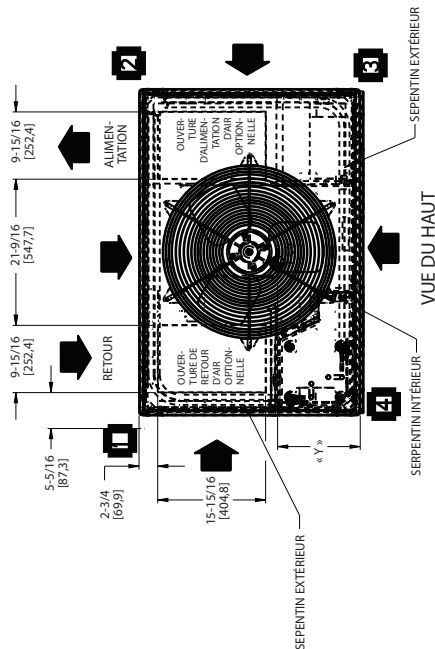
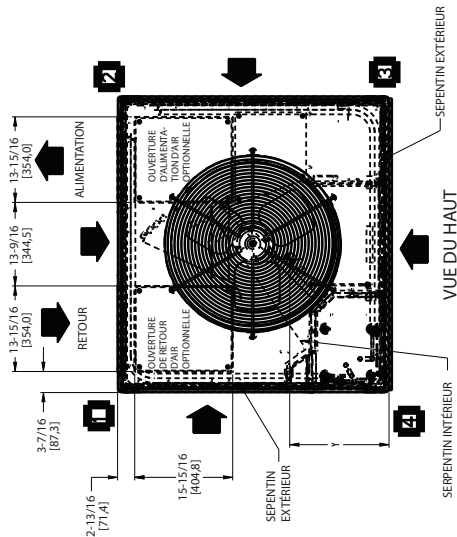

Figure 2 – Dimensions des appareils 50VR-C24-30

APPAREIL	CARACTÉRISTIQUES ÉLECTRIQUES	POIDS DE L'APPAREIL		HAUTEUR DE L'APPAREIL PO/MM		CENTRE DE GRAVITÉ PO/MM				
		LB	KG	« A »	« X »	Y	Z			
50VR - A36 --- (3/5/60)*	208/230-1, 208/230-3-60, 460-3	413	187,3	44-3/4	20-1/4	514,4	17-1/2	444,5	17-5/8	447,7
50VR - A42 --- (3/5/60)*	208/230-1, 208/230-3-60, 460-3	444	201,4	44-3/4	20-1/4	514,4	17-1/2	444,5	17-5/8	447,7
50VR - A48 --- (3/5/60)*	208/230-1, 208/230-3-60, 460-3	447	202,8	48-3/4	20-1/4	514,4	17-1/2	444,5	17-5/8	447,7
50VR - A60 --- (3/5/60)*	208/230-1, 208/230-3-60, 460-3	503	228,2	54-3/4	20-1/4	514,4	17-1/2	444,5	18	457,2

APPAREIL	POIDS DANS LES COINS LB/KG								
	« 1 »	« 2 »	« 3 »	« 4 »					
50VR - A36 --- (3/5/60)*	208/230/460	49,6	28,1	66,1	37,5	99,1	56,2	165,2	65,6
50VR - A42 --- (3/5/60)*	208/230/460	53,3	30,2	71,0	40,3	106,6	60,4	177,6	70,5
50VR - A48 --- (3/5/60)*	208/230/460	53,6	30,4	71,5	40,6	107,3	60,8	178,8	71,0
50VR - A60 --- (3/5/60)*	208/230/460	60,4	34,2	80,5	45,6	120,7	68,4	201,2	79,9

REMARQUE : 1. TOUTES LES DONNÉES DU TABLEAU RELATIVES AUX OPTIONS INSTALLÉES EN USINE, SAUF L'ÉCONOMISEUR
2. * - INDIQUE TOUS LES CODES FIOP POUR LES MODÈLES RÉPERTORIÉS.



DÉGAGEMENTS REQUIS POUR LES MATÉRIEAUX COMBUSTIBLES

	POUCES [MM]
DESSUS DE L'APPAREIL	14 [355,6]
CÔTÉ GAINES DE L'APPAREIL	2 [50,8]
CÔTÉ OPPOSÉ AUX GAINES	14 [355,6]
DESSOUS DE L'APPAREIL	0 [0,0]
PANNEAU ÉLECTRIQUE	36 [914,4]

NECESSAIRE DÉGAGEMENTS REQUIS

	POUCES [MM]
ENTRE LES APPAREILS; CÔTÉ ALIMENTATION	42 [1 066,8]
APPAREIL ET SURFACES ÉLOIGNÉES DU SOL, CÔTÉ ALIMENTATION	36 [914,0]
APPAREIL ET BLOCS ET MURS DE BÉTON ET AUTRES SURFACES AU SOL, CÔTÉ ALIMENTATION	42 [1 066,8]

DÉGAGEMENT REQUIS POUR LE FONCTIONNEMENT ET L'ENTRETIEN

	POUCES [MM]
SERPENTIN D'ÉVAPORATEUR; CÔTÉ ACCÈS	36 [914,0]
CÔTÉ D'ENTRÉE D'ALIMENTATION (SAUF POUR LES EXIGENCES NEC)	42 [1 066,8]
DESSUS DE L'APPAREIL	48 [1 219,2]
CÔTÉ OPPOSÉ AUX GAINES	36 [914,0]
PANNEAU DE GAINES	12 [304,8]

*DISTANCES MINIMALES: SI L'APPAREIL EST INSTALLÉ À MOINS DE 12 PO [304,8 MM] D'UN MUR, LE RENDEMENT DU SYSTÈME POURRAIT ÊTRE COMPROMIS. LES DIMENSIONS DANS LES CROCHETS [] SONT EN MM.

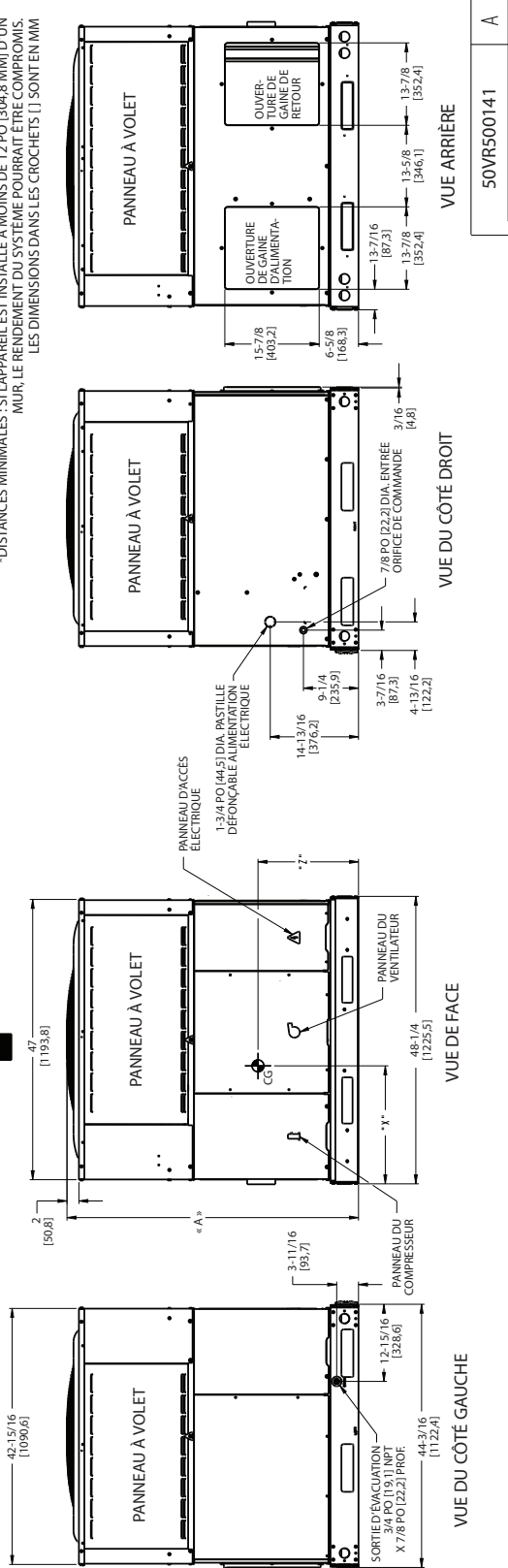

50VR

50VR500141 A

Figure 3 – Dimensions des appareils 50VR-A36-60

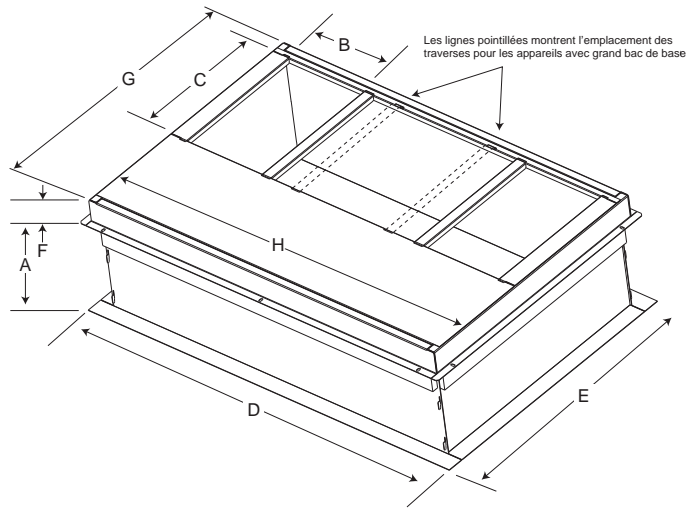
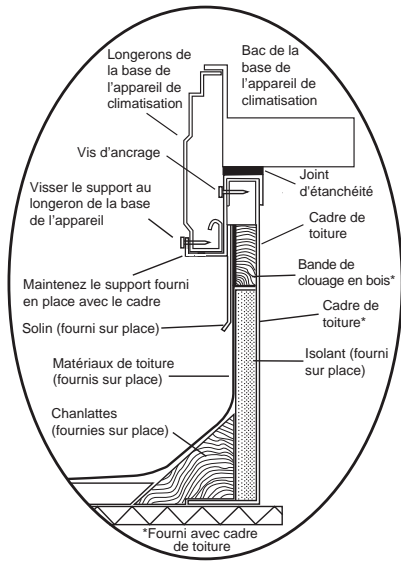

CADRE PETIT/COMMUN

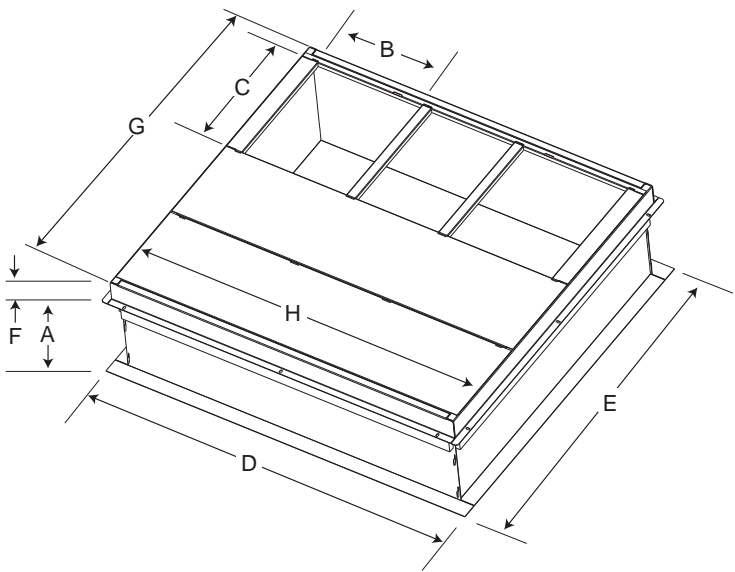

GRAND CADRE

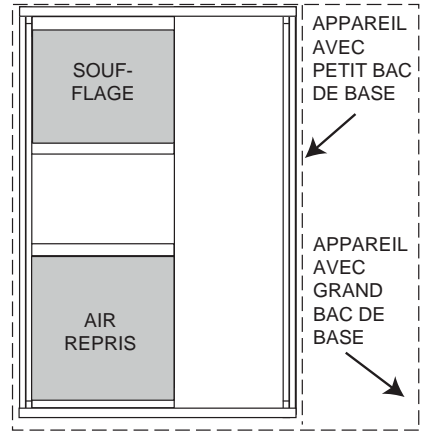

POSE DE L'APPAREIL SUR UN CADRE COMMUN

APPAREILS AVEC PETITS ET GRANDS BACS DE BASE

A180216

CAPACITÉ DE L'APPAREIL	NUMÉRO DE CATALOGUE	A po (mm)	B (base, petite/commune) po (mm)*	B (base, grande) po (mm)*	C po (mm)	D po (mm)	E po (mm)	F po (mm)	G po (mm)	H po (mm)
Petite ou grande	CPRFCURB011B00	14 (356)	10 (254)	14 (356)	16 (406)	47,8 (1214)	32,4 (822)	2,7 (69)	30,6 (778)	46,1 (1170)
Grande	CPRFCURB013B00	14 (356)	14 (356)				43,9 (1116)		42,2 (1072)	

* Le numéro de pièce CPRFCURB011B00 peut être utilisé sur les appareils avec petits et grands bacs de base. Les supports transversaux doivent être positionnés en fonction de la dimension du bac de base de l'appareil, soit petit ou grand.
 REMARQUES :

1. Le cadre de toiture doit être ajusté en fonction de l'appareil à installer.
2. Au besoin, la bande d'étanchéité doit être appliquée sur l'appareil à installer.
3. Le cadre de toiture est en acier de calibre 16.
4. Fixez les gaines au cadre (les brides de la gaine reposent sur le cadre).
5. Panneaux isolés : fibre de verre de 1 po (25,4 mm) d'épaisseur, densité de 1 lb.

Figure 4 – Dimensions du cadre de toiture

⚠ CAUTION - NOTICE TO RIGGERS ⚠ PRUDENCE - AVIS AUX MONTEURS

ACCESS PANELS MUST BE IN PLACE WHEN RIGGING.
LES PANNEAUX D'ACCÈS DOIVENT ÊTRE EN PLACE LORS DE LA MANIPULATION.

Use top skid as spreader bar. / Utiliser la palette du haut comme barre de répartition

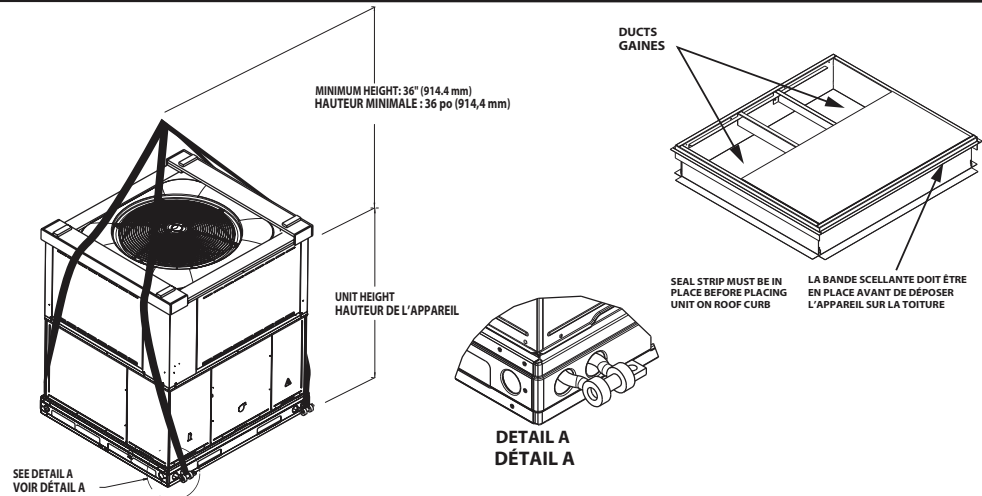

50CY502286 2.0

A09051

Tube cuivre standard à ailettes en aluminium

Appareil*	PETIT CAISSON				Appareil*	GRAND CAISSON							
	24		30			36		42		48		60	
	lb	kg	lb	kg		lb	kg	lb	kg	lb	kg	lb	kg
Poids à soulever	347	157	393	178	Poids à soulever	420	191	466	212	462	210	511	232

REMARQUE : Reportez-vous aux plans dimensionnels pour le poids sur les coins.

Figure 5 – Élingage suggéré pour l'appareil

Étape 3 – Dégagement pour l'appareil

Le dégagement minimal d'entretien est indiqué dans les figures 2 et 3. L'appareil doit disposer d'un apport d'air de ventilation et d'air extérieur adéquat. Le ventilateur extérieur aspire l'air à travers le serpentin extérieur et le refoule par la grille supérieure de l'appareil. Assurez-vous que l'air refoulé par le ventilateur ne recircule pas vers le serpentin extérieur. N'installez pas l'appareil dans un coin ou sous un obstacle en hauteur. Le dégagement minimal sous un surplomb partiel (comme le surplomb normal d'une maison) est de 48 po (1 219 mm) au-dessus de l'appareil. Le dépassement maximal d'un surplomb partiel ne doit pas dépasser 48 po (1219 mm).

IMPORTANT : Ne bloquez pas le débit d'air extérieur. Une obstruction à l'entrée d'air extérieure ou à la sortie du ventilateur pourrait diminuer la durée de vie du compresseur.

N'installez pas l'appareil dans un endroit où l'eau, la glace ou la neige provenant d'un surplomb ou d'un toit pourraient endommager ou submerger l'appareil. N'installez pas l'appareil sur un tapis ou sur d'autres matériaux combustibles. Les appareils montés sur une dalle doivent être à au moins 2 po (51 mm) au-dessus du niveau d'eau prévu ou du niveau d'écoulement de l'eau. N'utilisez pas cet appareil s'il a été immergé dans l'eau.

Étape 4 – Gains fabriquées sur place

Fixez toutes les gains au cadre de toiture et à la structure du bâtiment pour les appareils à soufflage vertical. Ne raccordez pas les gains à l'appareil. Pour les applications à soufflage horizontal, l'appareil est pourvu de brides sur les ouvertures horizontales. Toutes les gains doivent être fixées aux brides. Isolez et assurez l'étanchéité de toutes les gains externes, les joints et ouvertures

dans la toiture à l'aide de contre-solins et de mastic selon les codes applicables.

Les gains qui traversent des espaces non climatisés doivent être isolées et recouvertes d'un pare-vapeur. Lorsqu'un appareil à soufflage vertical utilise un plénum d'air de retour, il doit comporter une gaine de retour qui traverse le platelage de toit en conformité avec le code de prévention des incendies. Consultez la plaque signalétique de l'appareil pour connaître le dégagement requis autour des gains. La pression statique d'air de retour du caisson ne doit pas dépasser 0,25 po de colonne d'eau

Étape 5 – Élingage et positionnement de l'appareil

L'élingage et le positionnement de cet appareil peuvent présenter un danger en raison de l'emplacement de montage, p.ex., sur une toiture, une structure surélevée, etc.

Seuls un grutier et un personnel au sol qualifiés devraient manipuler et installer cet appareil.

Lorsque vous travaillez sur cet appareil, respectez rigoureusement les mises en garde que comportent la documentation, les plaques signalétiques et les étiquettes fixées à l'appareil, ainsi que toutes les mesures de sécurité qui peuvent s'appliquer.

La formation des opérateurs d'équipements de levage doit inclure les points suivants, sans s'y limiter:

1. Application de l'équipement de levage à charge et réglages de levage en fonction de la diversité des charges.
2. Directives relatives à l'utilisation et aux précautions spéciales.
3. Conditions de la charge relatives au fonctionnement de l'équipement de levage, p.ex., l'équilibrage, la température, etc.

Respectez tous les codes de sécurité applicables. Portez des lunettes de sécurité et des gants de travail.

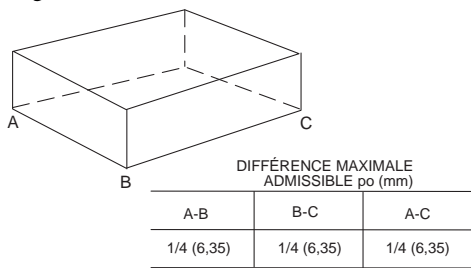

A07925

Figure 6 – Degré de précision de niveau de l'appareil

INSPECTION

Avant la première utilisation, puis tous les mois par la suite, effectuez un contrôle visuel des manilles, des axes à épaulement et des sangles. Recherchez des dommages, traces d'usure, déformations structurelles ou fissures. Recherchez particulièrement une usure excessive aux points d'attache du palan et aux surfaces de support de la charge. Les éléments qui semblent usés à ces endroits ne doivent plus être utilisés et mis au rebut.

50VR

⚠️ AVERTISSEMENT

RISQUE DE CHUTE DE L'APPAREIL

Le non-respect de cet avertissement pourrait provoquer des blessures, voire la mort.

Ne vous tenez jamais sous une charge soulevée ou ne soulevez jamais une charge au-dessus d'une personne.

1. Laissez le plateau d'expédition supérieur de l'appareil en place en l'utilisant comme écarteur pour éviter d'endommager l'appareil. Si le plateau n'est pas disponible, utilisez une barre d'écartement suffisamment longue pour protéger l'appareil.

⚠️ AVERTISSEMENT

RISQUE DE DOMMAGES MATÉRIELS

Le non-respect de cet avertissement risque d'occasionner des blessures.

Lorsque les sangles sont tendues, l'axe doit être à au moins 36 po (914 mm) au-dessus du couvercle supérieur de l'appareil.

Élingage et levage de l'appareil (consultez la figure 5)

⚠️ AVERTISSEMENT

RISQUE DE CHUTE DE L'APPAREIL

Le non-respect de cet avertissement pourrait provoquer des blessures, voire la mort.

Les appareils à large base doivent être fixés à un cadre commun avant que le poids de l'appareil ne repose complètement sur le cadre. Posez les vis dans le cadre et dans les longerons de la base de l'appareil alors que la grue supporte encore la charge.

Des trous de levage sont prévus dans les longerons de la base.

1. Attachez les manilles, les axes à épaulement et les sangles aux longerons à la base de l'appareil. Assurez-vous que les éléments de levage ont une capacité suffisante pour soutenir le poids de l'appareil (consultez la figure 5).

2. Placez un axe suffisamment solide au milieu des sangles. Positionnez l'axe de sorte que l'appareil se soulève également du sol.

Une fois l'appareil en place sur le cadre de toiture ou sur le coussinet, retirez le plateau supérieur.

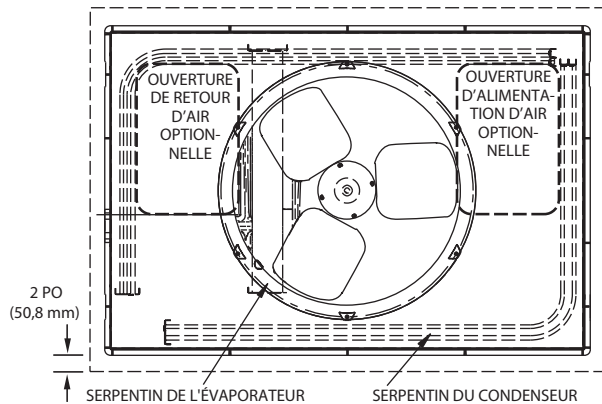

A07926

Figure 7 – Détails du montage sur dalle

Étape 6 – Raccordement du tuyau d'évacuation de condensats

REMARQUE : Assurez-vous que le raccordement du tuyau d'évacuation de condensats est réalisé en conformité avec les codes locaux et les restrictions applicables.

Sur cet appareil, l'évacuation des condensats s'effectue par un raccord de 3/4 po NPT qui traverse la base côté accès au serpentin de l'évaporateur. Consultez les figures 2 et 3 pour les emplacements.

Les condensats peuvent être évacués directement sur la toiture pour une installation de toiture (si autorisé) ou sur un tablier de gravier pour une installation au niveau du sol. Posez un siphon de condensats fournis sur place de 2 po (51 mm) à l'extrémité du raccord de condensats pour assurer une évacuation adéquate. Assurez-vous que la sortie du siphon est plus basse que le raccord du bac de récupération des condensats d'au moins 1 po (25 mm) pour éviter un débordement du bac (consultez la figure 8). Si l'installation utilise un tablier de gravier, assurez-vous qu'il est en pente descendante en s'éloignant de l'appareil.

Raccordez un tuyau d'évacuation en PVC ou en cuivre de 3/4 po minimum (fourni sur place) à l'extrémité du siphon de 2 po (50 mm). N'utilisez pas un tuyau plus petit. Le tuyau d'évacuation doit avoir une pente descendante d'au moins 1 po (25 mm) par 10 pi (3 m) de longueur de conduite horizontale. Vérifiez que le tuyau d'évacuation ne fuit pas. Amorcez le siphon avec de l'eau à la mise en service, en début de saison.

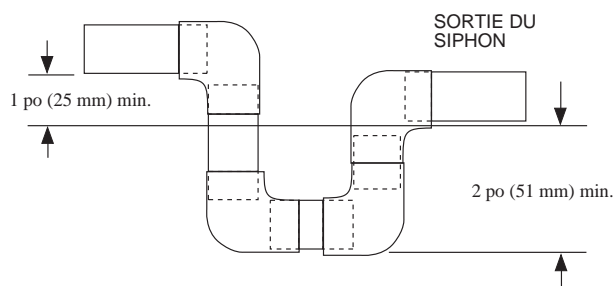

A09052

Figure 8 – Siphon de condensat

Étape 7 – Installation des raccords de gaine

La conception et l'installation du système de gaines doivent être conformes aux normes de la NFPA pour les installations de climatisation et de ventilation non résidentielles (NFPA 90A) ou résidentielles (NFPA 90B) et aux codes et ordonnances locaux.

Sélectionnez et déterminez les dimensions des gaines et des registres de soufflage et de retour d'air conformément aux recommandations de l'ASHRAE (American Society of Heating, Refrigeration and Air Conditioning Engineers). Les ouvertures d'air soufflé et de retour situées sur le côté et sous l'appareil sont munies de brides de gaine.

Observez les critères suivants pour la conception et la pose du système de gaines :

1. Tous les appareils doivent être équipés de filtres ou d'un support de filtre auxiliaire fournis sur place montés du côté retour d'air de l'appareil. Les dimensions des filtres sont indiquées dans le tableau 1.
2. Évitez les changements de dimension trop brusques (augmentation ou diminution). Les changements de dimension brusques ont une incidence négative sur le rendement de débit d'air de l'appareil.

IMPORTANT : Utilisez des raccords flexibles entre les gaines et l'appareil pour éviter un transfert de vibrations. Utilisez des joints d'étanchéité appropriés pour garantir un assemblage étanche aux intempéries et à l'air. Lorsqu'un chauffage électrique est installé, utilisez un raccord en toile coupe-feu ou autre matériau résistant à la chaleur entre la gaine et la sortie de l'appareil. Si un flexible est utilisé, glissez un manchon métallique à l'intérieur de la gaine. Le raccord résistant à la chaleur (ou le manchon métallique) doit se prolonger de 24 po (610 mm) au-delà de l'élément chauffant électrique.

3. Dimensionnez les gaines en fonction du volume d'air (pi^3/min) de refroidissement. La quantité d'air minimale pour un fonctionnement approprié du chauffage électrique est indiquée dans le tableau 2. Les interrupteurs de limite de chauffage doivent se déclencher lorsque la quantité d'air chute sous les valeurs recommandées.
4. Isolez et assurez l'étanchéité aux intempéries de toutes les gaines externes. Les gaines qui traversent des espaces non climatisés doivent être isolées et recouvertes d'un pare-vapeur. Isolez les gaines traversant des zones non climatisées et utilisez un pare-vapeur conforme à l'édition actuelle de la SMACNA (Sheet Metal and Air Conditioning Contractors National Association) et de l'ACCA (Air Conditioning Contractors of America) pour les normes d'installation minimales des systèmes de chauffage et de climatisation.
5. Fixez toutes les gaines à la structure du bâtiment. Installez le solin et les systèmes contre les intempéries et les vibrations sur les ouvertures de gaine dans les murs ou la toiture en conformité avec les bonnes pratiques du bâtiment.

CONFIGURATION DES APPAREILS À SOUFFLAGE VERTICAL

AVERTISSEMENT

RISQUE D'ÉLECTROCUTION

Le non-respect de cet avertissement pourrait provoquer des blessures, voire la mort.

Avant d'effectuer les opérations d'entretien ou de maintenance sur l'appareil, coupez toujours l'interrupteur principal et posez une étiquette de verrouillage. Il est possible que plusieurs disjoncteurs soient présents.

1. Ouvrez tous les disjoncteurs et posez une étiquette de verrouillage avant d'entreprendre des travaux d'entretien.
2. Retirez les couvercles de gaine métalliques horizontaux pour accéder aux parties défonçables pour les gaines de soufflage vertical dans le bac de base de l'appareil. (Consultez la figure 9.)

Pour retirer les couvercles défonçables du soufflage vertical des ouvertures de soufflage et de retour, sectionnez les liaisons à l'avant et sur le côté droit du couvercle à l'aide d'un tournevis et d'un marteau. Enfoncez ensuite le couvercle pour sectionner les liaisons à l'arrière et sur le côté gauche du couvercle.

REMARQUE : Ces couvercles sont maintenus en place par des liaisons semblables à celles utilisées pour les pastilles défonçables des composants électriques. Réinstallez les couvercles de gaine horizontaux (figure 9) comme installés à l'usine. Vérifiez que les ouvertures sont étanches à l'air et à l'eau.

REMARQUE : La conception et l'installation du système de gaines doivent être conformes aux normes de la NFPA pour les installations de climatisation et de ventilation non résidentielles (NFPA 90A) ou résidentielles (NFPA 90B) et aux codes et ordonnances locaux.

Observez les critères suivants pour la sélection, les dimensions et la pose du système de gaines:

1. Les appareils sont expédiés d'usine pour une installation à soufflage horizontal.
2. Sélectionnez et déterminez les dimensions des gaines et des registres de soufflage et de retour d'air conformément aux recommandations de l'ASHRAE (American Society of Heating, Refrigeration and Air Conditioning Engineers).
3. Utilisez des raccords flexibles entre les gaines rigides et l'appareil pour éviter un transfert de vibrations. Les raccords peuvent être vissés ou boulonnés aux brides de gaine. Utilisez des joints d'étanchéité appropriés pour garantir un assemblage étanche aux intempéries et à l'air.
4. Tous les appareils doivent être équipés de filtres ou d'un support de filtre auxiliaire fournis sur place et montés du côté retour d'air de l'appareil. Les dimensions des filtres sont indiquées dans le tableau 1.
5. Dimensionnez toutes les gaines en fonction du débit d'air maximal requis (chauffage ou refroidissement) pour l'appareil à installer. Évitez les changements de dimension trop brusques (augmentation ou diminution) sous peine de réduire le rendement du système.

50VR

6. Toutes les gaines extérieures doivent être isolées et protégées des intempéries. Isolez les gaines traversant des zones non climatisées et utilisez un pare-vapeur conforme à l'édition actuelle de la SMACNA (Sheet Metal and Air Conditioning Contractors National Association) et de l'ACCA (Air Conditioning Contractors of America) pour les normes d'installation minimales des systèmes de chauffage et de climatisation. Fixez toutes les gaines à la structure du bâtiment.
7. Installez le solin et les systèmes contre les intempéries et les vibrations sur toutes les ouvertures de la structure du bâtiment en conformité avec les codes locaux et les bonnes pratiques du bâtiment.

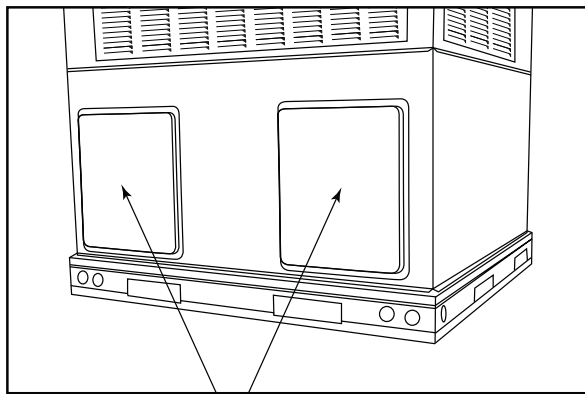

Couvercles de gaine horizontaux

A09076

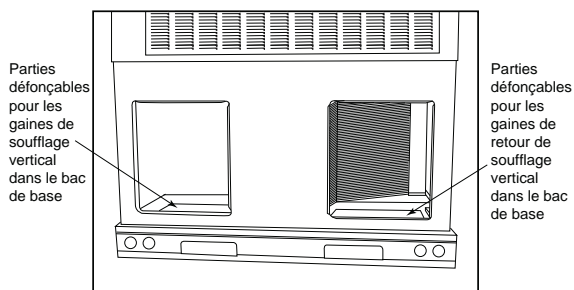

Parties défonçables pour les gaines de soufflage vertical dans le bac de base

Parties défonçables pour les gaines de retour de soufflage vertical dans le bac de base

A09093

Figure 9 – Ouvertures d'air de soufflage et de retour

Étape 8 – Raccordements électriques

⚠ AVERTISSEMENT

RISQUE D'ÉLECTROCUTION

Le non-respect de cet avertissement pourrait provoquer des blessures, voire la mort.

Le caisson de l'appareil doit avoir un point de masse ininterrompu ou sans rupture afin de réduire les risques de blessures en cas d'anomalie électrique. Ce point de masse peut être constitué d'un fil électrique raccordé à la vis de masse de l'appareil dans le compartiment de commande, ou d'un conduit approuvé en tant que masse électrique lorsqu'il est installé conformément au Code canadien de l'électricité CSA C22.1 et aux codes électriques locaux.

⚠ ATTENTION

RISQUE DE DOMMAGES AUX COMPOSANTS DE L'APPAREIL

Le non-respect de cette mise en garde risque d'endommager l'appareil.

1. Effectuez tous les branchements électriques conformément à la dernière édition du NFPA 70 (NEC) et aux codes électriques locaux qui régissent ce type de câblage. Au Canada, tous les branchements électriques doivent être conformes à la norme CSA C22.1 du Code canadien de l'électricité Partie 1 et aux codes électriques locaux applicables. Consultez le schéma de câblage de l'appareil.
2. Utilisez uniquement des conducteurs en cuivre pour réaliser les connexions entre le disjoncteur fourni sur place et l'appareil. **IL N'EST PAS PERMIS D'UTILISER DU FIL D'ALUMINIUM.**
3. Vérifiez que l'alimentation haute tension à l'appareil se situe dans la plage de tension de fonctionnement indiquée sur la plaque signalétique de l'appareil. Sur les appareils triphasés, l'équilibre des phases doit être de l'ordre de 2%. Pour corriger une tension inadéquate ou un déséquilibre des phases, communiquez avec votre compagnie d'électricité locale.
4. N'endommagez pas les composants internes lorsque vous percez des trous dans les panneaux pour installer des éléments électriques, des conduits, etc.

BRANCHEMENTS HAUTE TENSION

L'appareil doit être branché à un circuit électrique séparé muni d'un disjoncteur étanche à l'eau fourni sur place et monté à portée de vue de l'appareil. Consultez la plaque signalétique de l'appareil et les codes NEC et locaux pour connaître le calibre maximal du fusible ou la capacité maximale du disjoncteur, ainsi que l'intensité admissible minimale du circuit pour déterminer le calibre des conducteurs.

Le boîtier de disjoncteur fourni sur place doit être monté sur le trou d'entrée haute tension de l'appareil lorsque l'alimentation standard et les points d'entrée de basse tension sont utilisés. Consultez les figures 2 et 3 pour les emplacements acceptables.

Consultez l'étiquette de câblage de l'appareil (figures 15, 17 et 18) et figure 10 pour l'exécution des connexions de câblage haute tension. Procédez de la façon suivante pour finaliser les connexions haute tension de l'appareil.

Appareils monophasés:

1. Amenez les fils haute tension (L1, L2) et le fil de masse dans le boîtier de commande.
2. Raccordez le fil de masse au point de masse du cadre.
3. Localisez les fils noir et jaune branchés côté ligne du contacteur.
4. Branchez le fil d'excitation L1 au fil noir de la borne 11 du contacteur de compresseur.
5. Branchez le fil d'excitation L2 au fil jaune de la borne 23 du contacteur de compresseur.

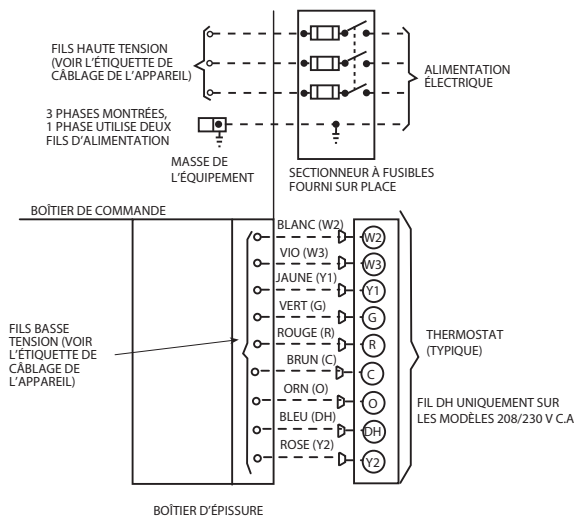

Figure 10 – Branchements haute et basse tensions

A13176

Appareils triphasés :

1. Amenez les fils haute tension (L1, L2 et L3) et le fil de masse dans le boîtier de commande.
2. Raccordez le fil de masse au point de masse du cadre.
3. Localisez les fils noir et jaune branchés côté ligne du contacteur.
4. Branchez le fil d'excitation L1 au fil noir de la borne 11 du contacteur de compresseur.
5. Branchez le fil d'excitation L3 au fil jaune de la borne 13 du contacteur de compresseur.
6. Branchez le fil d'excitation L2 au fil bleu venant du compresseur.

PROCÉDURES PARTICULIÈRES POUR UN FONCTIONNEMENT SUR 208 V

▲ AVERTISSEMENT

RISQUE D'ÉLECTROCUTION

Le non-respect de cet avertissement pourrait provoquer des blessures, voire la mort.

Veillez toujours à couper et à consigner l'alimentation principale avant de procéder à l'installation ou à la révision de l'équipement. Lorsque le disjoncteur est ouvert, déplacez le fil noir du transformateur (3/16 po [4,8 mm]) de la borne 230 à la borne 208. La tension primaire du transformateur passe à 208 V c.a.

BRANCHEMENTS BASSE TENSION

REMARQUE : N'utilisez pas un thermostat qui consomme du courant. Le module de commande pourrait ne pas fonctionner correctement.

Utilisez des fils en cuivre de calibre 18 AWG codés par couleur et isolés (35 °C minimum) pour effectuer les raccordements de tension entre le thermostat et l'appareil. Si le thermostat est situé à plus de 100 pi (30,5 m) de l'appareil (distance mesurée le long des fils de tension de commande), utilisez des fils 16 AWG codés par couleur et isolés (35 °C minimum).

BRANCHEMENTS DE BASE

Localisez les 9 fils basse tension du thermostat (8 fils pour les modèles 460 V c.a.) dans le boîtier d'épissure de 24 V. Consultez la figure 10 pour le schéma de câblage. Amenez les fils basse tension du thermostat à travers la bague de l'orifice d'entrée du câblage de commande (figure 2 et 3), puis dans le boîtier d'épissure basse tension. Formez une boucle d'égouttement avant d'introduire les fils dans le panneau. Attachez tous les fils et les serre-câbles pour qu'ils ne gênent pas le fonctionnement de l'appareil.

Si l'installation comprend un dispositif de chauffage électrique auxiliaire, les fils basse tension du dispositif de chauffage doivent être raccordés aux fils de commande d'usine du connecteur de la carte P4 du ventilateur intérieur.

REMARQUE : Si les fils de 24 V de l'appareil n'ont pas un connecteur correspondant, coupez ceux-ci au niveau de la prise du dispositif de chauffage, dénudez les extrémités, et raccordez-les à l'écrou selon les connexions du schéma. Si les fils de 24 V du dispositif de chauffage n'ont pas une prise correspondante, coupez ceux-ci au niveau de la prise de l'appareil, dénudez les extrémités, et raccordez-les à l'écrou selon les connexions du schéma.

L'appareil est muni à l'usine de fils pour le branchement des étages de chauffage W1 et W2 (W2 et W3 sur la carte IFB). Si le thermostat d'ambiance n'a qu'un seul étage de chauffage supplémentaire, branchez les fils blanc et violet montrés dans la figure 10 au fil d'excitation du deuxième étage de chauffage.

Certains dispositifs de chauffage ont 4 fils de commande, en plus du commun. Consultez les schémas de câblage de l'appareil et du dispositif de chauffage pour plus de détails.

PROTECTION DU TRANSFORMATEUR

Malgré que le transformateur soit de type à limitation d'énergie, un court-circuit direct pourrait faire griller un fusible secondaire. En cas de surcharge ou de court-circuit, corrigez le problème de surcharge et vérifiez s'il y a un fusible grillé sur la carte interface du ventilateur. Remplacez le fusible grillé par un fusible de même taille et de même calibre.

Tableau 1 – Caractéristiques physiques de l'appareil 50VR

CAPACITÉ DE L'APPAREIL	24	30	36	42	48	60
CAPACITÉ NOMINALE (tonnes)	2	2 1/2	3	3 1/2	4	5
POIDS À L'EXPÉDITION (lb)	347	393	420	466	462	511
POIDS À L'EXPÉDITION (kg)	157	178	191	212	210	232
COMPRESSEURS	Scroll					
Quantité	1					
FRIGORIGÈNE (R-410A)						
Quantité (lb)	8,2	11,2	11,0	14,6	12,0	14,8
Quantité (kg)	3,7	5,1	5,0	6,6	5,4	6,7
RÉGULATEUR DE DÉBIT DE FRIGORIGÈNE	Détendeur thermostatique, détendeur thermostatique intérieur					
BUSE						
DIA. INT. (po)	0,032 (2)	0,035 (1) 0,038 (1)	0,042 (2)	0,042 (2)	0,042 (2)	0,052 (2)
DIA. INT. (mm)	0,81 (2)	0,89 (1) 0,97 (1)	1,07 (2)	1,07 (2)	1,07 (2)	1,32 (2)
SERPENTIN EXTÉRIEUR						
Rangs...Ailettes/po	1...21	2...21	2...21	2...21	2...21	2...21
Surface frontale (pi ²)	18,8	18,8	13,6	19,4	17,5	23,3
VENTILATEUR EXTÉRIEUR						
Pi ³ /min, nominal	2 100	2 500	3 000	3 000	3 300	3 600
Diamètre po	24	24	26	26	26	26
Diamètre (mm)	609,6	609,6	660,4	660,4	660,4	660,4
Moteur hp (tr/min)	1/12 (800)	1/8 (810)	1/5 (810)	1/5 (810)	1/5 (810)	1/5 (810)
SERPENTIN INTÉRIEUR						
Rangs...Ailettes/po	3...17	3...17	3...17	3...17	3...17	4...17
Surface frontale (pi ²)	3,7	3,7	4,7	4,7	5,7	5,7
VENTILATEUR INTÉRIEUR						
Débit d'air nominal, en phase basse de refroidissement (pi ³ /min)	675	775	900	1 050	1 200	1 400
Débit d'air nominal, en phase haute de refroidissement (pi ³ /min)	855	1 000	1 200	1 400	1 600	1 750
Dimension po	10 x 10	10 x 10	11 x 10	11 x 10	11 x 10	11 x 10
Dimension (mm)	254 x 254	254 x 254	279,4 x 254	279,4 x 254	279,4 x 254	279,4 x 254
Moteur hp (tr/min)	1/2 (1050)	1/2 (1050)	3/4 (1 000)	3/4 (1 075)	1,0 (1 075)	1,0 (1075)
PRESSOSTAT HAUTE PRESSION (psig) réenclenchement de coupure (automatique)	650 +/- 15 420 +/- 25					
PRESSOSTAT BASSE PRESSION (psig) réenclenchement de coupure (automatique)	20 +/- 5 45 +/- 5					
FILTRES À AIR DE RETOURÉ†‡						
Jetables, dimensions en po	20 x 20 x 1	20 x 24 x 1	24 x 30 x 1	24 x 36 x 1		
Jetables, dimensions en mm	508 x 508 x 25	508 x 610 x 25	610 x 762 x 25	610 x 914 x 25		

† Les dimensions de filtre requises indiquées sont basées sur les vitesses d'air supérieures de refroidissement ou de chauffage de l'AHRI (Air Conditioning Heating and Refrigeration Institute) de 300 pi³/min pour les filtres jetables ou de 450 pi³/min pour les filtres haute capacité. La perte de charge dans le filtre à air pour les filtres non standard ne doit pas être supérieure à 0,08po de colonne d'eau

‡ Si l'installation utilise un support de filtre auxiliaire, consultez les directives d'installation fournies avec le support de filtre pour les dimensions et la quantité de filtres requise.

Tableau 2 – Quantité d'air minimale pour un fonctionnement sécuritaire du chauffage électrique (pi³/min)

TAILLE	24	30	36	42	48	60
pi ³ /min	850	1 000	1 200	1 400	1 600	1 750

AVANT LA MISE EN SERVICE

⚠ AVERTISSEMENT

DANGER D'INCENDIE, D'EXPLOSION ET DE DÉCHARGE ÉLECTRIQUE

Le non-respect de cet avertissement pourrait provoquer des dommages matériels ou causer des blessures graves ou mortelles.

1. Observez les règles de sécurité reconnues et portez des lunettes de protection lorsque vous effectuez des procédures de contrôle ou de réparation sur le circuit de frigorigène.
2. Libérez et récupérez tout le frigorigène du circuit avant de toucher au bouchon du compresseur s'il y a une possibilité de fuite près des bornes du compresseur.
3. Ne tentez jamais de réparer un raccord soudé sur un circuit de frigorigène sous pression.
4. N'utilisez pas un chalumeau pour tenter de retirer un composant. Le circuit renferme de l'huile et du frigorigène sous pression.
5. Pour retirer un composant, portez des lunettes de protection et procédez comme suit :
 - a. Coupez l'alimentation électrique de l'appareil et placez une étiquette de verrouillage.
 - b. Libérez et récupérez tout le frigorigène du circuit à partir des orifices des côtés haute et basse pressions.
 - c. À l'aide d'un coupe-tube, coupez le tube de raccordement et retirez le composant de l'appareil.
 - d. Avec précaution, éliminez au besoin le reste de soudure sur les bouts de tube. La flamme du chalumeau peut enflammer l'huile.

Utilisez la liste de vérification de mise en service qui se trouve à la fin de ce manuel et procédez à l'inspection et la préparation de l'appareil en vue du démarrage initial:

1. Retirez les panneaux d'accès (consultez la figure 21).
2. Lisez et respectez les instructions qui figurent sur toutes les étiquettes DANGER, AVERTISSEMENT, ATTENTION et INFORMATION attachées à l'appareil ou qui l'accompagnent.
3. Procédez aux vérifications suivantes :
 - a. Recherchez des dommages liés à l'expédition ou la manutention, p. ex., des conduites rompues, des pièces desserrées ou des fils débranchés.
 - b. Recherchez des traces d'huile sur tous les raccords des tubes de frigorigène et à la base de l'appareil. Des traces d'huile indiquent une fuite frigorigène. Procédez à un essai de fuite de tous les raccords des tubes de frigorigène à l'aide d'un détecteur de fuite électronique ou d'une solution d'eau savonneuse. Si l'essai révèle une fuite de frigorigène, reportez-vous à la section **Recherche d'une fuite de frigorigène**.
 - c. Vérifiez toutes les connexions effectuées sur place et en usine. Vérifiez que les connexions sont correctement effectuées et bien serrées. Vérifiez que les fils ne touchent pas les tubes de frigorigène ou des arêtes de métal vives.

- d. Inspectez les ailettes des serpentins. Si les ailettes ont été endommagées durant l'expédition ou la manutention, redressez-les avec précaution à l'aide d'un peigne fin.
4. Vérifiez les conditions suivantes :
 - a. Vérifiez que les pales du ventilateur extérieur sont correctement positionnées dans l'ouverture du ventilateur.
 - b. Vérifiez que les filtres à air sont en place.
 - c. Vérifiez que le bac de récupération des condensats et le siphon de condensats sont remplis d'eau pour assurer une bonne évacuation.
 - d. Vérifiez que tous les outils et autres pièces détachées divers ont été retirés.
 5. Le circuit de chaque appareil comprend deux (2) raccords d'entretien munis d'une valve Schrader, soit un raccord côté basse pression sur la conduite d'aspiration, et un raccord côté haute pression sur la conduite de refoulement du compresseur. Vérifiez que les capuchons sont solidement en place sur les raccords.

MISE EN SERVICE

Étape 1 – Vérification de fonctionnement des commandes de chauffage et de refroidissement

Faites démarrer l'appareil et vérifiez le bon fonctionnement des commandes comme suit:

1. Placez le commutateur SYSTEM (système) du thermostat d'ambiance ou la commande MODE à la position OFF (arrêt). Vérifiez que le moteur de ventilateur démarre lorsque le commutateur FAN MODE (mode de ventilateur) est placé en position ON (marche) et qu'il s'arrête lorsque le commutateur FAN MODE (mode de ventilateur) est placé en position AUTO (automatique).
2. Thermostat :

Pour un thermostat classique à deux étages, lorsque la température de la pièce dépasse de 1 ou 2 degrés le seuil de réglage de refroidissement du thermostat, ce dernier ferme le circuit entre la borne R du thermostat les bornes Y1 et G. Ces circuits fermés par le thermostat relient la bobine du contacteur (C) (par le fil Y1 de l'appareil) et la carte du ventilateur intérieur (par le fil G de l'appareil) au circuit secondaire de 24 V du transformateur (TRAN).

Pour un thermostat classique à deux étages, lorsque la température de la pièce dépasse de plusieurs degrés le seuil de réglage de refroidissement du thermostat, ce dernier ferme le circuit entre la borne R du thermostat les bornes Y1, Y2 et G.
3. Si l'appareil est doté d'un dispositif de chauffage électrique, placez le commutateur du système ou la commande MODE à la position HEAT (chauffage). Réglez la commande à un niveau supérieur à la température de la pièce. Vérifiez que le ventilateur intérieur fonctionne et que les registres soufflent de l'air chaud dans la pièce. Vérifiez que le cycle de chauffage s'arrête lorsque le réglage de la commande de température est atteint.

Si l'appareil n'est pas doté d'un dispositif de chauffage électrique et que vous souhaitez en faire l'acquisition, communiquez avec un distributeur autorisé pour obtenir de plus amples renseignements.
4. Si l'installation comprend un thermostat d'ambiance à basculement automatique, placez les commandes SYSTEM (système) ou MODE et les commutateurs de mode FAN (ventilateur) en position AUTO (automatique). Vérifiez que l'appareil fonctionne en mode de refroidissement lorsque la commande de température est réglée sur un appel de refroidissement (inférieur à la température de la pièce).

REMARQUE : Une fois que le compresseur a démarré puis s'est arrêté, il ne doit pas être redémarré avant 5 minutes.

Étape 2 – Recherche de fuites de frigorigène

⚠ AVERTISSEMENT



RISQUE D'EXPLOSION

Le non-respect de cet avertissement pourrait entraîner des blessures graves ou mortelles et des dommages matériels.

N'utilisez jamais de l'air ou des gaz renfermant de l'oxygène pour rechercher des fuites ou faire fonctionner un compresseur de frigorigène. Des mélanges pressurisés d'air ou de gaz renfermant de l'oxygène pourraient provoquer une explosion.

50VR

Procédez comme suit pour localiser et réparer une fuite de frigorigène et pour charger le circuit de l'appareil :

1. Localisez la fuite et assurez-vous que la pression du circuit de frigorigène a été libérée et que le frigorigène a été récupéré à partir des orifices des côtés haute et basse pressions.
2. Réparez la fuite selon les procédures d'entretien des circuits de frigorigène.

REMARQUE : Installez un filtre déshydrateur si le circuit a été ouvert à la suite de réparations.

3. Ajoutez une petite quantité de vapeurs de frigorigène (R-410A) dans le circuit et effectuez un essai de fuites.
4. Récupérez le frigorigène du circuit et évacuez-le à 500 microns si aucune autre fuite n'est détectée.
5. Chargez le circuit de frigorigène R-410A en utilisant une balance électronique. Consultez la plaque signalétique de l'appareil pour connaître la charge requise.

Étape 3 – Réglages de mise en service

Complétez les étapes requises indiquées dans la section «Avant la mise en service» avant de démarrer l'appareil. Ne contournez aucun dispositif de sécurité lorsque vous faites fonctionner l'appareil. Ne faites pas fonctionner le compresseur lorsque la température extérieure est inférieure à 40 °F (4 °C), sauf si l'ensemble de basse température ambiante est utilisé.

IMPORTANT : Les compresseurs scroll à 3 phases ont un sens de marche. Vous devez vérifier le bon sens de marche du compresseur de l'appareil par le raccordement des fils d'alimentation 3 phases. Si le mauvais sens de marche n'est pas corrigé dans les 5 minutes, la protection interne coupe l'alimentation du compresseur. Les fils d'alimentation 3 phases de l'appareil doivent être inversés pour corriger le sens de marche. Lorsque le compresseur tourne dans le mauvais sens, la différence entre les pressions d'aspiration et de refoulement est minimale.

Vérification et réglage de la charge de frigorigène

⚠ AVERTISSEMENT



RISQUE D'EXPLOSION

Le non-respect de cet avertissement pourrait entraîner des blessures graves ou mortelles et des dommages matériels.

N'utilisez jamais de l'air ou des gaz renfermant de l'oxygène pour rechercher des fuites ou faire fonctionner un compresseur de frigorigène. Des mélanges pressurisés d'air ou de gaz renfermant de l'oxygène pourraient provoquer une explosion.

Le circuit de l'appareil est complètement chargé de frigorigène R-410A à l'usine, puis vérifié et scellé.

REMARQUE : Normalement, il n'est pas nécessaire de régler la charge de frigorigène, sauf si l'on suspecte que l'appareil ne contient pas la charge de R-410A appropriée.

Une étiquette de charge de sous-refroidissement est apposée à l'intérieur du panneau d'accès au compresseur. Les tableaux indiquent la température de conduite de liquide requise à des pressions de conduite de refoulement et des températures ambiantes extérieures données.

Vous devez utiliser un thermocouple ou un thermomètre à thermistance et un manomètre de collecteur pour évaluer la charge d'un appareil par la méthode de charge de température de sous-refroidissement. Les thermomètres au mercure ou les petits thermomètres à cadran ne conviennent pas pour ce type de mesure.

REMARQUE : Laissez le système fonctionner en mode de refroidissement en phase haute pendant au moins 15 minutes avant de vérifier ou de régler la charge de frigorigène.

IMPORTANT : Lorsque vous évaluez la charge de frigorigène, le réglage indiqué en rapport avec la charge spécifiée à l'usine doit toujours être très minimale. Si la procédure indique qu'un réglage substantiel est nécessaire, cela indique une condition anormale dans le circuit de refroidissement, p. ex., un débit d'air insuffisant à travers le ou les serpents.

1. Retirez les capuchons des raccords d'entretien des côtés basse et haute pressions.
2. Utilisez des flexibles avec poussoir d'obus de valve pour raccorder respectivement les manomètres de basse et haute pressions aux raccords d'entretien de basse et haute pressions.
3. Faites fonctionner l'appareil jusqu'à ce que les pressions du circuit se stabilisent.
4. Mesurez et notez les valeurs suivantes:
 - a. Température ambiante extérieure (°F [°C] thermomètre sec).
 - b. Température de la conduite de liquide (°F [°C]) au détendeur thermostatique.
 - c. Pression de refoulement (côté haute pression) (psig).
 - d. Pression d'aspiration (côté basse pression) (psig) (pour référence seulement).

- À l'aide des tableaux de charge de refroidissement (consultez la figure 19), comparez la température de l'air extérieur (°F [°C] thermomètre sec) par rapport à la pression de la conduite de refoulement (psig) pour déterminer la température de conduite de liquide du système souhaitée (consultez la figure 19).
- Comparez la température de conduite de liquide réelle avec la température de conduite de liquide souhaitée. Avec une tolérance de ± 2 °F ($\pm 1,1$ °C), ajoutez du frigorigène si la température est plus de 2 °F (1,1 °C) supérieure à la température de la conduite de liquide appropriée, ou retirez du frigorigène si la température est plus de 2 °F (1,1 °C) inférieure à la température de la conduite de liquide requise.

REMARQUE : Si le problème qui cause des mesures imprécises est une fuite de frigorigène, consultez la section Recherche de fuites de frigorigène.

Débit d'air intérieur et réglages de débit d'air

⚠ ATTENTION

RISQUE DE COMPROMETTRE LE FONCTIONNEMENT DE L'APPAREIL

Le non-respect de cette mise en garde pourrait entraîner des dommages à l'appareil.

En mode de refroidissement, le volume d'air recommandé est de 350 à 450 pi³/min pour chaque 12 000 Btu/h de capacité de refroidissement. En mode de chauffage, le débit d'air doit produire une augmentation de température correspondant à la plage de température qui figure sur la plaque signalétique de l'appareil.

REMARQUE : Vérifiez que tous les registres de soufflage et de retour d'air sont ouverts, libres d'obstructions et correctement réglés.

⚠ AVERTISSEMENT

RISQUE D'ÉLECTROCUTION

Le non-respect de cet avertissement pourrait provoquer des blessures, voire la mort.

Débranchez l'alimentation électrique de l'appareil et placez une étiquette de verrouillage avant de changer la vitesse du ventilateur.

Cet appareil utilise des vitesses de ventilateur indépendantes pour les phases basse et haute de refroidissement. De plus, sur les modèles 208/230 V c.a., il est possible de sélectionner directement sur l'appareil une vitesse optimisée pour la déshumidification (DEHUM) en phase haute de refroidissement (aussi peu que 320 pi³/min par tonne). De pair avec une déshumidification améliorée en phase basse de refroidissement, la vitesse de déshumidification (DHUM) offre une solution complète de déshumidification indépendamment de la phase de refroidissement utilisée.

Les appareils qui intègrent l'option de déshumidification avancée installée en usine (FIOP) offrent des vitesses de ventilateur indépendantes en mode normal et déshumidification pour les phases basse et haute de refroidissement.

Le tableau 3 présente les modes de fonctionnement et les vitesses de ventilateur associées à chaque mode pour tous les modèles sans déshumidification avancée :

Tableau 3 – Modes de fonctionnement et vitesses de ventilateur

Modèles 208/230 V c.a. sans FIOP de déshumidification avancée

Mode de fonctionnement	Prise de vitesse du ventilateur
Phase basse de refroidissement/thermopompe	BAS
Phase haute de refroidissement/thermopompe	ÉLEVÉ
Refroidissement optimisé de déshumidification en phase haute	DH
Ventilation continue	BAS

Modèles 460 V c.a.

Mode de fonctionnement	Prise de vitesse du ventilateur
Phase basse de refroidissement/thermopompe	BAS
Phase haute de refroidissement/thermopompe	ÉLEVÉ
Ventilation continue	BAS

50VR

⚠ AVERTISSEMENT

RISQUE D'ÉLECTROCUTION

Le non-respect de cet avertissement pourrait provoquer des blessures, voire la mort.

Débranchez l'alimentation électrique de l'appareil et placez une étiquette de verrouillage avant de changer la vitesse du ventilateur.

Le moteur de ventilateur de l'évaporateur standard est configuré en usine pour offrir 5 vitesses de ventilateur dans les différents modes de fonctionnement (consultez le tableau 4). Tous les modèles sont expédiés de l'usine pour permettre un débit d'air nominal en phases haute et basse de refroidissement avec une pression statique minimale. Consultez le tableau 2.

Tableau 4 – Code de couleur des fils de moteur de ventilateur intérieur

Noir = Haute vitesse
Orange = Vitesse moyenne-élevée
Rouge = Vitesse moyenne
Rose = Vitesse moyenne-basse vitesse
Bleu = Basse vitesse

Sélection des vitesses de ventilateur appropriées aux modes de fonctionnement:

Phase basse de refroidissement/thermopompe (tous modèles sans déshumidification avancée) : à l'aide des tableaux 8, 9 et 10, trouvez les pertes de pression statique externes pour un serpentin humide, un économiseur et un filtre, puis ajoutez-les à celle d'un serpentin sec comme mesuré sur le système. À l'aide de cette valeur de pression statique totale, recherchez dans le tableau 5 les débits d'air disponibles à la pression statique totale. Pour les modèles 208/230 V c.a., branchez le fil de vitesse du ventilateur choisi à la borne LO COOL de la carte interface du ventilateur (IFB) (consultez la figure 11). Pour les modèles 460 V c.a., branchez le fil de vitesse du ventilateur choisi à la borne LOW de la carte interface du ventilateur (IFB) (consultez la figure 11).

Refroidissement en phase haute/thermopompe (tous les modèles sans déshumidification avancée) : à l'aide des tableaux 8, 9 et 10, trouvez les pertes de pression statique externes pour un

serpentin humide, un économiseur et un filtre, puis ajoutez-les à celle d'un serpentin sec comme mesuré sur le système. À l'aide de cette valeur de pression statique totale, recherchez dans le tableau 5 les débits d'air disponibles à la pression statique totale. La vitesse choisie doit procurer un débit d'air entre 350 et 450 pi³/min par tonne de refroidissement. Pour les modèles 208/230 V c.a., branchez le fil de vitesse du ventilateur choisi à la borne HIGH COOL de la carte interface du ventilateur (IFB) (consultez la figure 11). Pour les modèles 460 V c.a., branchez le fil de vitesse du ventilateur choisi à la borne HIGH de la carte interface du ventilateur (IFB) (consultez la figure 11).

Refroidissement de déshumidification amélioré en phase haute (modèles 208/230 V c.a. sans déshumidification avancée) : à l'aide de la pression statique totale utilisée pour sélectionner la vitesse de refroidissement en phase haute, recherchez dans le tableau 5 les vitesses/débits d'air plus bas disponibles à cette pression statique totale. Tous les débits d'air mis en évidence dans le tableau 5 sont acceptables pour la vitesse de déshumidification. La vitesse choisie doit procurer un débit d'air entre 320 et 400 pi³/min par tonne de refroidissement. Pour activer le mode de refroidissement optimisé de déshumidification en phase haute, le cavalier doit être déplacé des bornes de sélection No DH à DH. (Consultez la figure 11, agrandie.) Pour les modèles 208/230 V c.a., branchez le fil de vitesse du ventilateur choisi à la borne DHUM de la carte interface du ventilateur (IFB) (consultez la figure 11).

Ventilation continue (tous les modèles sans déshumidification avancée) : la vitesse continue du ventilateur est la même que celle utilisée en phase basse de refroidissement.

Pour activer le mode de refroidissement optimisé de déshumidification en phase haute, le cavalier dans la figure 11 doit être déplacé des bornes de sélection No DH à DH (consultez la figure 11, agrandi).

Utilisation de la même vitesse de ventilateur pour plusieurs modes de fonctionnement : certaines vitesses de ventilateur sont idéales pour plusieurs modes de fonctionnement. Il est possible d'utiliser un cavalier (fourniture locale) pour brancher un fil de vitesse à deux ou plusieurs bornes de la carte interface du ventilateur (IFB). Les cavaliers doivent être confectionnés à partir de fils de calibre 18 AWG au minimum avec un isolant d'au moins 2/64 po d'épaisseur.

Refroidissement/thermopompe/ventilation continue avec déshumidification avancée : afin de permettre aux modèles avec déshumidification avancée d'utiliser la fonction de déshumidification, déconnectez le cavalier J1 situé sur la carte interface du ventilateur (IFB). (Consultez les figures 11 et 16.) Pour garantir le bon fonctionnement de l'appareil, l'humidistat doit ouvrir le circuit de commande lorsque l'humidité dépasse le seuil de réglage de déshumidification. L'appareil réglera automatiquement le flux d'air en fonction de la baisse de pression statique externe mesurée pour le système. Il n'est pas nécessaire de régler les prises installées en usine.

SÉQUENCE DE FONCTIONNEMENT

a. Ventilation continue

- (1.) Le thermostat ferme le circuit R à G et active le moteur de ventilateur pour un fonctionnement continu. Le ventilateur intérieur est activé à basse vitesse.

b. Mode climatisation

- (1.) Phase basse : le thermostat ferme les circuits R à G, R à Y1 et R à O. Le compresseur et le ventilateur intérieur sont activés à basse vitesse. Le ventilateur extérieur est également activé.
- (2.) Phase haute : le thermostat ferme les circuits R à G, R à Y1, R à Y2 et R à O. Le compresseur et le ventilateur intérieur sont activés à haute vitesse. Le ventilateur extérieur est également activé.

c. Mode chauffage du chauffage électrique

- (1.) Le thermostat ferme les circuits R à W2 ou à W3 et R à G. Il n'y a pas de temporisation de marche ou d'arrêt.

d. Heat Pump Heating (Chauffage à la thermopompe)

- (1.) Phase basse : le thermostat ferme les circuits R à G et R à Y1. Le compresseur et le ventilateur intérieur sont activés à basse vitesse. Le ventilateur extérieur est également activé.
- (2.) Phase haute : le thermostat ferme les circuits R à G, R à Y1 et R à Y2. Le compresseur et le ventilateur intérieur sont activés à haute vitesse. Le ventilateur extérieur est également activé.

e. Chauffage par thermopompe avec chauffage électrique auxiliaire

- (1.) Le thermostat ferme les circuits R à G, R à Y et R à W/W1 ou W2. Le compresseur, les ventilateurs intérieur et extérieur et les relais de chauffage électrique sont alimentés.

f. Mode de dégivrage

Le mode de dégivrage est automatiquement activé par la carte de dégivrage en mode de chauffage. La carte de dégivrage alimente les bornes O (robinet inverseur) et W2 (chauffage électrique). Elle coupe également l'alimentation du ventilateur extérieur. Lorsque l'opération de dégivrage est terminée, l'appareil revient en mode de chauffage. Si la valeur de réglage du thermostat est atteinte durant l'opération de dégivrage, l'appareil s'arrête et redémarre en mode de dégivrage au prochain appel de chaleur.

Étape 4 – Commande de dégivrage

Changement silencieux

L'option Quiet Shift (passage silencieux) est un mode de dégivrage que l'on peut sélectionner sur place, ce qui élimine le bruit occasionnel qui pourrait être entendu au début et à la fin du cycle de dégivrage. Cette option est sélectionnée en plaçant le commutateur DIP3 (sur la carte de dégivrage) en position (ON) (ACTIVÉE).

Lorsque le commutateur Quiet Shift (passage silencieux) est placé en position (ON) (ACTIVÉE) et qu'un cycle de dégivrage débute, la séquence d'opérations suivantes démarre. Le robinet inverseur est excité, le ventilateur extérieur s'arrête et le compresseur s'arrête pendant 30 secondes et se remet en marche pour compléter le dégivrage. Au début du mode de chauffage, après un cycle de dégivrage, le robinet inverseur est désactivé, le compresseur s'arrête de nouveau pendant 30 secondes et le ventilateur extérieur demeure arrêté pendant 40 secondes, avant le début du mode de chauffage.

Dégivrage

La commande de dégivrage est une commande de temporisation et de température qui comprend une fonction de temporisation sélectionnable sur place (commutateurs DIP 1 et 2 sur la carte) entre les cycles de dégivrage de 30, 60, 90 ou 120 minutes (réglage usine à 60 minutes). Pour le démarrage forcé d'un cycle de dégivrage, deux options sont possibles, selon l'état du thermostat de dégivrage.

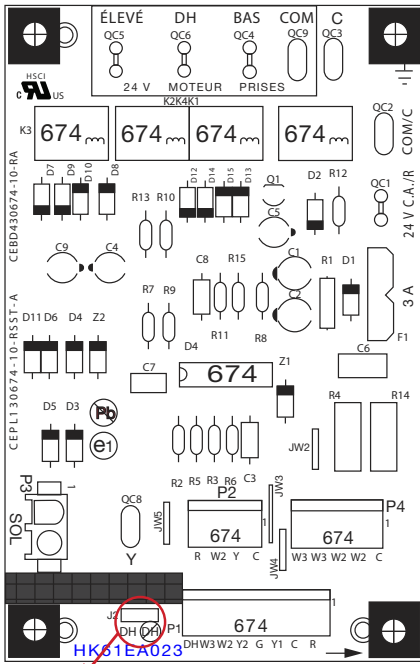

Cavaliere en position de déshumidification



Cavaliere en position de non déshumidification

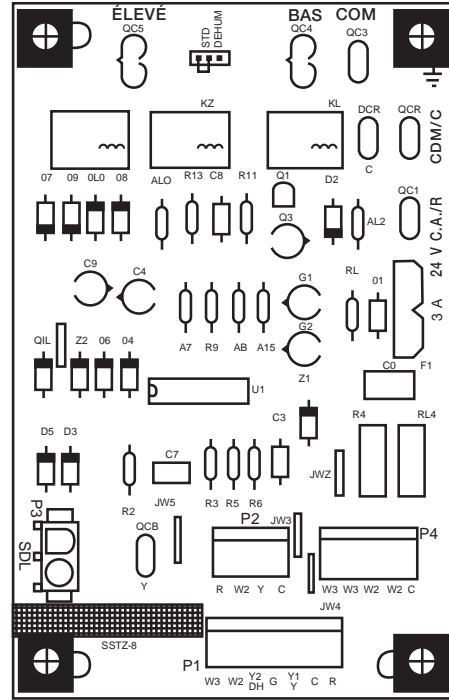

A09059

Modèles 460 V c.a.

50VR

A12571

Modèles 208/230 V c.a.

Déconnecter le cavalier J1 pour permettre la déshumidification avancée

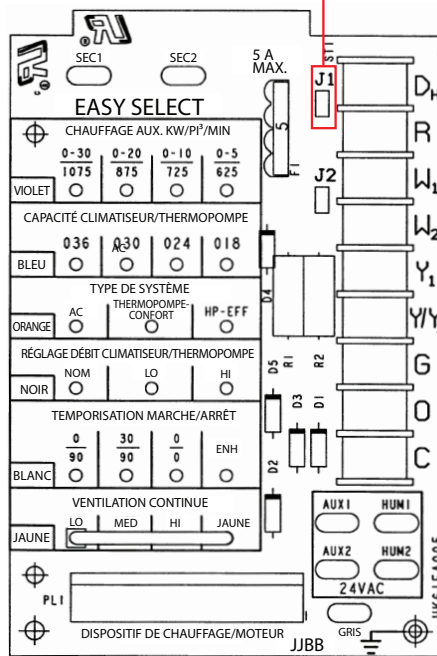

A180104

Modèles 208/230 V c.a. avec déshumidification avancée

Figure 11 – Carte interface du ventilateur (IFB)

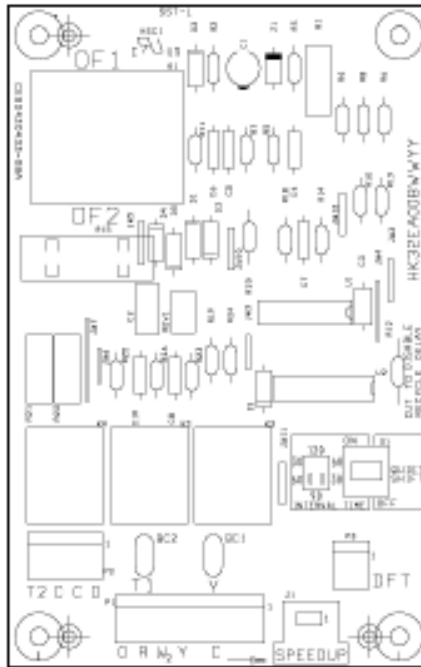

Figure 12 – Carte de dégivrage

A13151

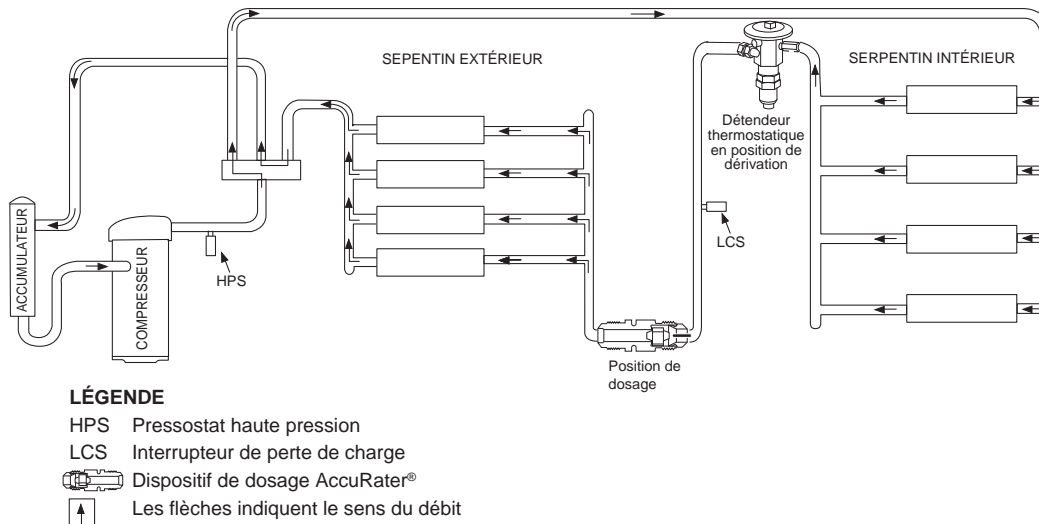

Figure 13 – Fonctionnement typique de la thermopompe, mode de chauffage

C03012

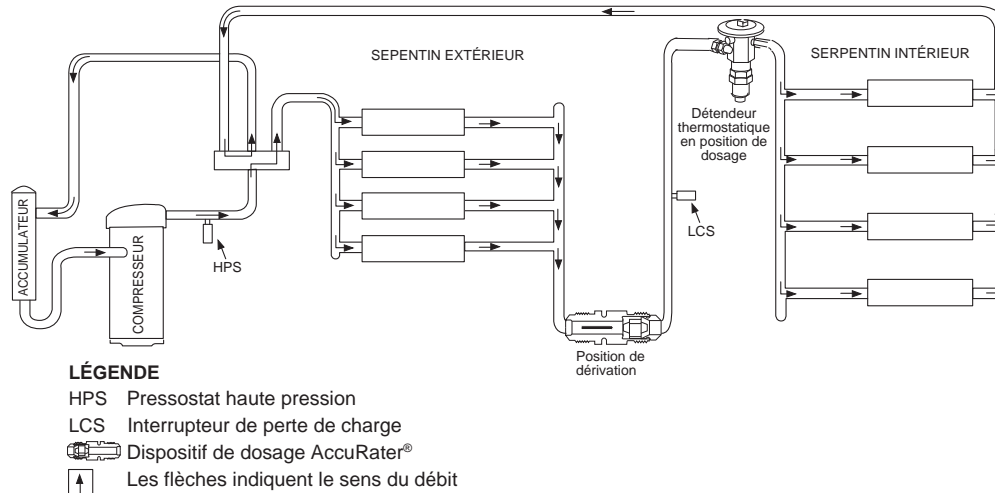

Figure 14 – Fonctionnement typique de la thermopompe, mode de refroidissement

C03011

Tableau 5 – Débit d'air, serpentín sec* - soufflages horizontal et vertical - Modèles 50VR 24 à 60 sans FIOF de déshumidification avancée - 208/230 V c.a.

APPAREIL	VITESSE DU MOTEUR	COULEUR DE FIL	PRESSION STATIQUE EXTERNE (PO DE COL. D'EAU)																			
			0,1	0,2	0,3	0,4	0,5	0,6	0,7	0,8	0,9	1,0										
C24	Basse ¹	Bleu	pi ³ /min	777	692	583	465	318	---	---	---	---	---	---	---	---	---	---	---	---	---	
			BHP	0,09	0,10	0,10	0,11	0,12	---	---	---	---	---	---	---	---	---	---	---	---	---	---
	Moyenne-Basse	Rose	pi ³ /min	877	779	698	598	519	410	---	---	---	---	---	---	---	---	---	---	---	---	---
			BHP	0,12	0,12	0,13	0,14	0,15	0,15	---	---	---	---	---	---	---	---	---	---	---	---	---
	Moyenne ²	Rouge	pi ³ /min	904	841	769	705	628	522	372	---	---	---	---	---	---	---	---	---	---	---	---
			BHP	0,16	0,17	0,17	0,18	0,19	0,19	---	---	---	---	---	---	---	---	---	---	---	---	---
	Moyenne-Haute	Orange	pi ³ /min	1 229	1 171	1 105	1 049	980	913	838	775	679	516	---	---	---	---	---	---	---	---	---
			BHP	0,28	0,30	0,30	0,31	0,32	0,33	0,33	0,33	0,34	0,34	0,33	---	---	---	---	---	---	---	---
	Élevée	Noir	pi ³ /min	1 291	1 206	1 142	1 081	1 017	951	888	823	753	668	---	---	---	---	---	---	---	---	---
			BHP	0,31	0,32	0,33	0,34	0,34	0,35	0,35	0,36	0,36	0,37	0,37	---	---	---	---	---	---	---	---
C30	Basse	Bleu	pi ³ /min	777	692	583	465	318	---	---	---	---	---	---	---	---	---	---	---	---	---	
			BHP	0,09	0,10	0,10	0,11	0,12	---	---	---	---	---	---	---	---	---	---	---	---	---	---
	Moyenne-Basse ¹	Rose	pi ³ /min	831	765	670	586	466	299	---	---	---	---	---	---	---	---	---	---	---	---	
			BHP	0,11	0,12	0,12	0,13	0,13	0,14	---	---	---	---	---	---	---	---	---	---	---	---	---
	Moyenne ²	Rouge	pi ³ /min	1 139	1 069	1 012	937	870	786	724	626	512	381	---	---	---	---	---	---	---	---	
			BHP	0,22	0,23	0,24	0,24	0,25	0,26	0,26	0,26	0,27	0,27	0,28	---	---	---	---	---	---	---	---
	Moyenne-Haute	Orange	pi ³ /min	1 229	1 171	1 105	1 049	980	913	838	775	679	516	---	---	---	---	---	---	---	---	
			BHP	0,28	0,30	0,30	0,31	0,32	0,33	0,33	0,33	0,34	0,34	0,33	---	---	---	---	---	---	---	---
	Élevée	Noir	pi ³ /min	1 531	1 460	1 382	1 301	1 209	1 114	1 003	890	764	629	---	---	---	---	---	---	---	---	
			BHP	0,53	0,52	0,50	0,48	0,46	0,44	0,42	0,40	0,37	0,35	---	---	---	---	---	---	---	---	---
A36	Basse	Bleu	pi ³ /min	1 097	971	823	747	669	636	558	513	456	412	---	---	---	---	---	---	---	---	
			BHP	0,12	0,11	0,10	0,11	0,12	0,13	0,13	0,13	0,14	0,15	0,16	---	---	---	---	---	---	---	---
	Moyenne-Basse ¹	Rose	pi ³ /min	934	864	810	745	698	649	571	525	486	428	---	---	---	---	---	---	---	---	
			BHP	0,10	0,10	0,11	0,12	0,13	0,14	0,14	0,14	0,15	0,16	0,17	---	---	---	---	---	---	---	---
	Moyenne ²	Rouge	pi ³ /min	1 251	1 198	1 149	1 104	1 066	1 017	932	892	839	---	---	---	---	---	---	---	---	---	
			BHP	0,19	0,21	0,21	0,23	0,24	0,25	0,25	0,26	0,27	0,28	0,29	---	---	---	---	---	---	---	---
	Moyenne-Haute	Orange	pi ³ /min	1 451	1 415	1 372	1 327	1 287	1 249	1 212	1 168	1 130	1 094	---	---	---	---	---	---	---	---	
			BHP	0,29	0,30	0,31	0,32	0,32	0,35	0,35	0,36	0,37	0,38	0,39	---	---	---	---	---	---	---	---
	Élevée	Noir	pi ³ /min	1 466	1 423	1 384	1 343	1 308	1 263	1 219	1 183	1 145	1 106	---	---	---	---	---	---	---	---	
			BHP	0,30	0,31	0,33	0,34	0,35	0,36	0,36	0,37	0,38	0,40	0,41	---	---	---	---	---	---	---	---

Tableau 5 - Débit d'air, serpentins sec* - soufflages horizontal et vertical (SUITE) - Modèles 50VR 24 à 60 sans FLOP de déshumidification avancée - 208/230 V c.a.

APPAREIL	VITESSE DU MOTEUR	COULEUR DE FIL	PRESSION STATIQUE EXTERNE (PO DE COL. D'EAU)												
			0,1	0,2	0,3	0,4	0,5	0,6	0,7	0,8	0,9	1,0			
A42	Basse	Bleu	pi ³ /min	1 097	971	823	747	669	636	558	513	456	412		
			BHP	0,12	0,11	0,10	0,11	0,12	0,13	0,13	0,14	0,15	0,16		
	Moyenne-Basse ¹	Rose	pi ³ /min	1 076	1 026	972	918	872	827	771	714	666	611		
			BHP	0,13	0,14	0,15	0,15	0,17	0,18	0,18	0,20	0,21	0,22		
	Moyenne	Rouge	pi ³ /min	1 251	1 198	1 149	1 104	1 066	1 017	970	932	892	839		
			BHP	0,19	0,21	0,21	0,23	0,24	0,25	0,26	0,27	0,28	0,29		
	Moyenne-Haute ²	Orange	pi ³ /min	1 451	1 415	1 372	1 327	1 287	1 249	1 212	1 168	1 130	1 094		
			BHP	0,29	0,30	0,31	0,32	0,35	0,35	0,36	0,37	0,38	0,39		
	Élevée	Noir	pi ³ /min	1 633	1 590	1 552	1 518	1 483	1 444	1 406	1 372	1 340	1 303		
			BHP	0,41	0,43	0,44	0,45	0,47	0,48	0,49	0,50	0,51	0,53		
	A48	Basse ¹	Bleu	pi ³ /min	1 271	1 229	1 177	1 121	1 066	1 027	974	942	887	839	
				BHP	0,19	0,20	0,21	0,23	0,24	0,25	0,26	0,27	0,28	0,29	
Moyenne-Basse		Rose	pi ³ /min	1 340	1 299	1 240	1 191	1 139	1 091	1 050	1 001	952	895		
			BHP	0,22	0,23	0,24	0,25	0,26	0,28	0,28	0,30	0,31	0,32		
Moyenne ²		Rouge	pi ³ /min	1 686	1 650	1 617	1 576	1 544	1 503	1 468	1 433	1 393	1 356		
			BHP	0,42	0,44	0,45	0,46	0,48	0,49	0,51	0,52	0,53	0,55		
Moyenne-Haute		Orange	pi ³ /min	1 854	1 837	1 781	1 784	1 720	1 698	1 655	1 625	1 578	1 532		
			BHP	0,56	0,57	0,60	0,59	0,62	0,63	0,64	0,66	0,67	0,67		
Élevée		Noir	pi ³ /min	1 934	1 900	1 855	1 815	1 778	1 737	1 695	1 656	1 606	1 528		
			BHP	0,59	0,61	0,62	0,64	0,65	0,67	0,68	0,70	0,70	0,68		
Basse		Bleu	pi ³ /min	1 182	1 137	1 102	1 053	1 012	966	920	868	830	783		
			BHP	0,21	0,22	0,23	0,24	0,25	0,26	0,27	0,28	0,30	0,31		
Moyenne-Basse ¹	Rose	pi ³ /min	1 454	1 405	1 364	1 316	1 281	1 234	1 198	1 147	1 105	1 056			
		BHP	0,34	0,35	0,36	0,37	0,38	0,40	0,41	0,42	0,43	0,45			
Moyenne ²	Rouge	pi ³ /min	1 818	1 770	1 731	1 693	1 657	1 621	1 579	1 546	1 505	1 436			
		BHP	0,56	0,57	0,59	0,60	0,62	0,63	0,64	0,66	0,67	0,66			
Moyenne-Haute	Orange	pi ³ /min	1 881	1 849	1 818	1 793	1 763	1 729	1 679	1 610	1 523	1 479			
		BHP	0,67	0,69	0,70	0,71	0,72	0,73	0,73	0,71	0,68	0,65			
Élevée	Noir	pi ³ /min	2 138	2 084	2 025	1 967	1 893	1 829	1 754	1 678	1 591	1 475			
		BHP	0,98	0,95	0,93	0,90	0,86	0,84	0,80	0,76	0,74	0,68			

* Les valeurs de débit d'air sont mesurées sans le filtre à air et avec serpentins sec (consultez le tableau de perte de charge de serpentins humides).

¹ Vitesse de refroidissement en phase basse réglée à l'usine.

² Vitesse de refroidissement en phase haute réglée à l'usine.

Remarque : Déduisez la perte de charge du filtre à air fourni sur place et du serpentins humide pour obtenir la pression statique externe disponible pour le système de gaines.

Les zones ombragées indiquent des vitesses de déshumidification acceptables (mode de déshumidification uniquement en phase haute, modèles 208/230 Vc.a. seulement).

Tableau 6 – Débit d'air, serpentins sec* - soufflages horizontal et vertical - Modèles 50VR (A, C) 24 à 60 avec FIOF de déshumidification avancée - 208/230 V c.a.

CAPACITÉ DE L'APPAREIL	RÉGLAGE DÉBIT SÉLECTION DE BROCHE		BROCHE LO			BROCHE NOM			BROCHE HI		
	PLAGE DE PRESSION STATIQUE EXTERNE		0,0 à 0,39	0,4 à 0,69	0,7 à 1,0	0,0 à 0,39	0,4 à 0,69	0,7 à 1,0	0,0 à 0,39	0,4 à 0,69	0,7 à 1,0
C24	PHASE HAUTE	CLIMATISATION	770	795	790	855	885	875	940	975	965
		REFROIDISSEMENT AVEC DÉSHUMIDIFICATION	610	615	570	675	685	635	745	755	700
		CLIMATISATION	610	610	570	675	680	635	745	750	700
C30	PHASE HAUTE	REFROIDISSEMENT AVEC DÉSHUMIDIFICATION	475	470	360	530	520	401	585	570	440
		CLIMATISATION	905	935	935	1 005	1 040	1 040	1 105	1 145	1 145
		REFROIDISSEMENT AVEC DÉSHUMIDIFICATION	715	740	725	795	820	803	875	900	885
A36	PHASE BASSE	CLIMATISATION	715	740	730	795	820	810	875	900	890
		REFROIDISSEMENT AVEC DÉSHUMIDIFICATION	555	555	485	615	615	540	675	675	595
		CLIMATISATION	1 060	1 100	1 095	1 175	1 220	1 215	1 295	1 340	1 335
A42	PHASE HAUTE	REFROIDISSEMENT AVEC DÉSHUMIDIFICATION	845	880	875	940	975	970	1 035	1 075	1 065
		CLIMATISATION	835	850	845	930	945	940	1025	1 040	1 035
		REFROIDISSEMENT AVEC DÉSHUMIDIFICATION	675	685	670	750	760	745	825	835	820
A48	PHASE HAUTE	CLIMATISATION	1 240	1 265	1 275	1 375	1 405	1 414	1 515	1 545	1 555
		REFROIDISSEMENT AVEC DÉSHUMIDIFICATION	1 010	1 040	1 015	1 120	1 155	1 125	1 230	1 270	1 240
		CLIMATISATION	970	975	965	1 075	1 085	1 070	1 185	1 195	1 175
A60	PHASE BASSE	REFROIDISSEMENT AVEC DÉSHUMIDIFICATION	785	790	790	870	880	875	955	970	965
		CLIMATISATION	1 445	1 450	1 445	1 605	1 610	1 605	1 765	1 770	1 765
		REFROIDISSEMENT AVEC DÉSHUMIDIFICATION	1 155	1 170	1 255	1 285	1 300	1 395	1 415	1 430	1 535
A60	PHASE HAUTE	CLIMATISATION	1 095	1 105	1 095	1 215	1 225	1 215	1 335	1 350	1 335
		REFROIDISSEMENT AVEC DÉSHUMIDIFICATION	880	890	875	975	990	970	1 075	1 090	1 065
		CLIMATISATION	1 565	1 570	1 555	1 740	1 745	1 725	1 915	1 920	1 900
A60	PHASE BASSE	REFROIDISSEMENT AVEC DÉSHUMIDIFICATION	1 270	1 280	1 280	1 410	1 424	1 420	1 550	1 565	1 560
		CLIMATISATION	1 250	1 265	1 260	1 390	1 405	1 400	1 530	1 545	1 540
		REFROIDISSEMENT AVEC DÉSHUMIDIFICATION	1 015	1 015	1 015	1 125	1 130	1 125	1 240	1 245	1 240

REMARQUE : La perte de pression du filtre à air fourni sur place et du serpentins humide influera de façon minimale sur les valeurs de débit d'air. Le débit d'air de ventilation continue est à 50 % du débit d'air en phase haute de refroidissement.

Tableau 7 – Débit d'air, serpentins sec* - soufflages horizontal et vertical - Modèles 50VR 24 à 60 sans FIOP de déshumidification avancée - 460 V c.a.

APPAREIL	VITESSE DU MOTEUR	COULEUR DE FIL	PRESSION STATIQUE EXTERNE (PO DE COL. D'EAU)											
			0,1	0,2	0,3	0,4	0,5	0,6	0,7	0,8	0,9	1,0		
A36	Basse ¹	Bleu	pi ³ /min	934	864	810	745	698	649	571	525	486	428	
			BHP	0,10	0,10	0,11	0,12	0,13	0,14	0,14	0,15	0,16	0,17	
	Moyenne-Basse	Rose	pi ³ /min	1 076	1 026	972	918	872	827	771	714	666	611	
			BHP	0,13	0,14	0,15	0,15	0,17	0,18	0,18	0,20	0,21	0,22	
	Moyenne	Rouge	pi ³ /min	1 213	1 169	1 110	1 065	1 016	964	923	878	820	777	
			BHP	0,16	0,17	0,17	0,19	0,20	0,20	0,21	0,22	0,23	0,24	
	Moyenne-élevée ²	Orange	pi ³ /min	1 251	1 198	1 149	1 104	1 066	1 017	970	932	892	839	
			BHP	0,19	0,21	0,21	0,23	0,24	0,25	0,26	0,27	0,28	0,29	
	Élevée	Noir	pi ³ /min	1 451	1 415	1 372	1 327	1 287	1 249	1 212	1 168	1 130	1 094	
			BHP	0,29	0,30	0,31	0,32	0,32	0,35	0,36	0,37	0,38	0,39	
A42	Basse ¹	Bleu	pi ³ /min	1 076	1 026	972	918	872	827	771	714	666	611	
			BHP	0,13	0,14	0,15	0,15	0,17	0,18	0,18	0,20	0,21	0,22	
	Moyenne-Basse	Rose	pi ³ /min	1 213	1 169	1 110	1 065	1 016	964	923	878	820	777	
			BHP	0,16	0,17	0,17	0,19	0,20	0,21	0,21	0,22	0,23	0,24	
	Moyenne	Rouge	pi ³ /min	1 251	1 198	1 149	1 104	1 066	1 017	970	932	892	839	
			BHP	0,19	0,21	0,21	0,23	0,24	0,25	0,26	0,27	0,28	0,29	
	Moyenne-Haute ²	Orange	pi ³ /min	1 451	1 415	1 372	1 327	1 287	1 249	1 212	1 168	1 130	1 094	
			BHP	0,29	0,30	0,31	0,32	0,32	0,35	0,36	0,37	0,38	0,39	
	A48	Basse ¹	Bleu	pi ³ /min	1 633	1 590	1 552	1 518	1 483	1 444	1 406	1 372	1 340	1 303
				BHP	0,41	0,43	0,44	0,45	0,47	0,48	0,49	0,50	0,51	0,53
Moyenne-Basse		Rose	pi ³ /min	1 271	1 229	1 177	1 121	1 066	1 027	974	942	887	839	
			BHP	0,19	0,20	0,21	0,23	0,24	0,25	0,26	0,27	0,28	0,29	
Moyenne		Rouge	pi ³ /min	1 340	1 299	1 240	1 191	1 139	1 091	1 050	1 001	952	895	
			BHP	0,22	0,23	0,24	0,25	0,26	0,28	0,29	0,30	0,31	0,32	
Moyenne-Haute		Orange	pi ³ /min	1 686	1 650	1 617	1 576	1 544	1 503	1 468	1 433	1 393	1 356	
			BHP	0,42	0,44	0,45	0,46	0,48	0,49	0,51	0,52	0,53	0,55	
Élevée		Noir	pi ³ /min	1 854	1 837	1 781	1 784	1 720	1 698	1 655	1 625	1 578	1 532	
			BHP	0,56	0,57	0,60	0,59	0,62	0,63	0,64	0,66	0,67	0,67	
Élevée	Noir	pi ³ /min	2 131	2 088	2 065	2 013	1 982	1 941	1 888	1 860	1 785	1 751		
		BHP	0,72	0,74	0,75	0,77	0,79	0,80	0,81	0,81	0,81	0,79		

Tableau 6 - Débit d'air, serpentins sec* - soufflages horizontal et vertical - Modèles 50VR 24 à 60 sans FIOP de déshumidification avancée - 460 V c.a.

APPAREIL	VITESSE DU MOTEUR	COULEUR DE FIL	PRESSION STATIQUE EXTERNE (PO DE COL. D'EAU)										
			0,1	0,2	0,3	0,4	0,5	0,6	0,7	0,8	0,9	1,0	
A60	Basse	Bleu	pi ³ /min	1 415	1 384	1 340	1 314	1 270	1 236	1 192	1 159	1 116	1 076
			BHP	0,32	0,34	0,35	0,36	0,37	0,39	0,39	0,41	0,42	0,44
	Moyenne-Basse ¹	Rose	pi ³ /min	1 454	1 405	1 364	1 316	1 281	1 234	1 198	1 147	1 105	1 056
			BHP	0,34	0,35	0,36	0,37	0,38	0,40	0,40	0,41	0,42	0,43
	Moyenne ²	Rouge	pi ³ /min	1 818	1 770	1 731	1 693	1 657	1 621	1 579	1 546	1 505	1 436
			BHP	0,56	0,57	0,59	0,60	0,62	0,63	0,64	0,66	0,67	0,66
	Moyenne-Haute	Orange	pi ³ /min	1 881	1 849	1 818	1 793	1 763	1 729	1 679	1 610	1 523	1 479
			BHP	0,67	0,69	0,70	0,71	0,72	0,73	0,73	0,71	0,68	0,65
	Élevée	Noir	pi ³ /min	2 138	2 084	2 025	1 967	1 893	(1 829)	1 754	1 678	1 591	1 475
			BHP	0,98	0,95	0,93	0,90	0,86	0,84	0,80	0,76	0,74	0,68

* Les valeurs de débit d'air sont mesurées sans le filtre à air et avec serpentins sec (consultez le tableau de perte de charge de serpentins humides).

¹ Vitesse de refroidissement en phase basse réglée à l'usine.

² Vitesse de refroidissement en phase haute réglée à l'usine.

Remarque : Déduisez la perte de charge du filtre à air fourni sur place et du serpentins humide pour obtenir la pression statique externe disponible pour le système de gaines.

Tableau 8 – Perte de charge de serpentin humide (PO DE COL. D'EAU)

CAPACITÉ DE L'APPAREIL	DÉBIT EN PI ³ /MIN NORMAL (SCFM)																
	600	700	800	900	1 000	1 100	1 200	1 300	1 400	1 500	1 600	1 700	1 800	1 900	2 000	2 100	2 200
24	0,03	0,04	0,05	0,06	0,07												
30				0,06	0,07	0,07	0,08	0,09									
36				0,06	0,07	0,08	0,09	0,10	0,11								
42				0,07	0,07	0,08	0,09	0,10	0,11	0,11	0,12	0,12					
48						0,03	0,04	0,08	0,08	0,10	0,11	0,14	0,15	0,16			
60								0,08	0,08	0,10	0,11	0,14	0,15	0,16	0,16		

Tableau 9 – Économiseur avec chute de pression du filtre de 1 po (PO DE COL. D'EAU)

TAILLE DU FILTRE, PO (MM)	TONNES POUR LE REFROIDISSEMENT	DÉBIT EN PI ³ /MIN NORMAL (SCFM)																
		600	700	800	900	1 000	1 100	1 200	1 300	1 400	1 500	1 600	1 700	1 800	1 900	2 000	2 100	2 200
600 à 1 400 pi ³ /min 12 x 20 x 1+12 x 20 x 1 (305 x 508 x 25+305 x 508 x 25)	2,0, 2,5	-	-	0,09	0,14	0,16	0,18	0,25	0,28	0,3	-	-	-	-	-	-	-	-
1 200 à 1 800 pi ³ /min 16 x 24 x 1+14 x 24 x 1 (406x610x25+356x610x25)	3,0, 3,5	-	-	-	-	-	-	0,10	0,11	0,12	0,13	0,14	0,16	0,16	-	-	-	-
1 500 à 2 200 pi ³ /min 16 x 24 x 1+18 x 24 x 1 (406 x 610 x 25+457 x 610 x 25)	4,0, 5,0	-	-	-	-	-	-	-	-	-	0,15	0,17	0,18	0,20	0,21	0,22	0,23	0,23

Tableau 10 – Tableau de chute de pression du filtre (PO DE COL. D'EAU)

TAILLE DU FILTRE, PO (MM)	TONNES POUR LE REFROIDISSEMENT	DÉBIT EN PI ³ /MIN NORMAL (SCFM)																
		600	700	800	900	1 000	1 100	1 200	1 300	1 400	1 500	1 600	1 700	1 800	1 900	2 000	2 100	2 200
600 à 1 400 pi ³ /min 12 x 20 x 1+12 x 20 x 1 (305 x 508 x 25+305 x 508 x 25)	2,0, 2,5	0,03	0,05	0,06	0,08	0,10	0,11	0,13	0,14	0,16	-	-	-	-	-	-	-	-
1 200 à 1 800 pi ³ /min 16 x 24 x 1+14 x 24 x 1 (406 x 610 x 25+356 x 610 x 25)	3,0, 3,5	-	-	-	-	-	-	0,07	0,08	0,09	0,09	0,10	0,11	0,12	-	-	-	-
1 500 à 2 200 pi ³ /min 16 x 24 x 1+18 x 24 x 1 (406 x 610 x 25+457 x 610 x 25)	4,0, 5,0	-	-	-	-	-	-	-	-	-	0,04	0,06	0,08	0,10	0,11	0,13	0,14	0,15

Tableau 11 – Tableau de chute de pression du dispositif de chauffage électrique (PO DE COL. D'EAU)
Petit caisson: 24-30

STATIQUE	DEBIT EN P ³ /MIN NORMAL (SCFM)													
	500	600	700	800	900	1 000	1 100	1 200	1 300	1 400	1 500	1 600		
5 kW	0,00	0,00	0,00	0,00	0,00	0,00	0,00	0,00	0,02	0,02	0,02	0,02	0,02	
10 kW	0,00	0,00	0,00	0,00	0,00	0,02	0,04	0,06	0,07	0,07	0,09	0,10	0,11	
15 kW	0,00	0,00	0,00	0,02	0,04	0,06	0,08	0,10	0,12	0,14	0,16	0,17	0,18	
20 kW	0,00	0,00	0,02	0,04	0,06	0,08	0,09	0,11	0,13	0,15	0,17	0,19	0,19	

Grand caisson: 36 – 60

STATIQUE	DEBIT EN P ³ /MIN NORMAL (SCFM)														
	1 100	1 200	1 300	1 400	1 500	1 600	1 700	1 800	1 900	2 000	2 100	2 200	2 300	2 400	2 500
5 kW	0,00	0,00	0,00	0,01	0,02	0,03	0,04	0,05	0,06	0,07	0,08	0,09	0,10	0,11	0,12
10 kW	0,00	0,00	0,01	0,02	0,03	0,04	0,05	0,06	0,07	0,08	0,09	0,10	0,11	0,12	0,13
15 kW	0,00	0,02	0,03	0,04	0,05	0,06	0,07	0,08	0,09	0,10	0,11	0,12	0,13	0,14	0,15
20 kW	0,02	0,03	0,04	0,05	0,06	0,07	0,08	0,09	0,10	0,11	0,12	0,13	0,14	0,15	0,16

SCHÉMA DE CONNEXION DE CÂBLAGE
DANGER : DANGER DE DÉCHARGE ÉLECTRIQUE DÉBRANCHEZ L'ALIMENTATION DE L'APPAREIL AVANT L'ENTRETIEN

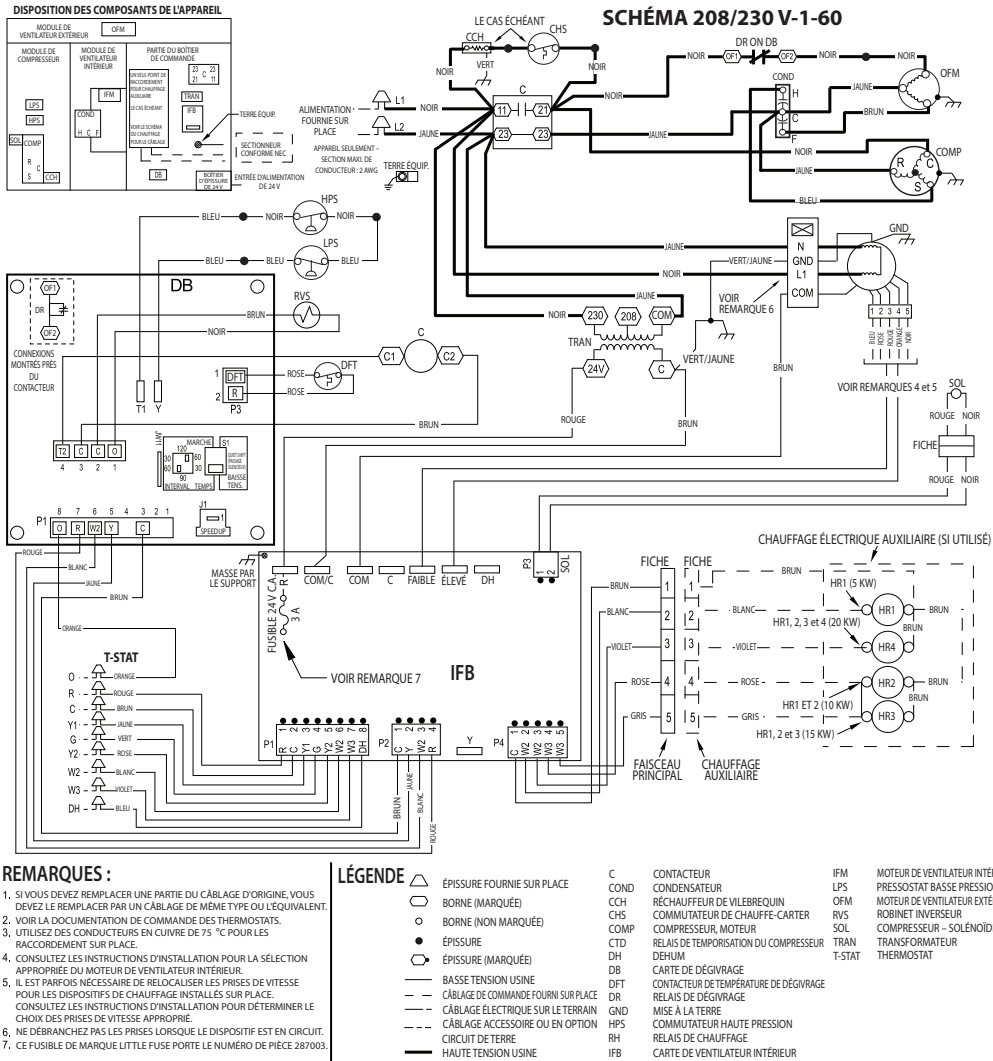

Figure 15 – Schéma de connexion de câblage sans FIOP de déshumidification avancée - 208/230-1-60

A13144

50VR

SCHEMA DE CÂBLAGE EN ÉCHELLE

DANGER : DANGER DE DÉCHARGE ÉLECTRIQUE DÉBRANCHEZ L'ALIMENTATION DE L'APPAREIL AVANT L'ENTRETIEN

RÉGLAGES DES COMMUTEURS DIP

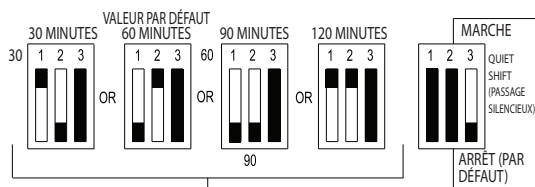

OPTIONS SÉLECTIONNABLES SUR PLACE POUR LES CYCLES DE DÉGIVRAGE EN MINUTES

SPEED UP (ANNULATION) BROCHES POUR CAVALIER D'ESSAI D'ANNULATION DE CYCLE (UTILISEZ UN OBJET METALLIQUE)

- 1) COURT-CIRCUITEZ MOMENTANÉMENT LES BROCHES POUR CONTOURNER LE DÉLAI D'ARRÊT DU COMPRESSEUR
- 2) COURT-CIRCUITEZ PENDANT 5+ SECONDES POUR LE DÉGIVRAGE FORCÉ.
- 3) UN COURT-CIRCUIT PERMANENT SERA IGNORÉ.

LE DÉGIVRAGE SE TERMINERA DANS 30 SECONDES SI LE DFT EST OUVERT. LE DÉGIVRAGE SE TERMINERA NORMALEMENT SI LE DFT EST FERMÉ.

LE COMPRESSEUR S'ARRÊTERA PENDANT 30 SECONDES EN DÉBUT DE DÉGIVRAGE ET LE CYCLE SE TERMINERA EN POSITION QUIET SHIFT (PASSAGE SILENCIEUX).

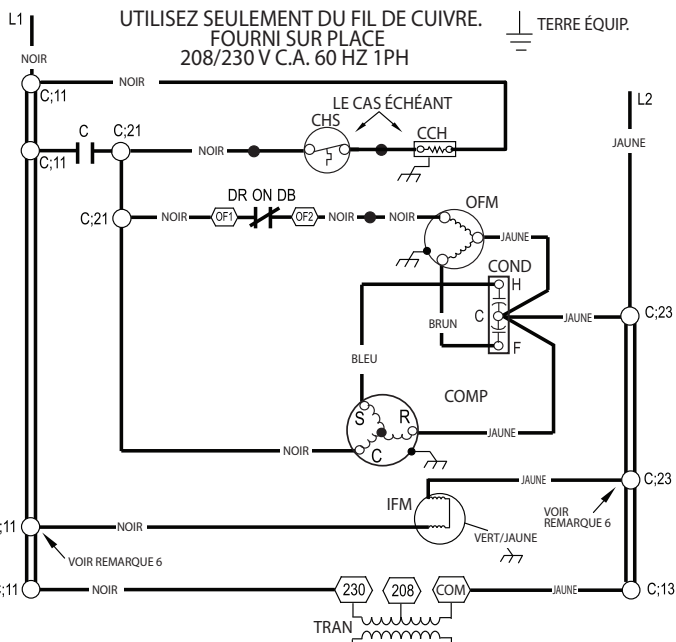
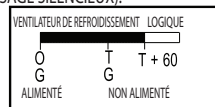

50VR

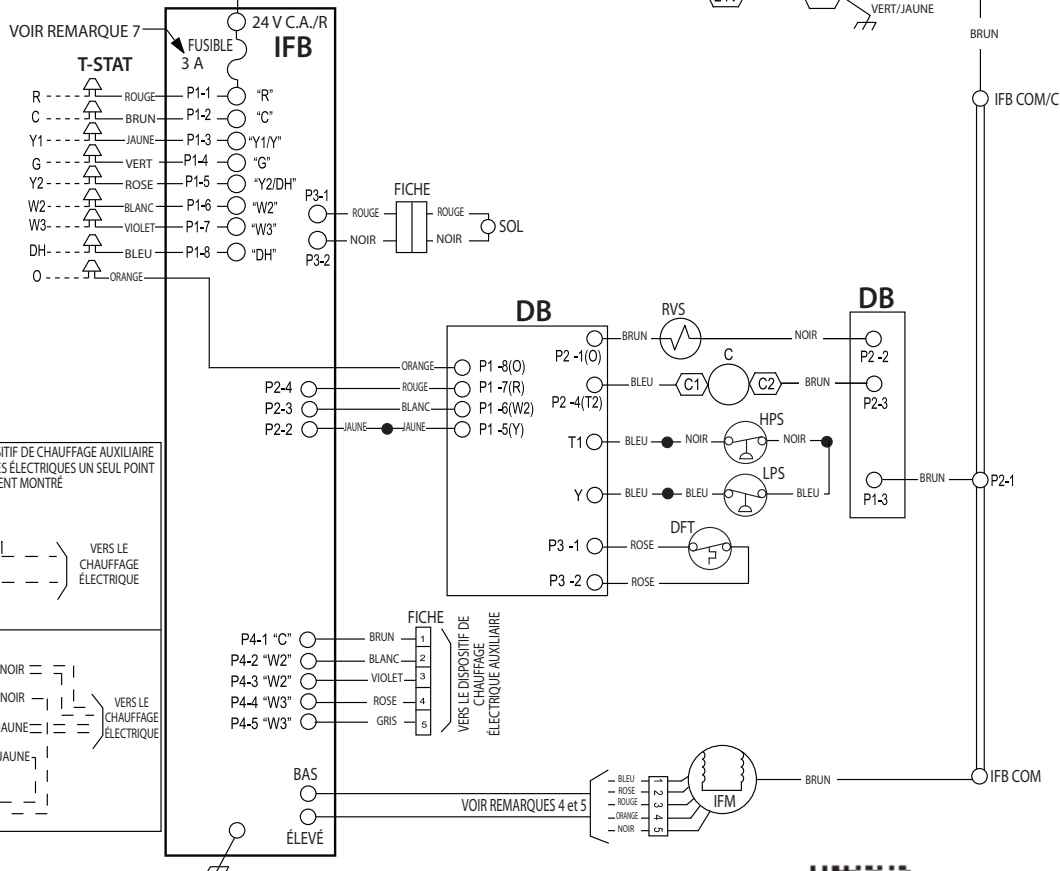

CONSULTEZ LE SCHEMA DU DISPOSITIF DE CHAUFFAGE AUXILIAIRE POUR LE CÂBLAGE DES CHAUFFAGES ÉLECTRIQUES UN SEUL POINT DE RACCORDEMENT MONTRÉ

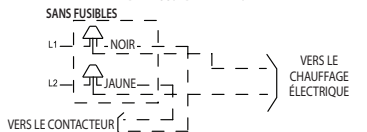

50VR500009 REV. -



Figure 15 (suite) - Schéma de câblage en échelle sans FIOP de déshumidification avancée - 208/230-1-60

A13145

SCHÉMA DE CONNEXION DE CÂBLAGE
DANGER : DANGER DE DÉCHARGE ÉLECTRIQUE; DÉBRANCHEZ L'ALIMENTATION DE L'APPAREIL AVANT L'ENTRETIEN

DISPOSITION DES COMPOSANTS DE L'APPAREIL



SCHÉMA 208/230 V-1-60



REMARQUES :

1. SI VOUS DEVEZ REMPLACER UNE PARTIE DU CÂBLAGE D'ORIGINE, VOUS DEVEZ LE REMPLACER PAR UN CÂBLAGE DE MÊME TYPE OU L'ÉQUIVALENT.
2. VOIR LA DOCUMENTATION DE COMMANDE DES THERMOSTATS.
3. UTILISEZ DES CONDUCTEURS EN CUIVRE DE 75 °C POUR LES RACCORDEMENT SUR PLACE.
4. CONSULTEZ LES INSTRUCTIONS D'INSTALLATION POUR LA SÉLECTION APPROPRIÉE DU MOTEUR DE VENTILATEUR INTÉRIEUR.
5. IL EST PARFOIS NÉCESSAIRE DE RELOCALISER LES PRISES DE VITESSE POUR LES DISPOSITIFS DE CHAUFFAGE INSTALLÉS SUR PLACE. CONSULTEZ LES INSTRUCTIONS D'INSTALLATION POUR DÉTERMINER LE CHOIX DES PRISES DE VITESSE APPROPRIÉES.
6. NE DÉBRANCHEZ PAS LES PRISES FUSE LORSQUE LE DISPOSITIF EST EN CIRCUIT.
7. CE FUSIBLE DE MARQUE LITTLE FUSE PORTE LE NUMÉRO DE PIÈCE 287003.
8. N.E.C. CLASSE 2, 24 V.
9. POUR UTILISER LA FONCTION DE DÉSHUMIDIFICATION AVANCÉE, DÉCONNECTEZ LE CAVALIER J1.

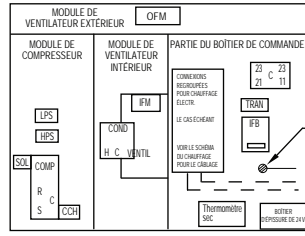
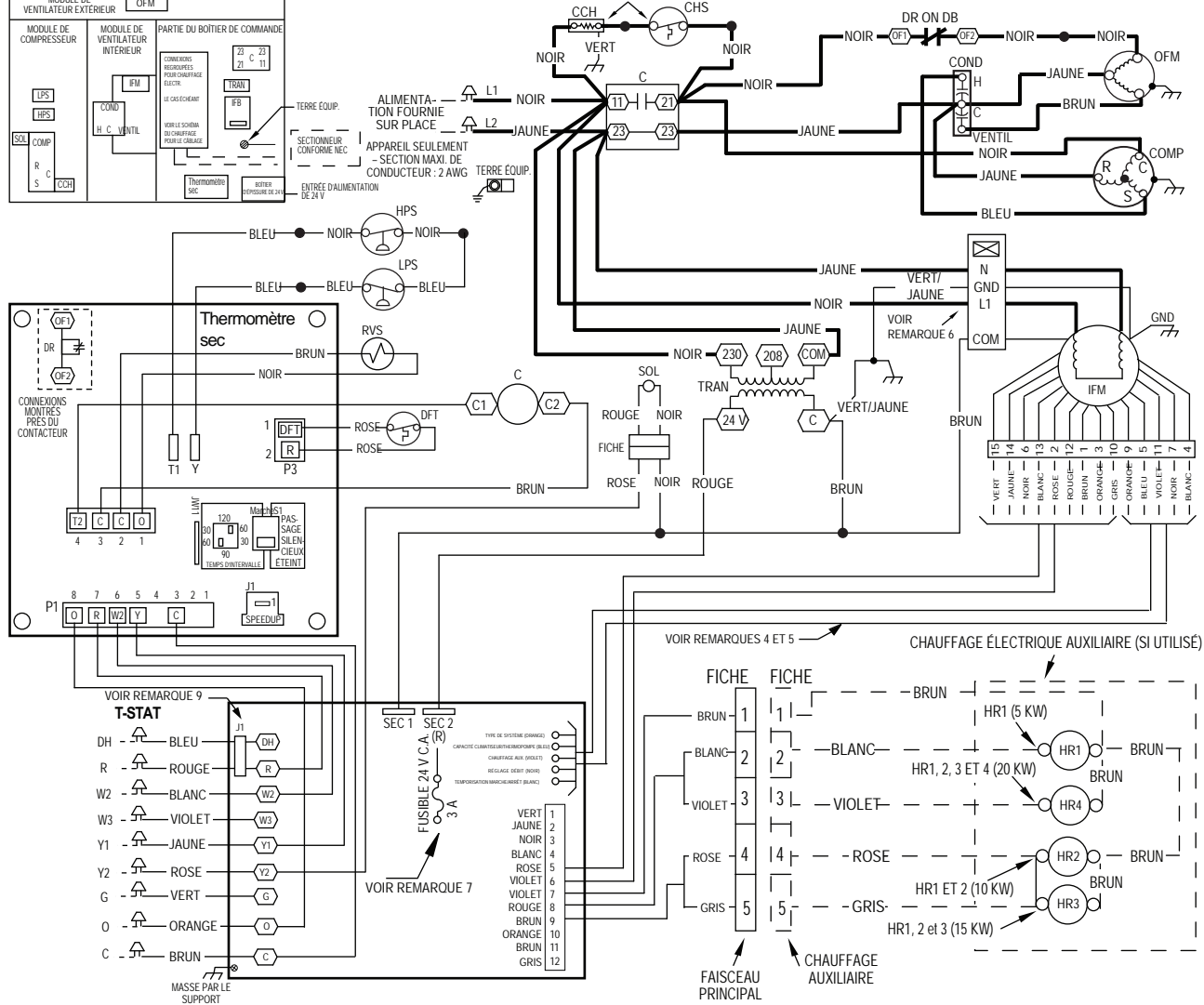
LÉGENDE

	ÉPISURE FOURNIE SUR PLACE	C	CONTACTEUR	IFM	MOTEUR DE VENTILATEUR INTÉRIEUR
	BORNE (MARQUÉE)	CAP	CONDENSATEUR	LPS	PRESSOSTAT BASSE PRESSION
	BORNE (NON MARQUÉE)	CCH	RÉCHAUFFEUR DE VIEBREQUIN	OFM	MOTEUR DE VENTILATEUR EXTERIEUR
	ÉPISURE	CHS	COMMUTATEUR DE CHAUFFE-CARTER	COMP	COMPRESSEUR, MOTEUR
	ÉPISURE (MARQUÉE)	CTD	RELAIS DE TEMPORISATION DU COMPRESSEUR	DR	CARTE DE DÉGIVRAGE
	BASSE TENSION USINE	DH	DEHUM	DFT	CONTACTEUR DE TEMPERATURE DE DÉGIVRAGE
	CÂBLAGE DE COMMANDE FOURNI SUR PLACE	DB	MISE A LA TERRE	DR	CARTE DE DÉGIVRAGE
	CÂBLAGE ÉLECTRIQUE SUR LE TERRAIN	GND	MISE A LA TERRE	GND	MISE A LA TERRE
	CÂBLAGE ACCESSOIRE OU EN OPTION	HPS	COMMUTATEUR HAUTE PRESSION	HR	RELAIS DE CHAUFFAGE
	HAUTE TENSION USINE	IFB	CARTE DE VENTILATEUR INTÉRIEUR	IFB	CARTE DE VENTILATEUR INTÉRIEUR

Figure 16 – Schéma de connexion de câblage avec FIOP de déshumidification avancée - 208/230-1-60

A190329

50VR

SCHEMA DE CÂBLAGE EN ÉCHELLE

DANGER : DANGER DE DÉCHARGE ÉLECTRIQUE; DÉBRANCHEZ L'ALIMENTATION DE L'APPAREIL AVANT L'ENTRETIEN

RÉGLAGES DES COMMUTATEURS DIP¹

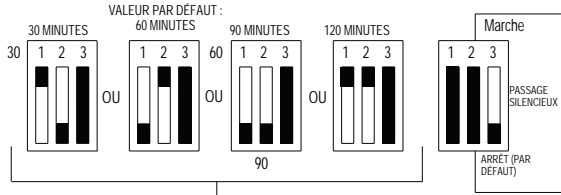

OPTIONS SÉLECTIONNABLES SUR PLACE POUR
LES CYCLES DE DÉGIVRAGE EN MINUTES

SPEED UP (ANNULATION) BROCHES POUR CAVALIER D'ESSAI D'ANNULATION DE CYCLE (UTILISEZ UN OBJET MÉTALLIQUE)

- 1) COURT-CIRCUITEZ MOMENTANÉMENT LES BROCHES POUR CONTOURNER LE DÉLAI D'ARRÊT DU COMPRESSEUR.
 - 2) COURT-CIRCUITEZ PENDANT 5+ SECONDES POUR LE DÉGIVRAGE FORCÉ.
 - 3) UN COURT-CIRCUIT PERMANENT SERA IGNORE.
- LE DÉGIVRAGE SE TERMINERA DANS 30 SECONDES SI LE DFT EST OUVERT. LE DÉGIVRAGE SE TERMINERA NORMALEMENT SI LE DFT EST FERMÉ.

LE COMPRESSEUR S'ARRÊTERA PENDANT 30 SECONDES EN DÉBUT DE DÉGIVRAGE ET LE CYCLE SE TERMINERA EN POSITION QUIET SHIFT (PASSAGE SILENCIEUX).

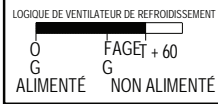

UTILISEZ SEULEMENT DU FIL DE CUIVRE.
FOURNI SUR PLACE
208/230 V C.A. 60 HZ 1PH

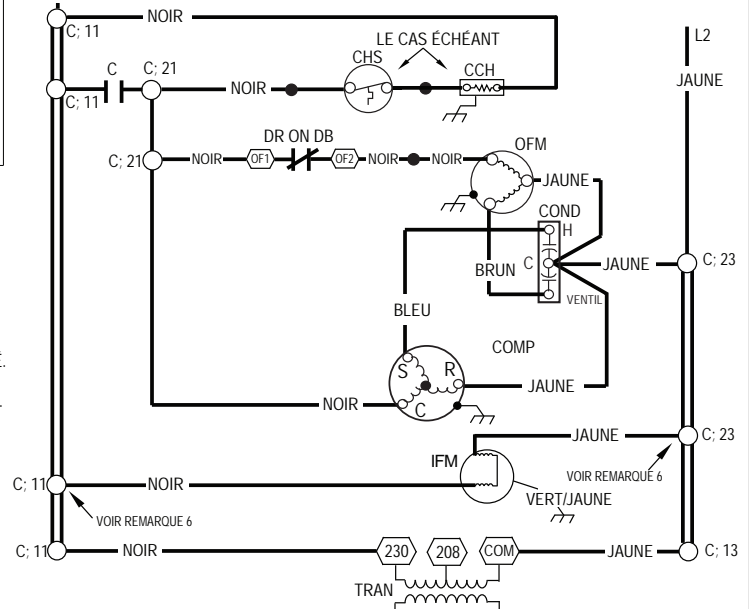

50VR

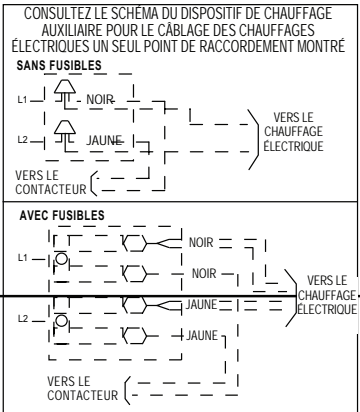
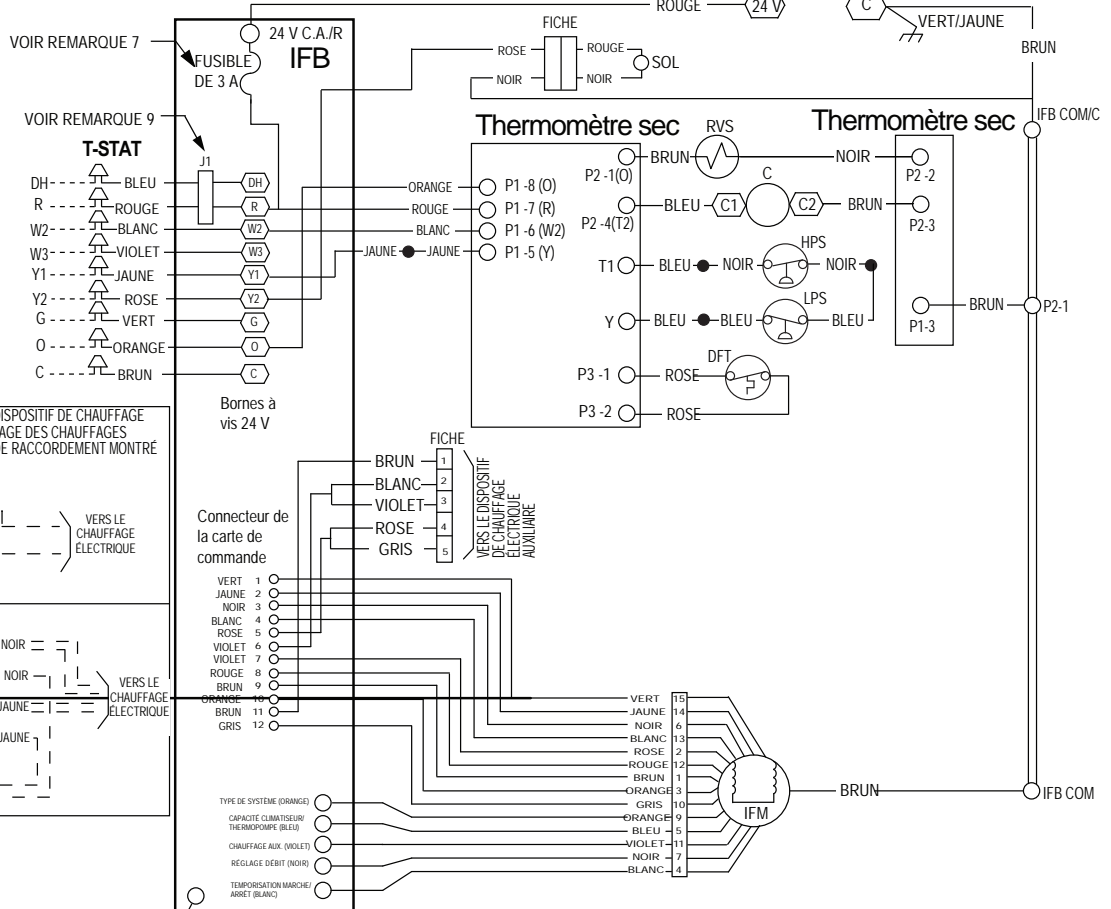

345420-101 RÉV.



Figure 16 (suite) - Schéma de câblage en échelle avec FIOP de déshumidification avancée - 208/230-1-60

SCHÉMA DE CONNEXION DE CÂBLAGE

DANGER : DANGER DE DÉCHARGE ÉLECTRIQUE DÉBRANCHEZ L'ALIMENTATION DE L'APPAREIL AVANT L'ENTRETIEN

DISPOSITION DES COMPOSANTS DE L'APPAREIL

SCHÉMA 208/230V-3-60

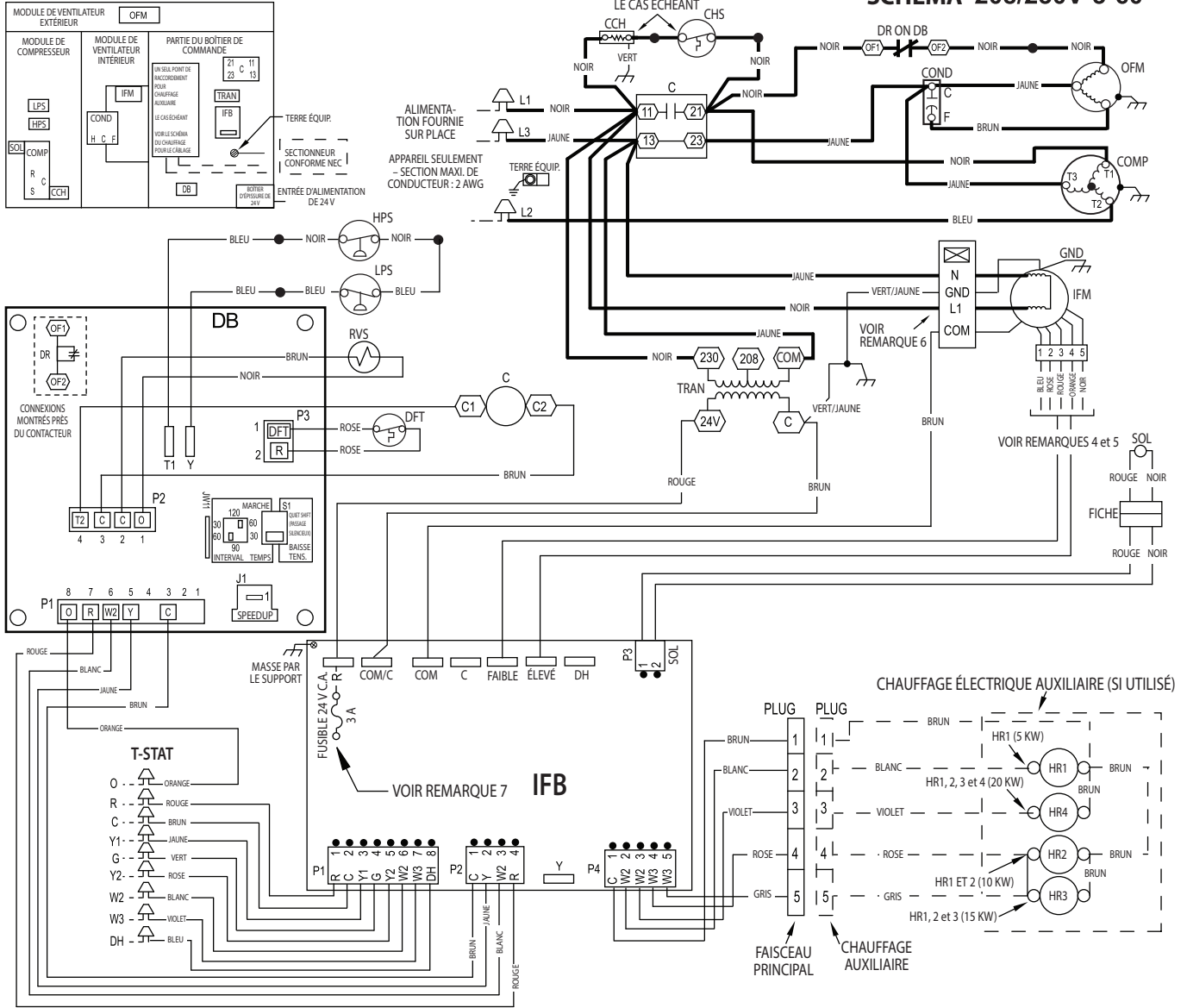

REMARQUES :

1. SI VOUS DEVEZ REMPLACER UNE PARTIE DU CÂBLAGE D'ORIGINE, VOUS DEVEZ LE REMPLACER PAR UN CÂBLAGE DE MÊME TYPE OU L'ÉQUIVALENT.
2. VOIR LA DOCUMENTATION DE COMMANDE DES THERMOSTATS.
3. UTILISEZ DES CONDUCTEURS EN CUIVRE DE 75 °C POUR LES RACCORDEMENT SUR PLACE.
4. CONSULTEZ LES INSTRUCTIONS D'INSTALLATION POUR LA SÉLECTION APPROPRIÉE DU MOTEUR DE VENTILATEUR INTÉRIEUR.
5. IL EST PARFOIS NÉCESSAIRE DE RELOCALISER LES PRISES DE VITESSE POUR LES DISPOSITIFS DE CHAUFFAGE INSTALLÉS SUR PLACE. CONSULTEZ LES INSTRUCTIONS D'INSTALLATION POUR DÉTERMINER LE CHOIX DES PRISES DE VITESSE APPROPRIÉ.
6. NE DÉBRANCHEZ PAS LES PRISES LORSQUE LE DISPOSITIF EST EN CIRCUIT.
7. CE FUSIBLE DE MARQUE LITTLE FUSE PORTE LE NUMÉRO DE PIÈCE 287003.

LÉGENDE

	ÉPISURE FOURNIE SUR PLACE	C	CONTACTEUR	IFM	MOTEUR DE VENTILATEUR INTÉRIEUR
	BORNE (MARQUÉE)	COND	CONDENSATEUR	LPS	PRESSOSTAT BASSE PRESSION
	BORNE (NON MARQUÉE)	CCH	RÉCHAUFFEUR DE VILBREQUI	OFM	MOTEUR DE VENTILATEUR EXTÉRIEUR
	ÉPISURE	CHS	COMMUTATEUR DE CHAUFFE-CARTER	RVS	ROBINET INVERSEUR
	ÉPISURE (MARQUÉE)	COMP	COMPRESSEUR, MOTEUR	SOL	COMPRESSEUR - SOLÉNOÏDE
	BASSE TENSION USINE	CTD	RELAIS DE TEMPORISATION DU COMPRESSEUR	TRAN	TRANSFORMATEUR
	CÂBLAGE DE COMMANDE FOURNI SUR PLACE	DH	DEHUM	T-STAT	THERMOSTAT
	CÂBLAGE ÉLECTRIQUE SUR LE TERRAIN	DB	CARTE DE DÉGIVRAGE		
	CÂBLAGE ACCESSOIRE OU EN OPTION	DFT	CONTACTEUR DE TEMPÉRATURE DE DÉGIVRAGE		
	CIRCUIT DE TERRE	DR	RELAIS DE DÉGIVRAGE		
	HAUTE TENSION USINE	GND	MISE À LA TERRE		
		HPS	COMMUTATEUR HAUTE PRESSION		
		RH	RELAIS DE CHAUFFAGE		
		IFB	CARTE DE VENTILATEUR INTÉRIEUR		

Figure 17 – Schéma de connexion de câblage - 208/230-3-60

A13146

SCHÉMA DE CONNEXION DE CÂBLAGE

DANGER : DANGER DE DÉCHARGE ÉLECTRIQUE DÉBRANCHEZ L'ALIMENTATION DE L'APPAREIL AVANT L'ENTRETIEN

DISPOSITION DES COMPOSANTS DE L'APPAREIL



SCHÉMA 460-3-60



50VR

REMARQUES :

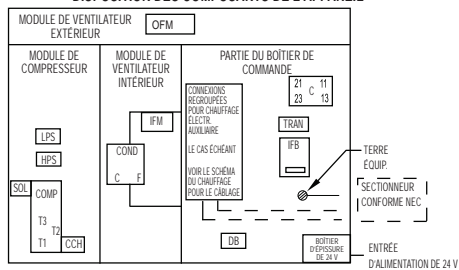
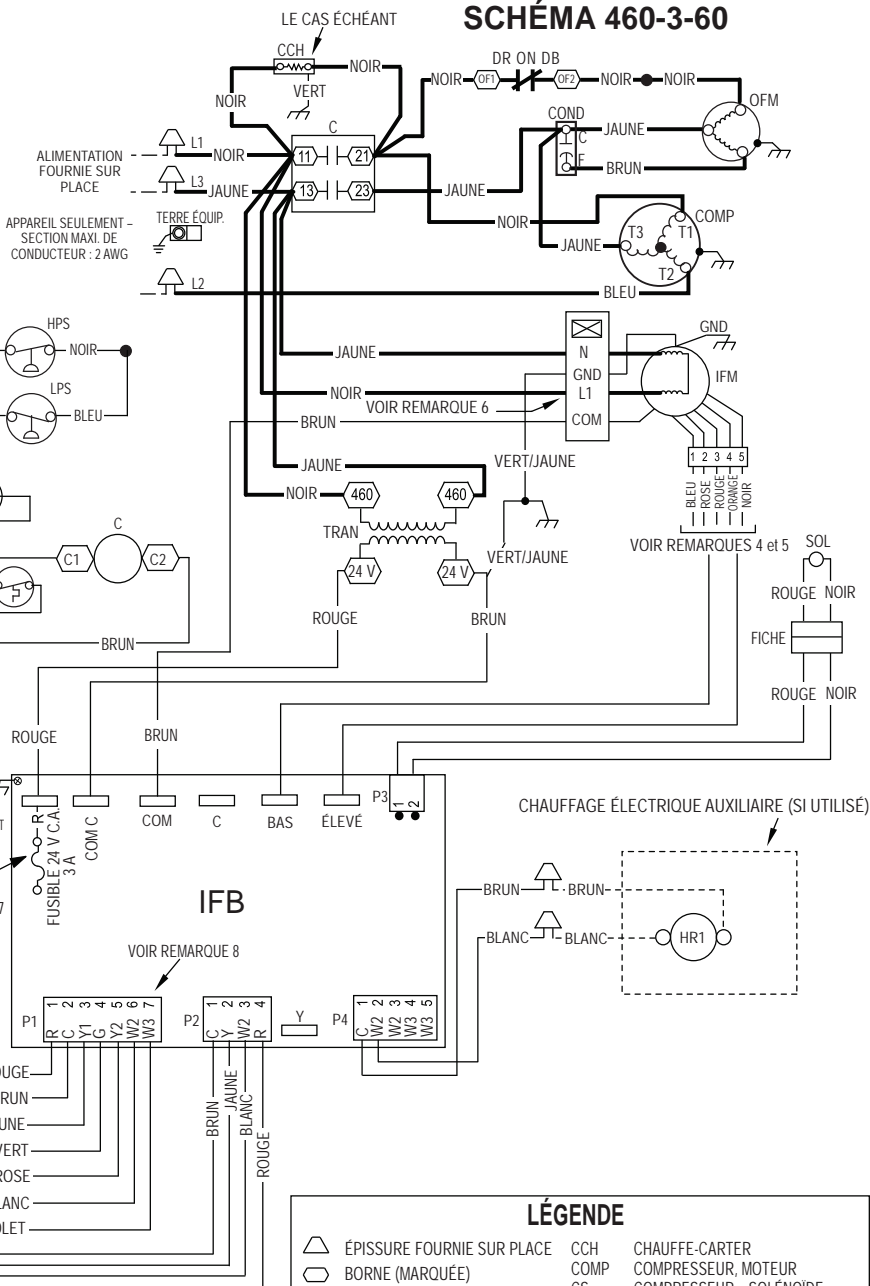
1. SI VOUS DEVEZ REMPLACER UNE PARTIE DU CÂBLAGE D'ORIGINE, VOUS DEVEZ LE REMPLACER PAR UN CÂBLAGE DE MÊME TYPE OU L'ÉQUIVALENT.
2. VOIR LA DOCUMENTATION DE COMMANDE DES THERMOSTATS.
3. UTILISEZ DES CONDUCTEURS EN CUIVRE DE 75 C POUR LES RACCORDEMENT SUR PLACE.
4. CONSULTEZ LES INSTRUCTIONS D'INSTALLATION POUR LA SÉLECTION APPROPRIÉE DU MOTEUR DE VENTILATEUR INTÉRIEUR.
5. IL EST PARFOIS NÉCESSAIRE DE RELOCALISER LES PRISES DE VITESSE POUR LES DISPOSITIFS DE CHAUFFAGE INSTALLÉS SUR PLACE. CONSULTEZ LES INSTRUCTIONS D'INSTALLATION POUR DÉTERMINER LE CHOIX DES PRISES DE VITESSE APPROPRIÉ.
6. NE DÉBRANCHEZ PAS LES PRISES LORSQUE LE DISPOSITIF EST EN CIRCUIT.
7. CE FUSIBLE DE MARQUE LITTLE FUSE PORTE LE NUMÉRO DE PIÈCE 287003.
8. LA FONCTION DE DÉSHUMIDIFICATION N'EST PAS DISPONIBLE SUR CES APPAREILS.

LÉGENDE

△	ÉPISSURE FOURNIE SUR PLACE	CCH	CHAUFFE-CARTER
○	BORNE (MARQUÉE)	COMP	COMPRESSEUR, MOTEUR
○	BORNE (NON MARQUÉE)	CS	COMPRESSEUR - SOLÉNOÏDE
●	ÉPISSURE	DB	CARTE DE DÉGIVRAGE
○	ÉPISSURE (MARQUÉE)	DFT	CONTACTEUR DE TEMPÉRATURE DE DÉGIVRAGE
—	BASSE TENSION USINE	DR	RELAIS DE DÉGIVRAGE
- - -	CÂBLAGE DE COMMANDE FOURNI SUR PLACE	GND	MISE À LA TERRE
—	CÂBLAGE ÉLECTRIQUE SUR LE TERRAIN	HPS	COMMUTATEUR HAUTE PRESSION
- - -	CÂBLAGE ACCESSOIRE OU EN OPTION	RH	RELAIS DE CHAUFFAGE
—	HAUTE TENSION USINE	IFB	CARTE DE VENTILATEUR INTÉRIEUR
COND	CONDENSATEUR	IFM	MOTEUR DE VENTILATEUR INTÉRIEUR
		LPS	PRESSOSTAT BASSE PRESSION
		OFM	MOTEUR DE VENTILATEUR EXTERIEUR
		RVS	ROBINET INVERSEUR
		TRAN	TRANSFORMATEUR
		T-STAT	THERMOSTAT

Figure 18 – Schéma de connexion de câblage - 460-3-60

A13148

SCHEMA DE CÂBLAGE EN ÉCHELLE

DANGER : DANGER DE DÉCHARGE ÉLECTRIQUE DÉBRANCHEZ L'ALIMENTATION DE L'APPAREIL AVANT L'ENTRETIEN

RÉGLAGES DES COMMUTATEURS DIP

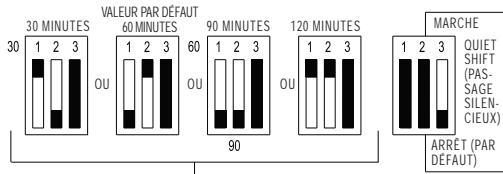

OPTIONS SÉLECTIONNABLES SUR PLACE POUR LES CYCLES DE DÉGIVRAGE EN MINUTES

SPEED UP (ANNULATION) BROCHES POUR CAVALIER D'ESSAI D'ANNULATION DE CYCLE (UTILISEZ UN OBJET MÉTALLIQUE)

- 1) COURT-CIRCUITEZ MOMENTANÉMENT LES BROCHES POUR CONTOURNER LE DÉLAI D'ARRÊT DU COMPRESSEUR.
- 2) COURT-CIRCUITEZ PENDANT 5+ SECONDES POUR LE DÉGIVRAGE FORCÉ.
- 3) UN COURT-CIRCUIT PERMANENT SERA IGNORÉ.

LE DÉGIVRAGE SE TERMINERA DANS 30 SECONDES SI LE DFT EST OUVERT. LE DÉGIVRAGE SE TERMINERA NORMALEMENT SI LE DFT EST FERMÉ.

LE COMPRESSEUR S'ARRÊTERA PENDANT 30 SECONDES EN DÉBUT DE DÉGIVRAGE ET LE CYCLE SE TERMINERA EN POSITION QUIET SHIFT (PASSAGE SILENCIEUX).

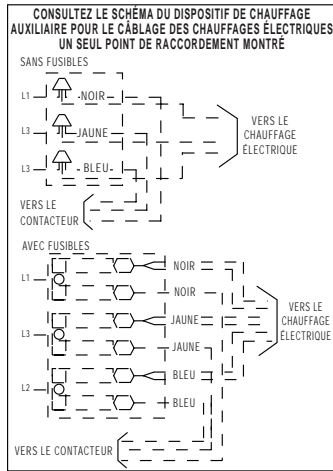
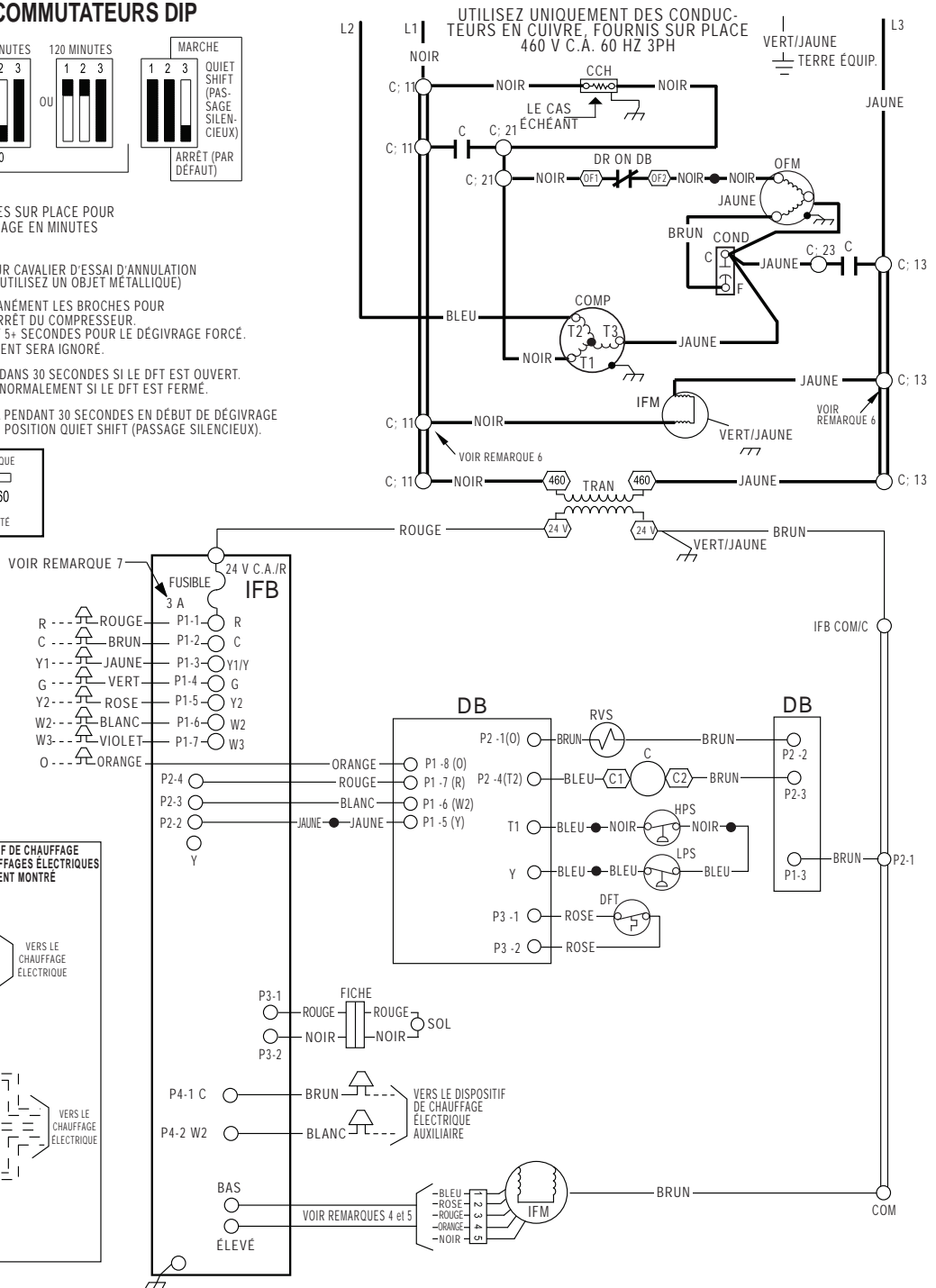
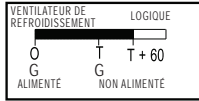

50VR500011 REV. -

50VR500011 REV. -



Figure 18 (suite) - Schéma de câblage en échelle - 460-3-60

A13149

50VR

Dimension du modèle	Température de sous-refroidissement requise °F (°C)					Pression (psig)	Température de la conduite de liquide requise pour un sous-refroidissement spécifique (R-410A)					Pression (kPa)	Température de sous-refroidissement requise (°F)				
	Température ambiante extérieure °F (°C)						Température de sous-refroidissement requise (°F)						Température de sous-refroidissement requise (°F)				
	75 (24)	85 (29)	95 (35)	105 (41)	115 (46)		5	10	15	20	25		3	6	8	11	14
						189	61	56	51	46	41	1303	16	13	11	8	5
024	12 (6,9)	12 (6,9)	12 (6,9)	12 (6,9)	12 (6,9)	196	63	58	53	48	43	1351	17	15	12	9	6
030	13 (7,5)	12 (6,9)	12 (6,9)	12 (6,9)	11 (6,5)	203	66	61	56	51	46	1399	19	16	13	10	8
036	17 (9,4)	16 (8,8)	16 (8,8)	15 (8,2)	15 (8,2)	210	68	63	58	53	48	1448	20	17	14	11	9
042	14 (7,8)	14 (7,8)	13 (7,5)	13 (7,5)	13 (7,5)	217	70	65	60	55	50	1496	21	18	15	13	10
048	15 (8,2)	15 (8,2)	15 (8,2)	15 (8,2)	14 (7,8)	224	72	67	62	57	52	1544	22	19	16	14	11
060	17 (9,4)	16 (8,8)	16 (8,8)	15 (8,2)	15 (8,2)	231	74	69	64	59	54	1593	23	20	18	15	12
						238	76	71	66	61	56	1641	24	21	19	16	13
						245	77	72	67	62	57	1689	25	22	20	17	14
						252	79	74	69	64	59	1737	26	23	21	18	15
						260	81	76	71	66	61	1792	27	25	22	19	16
						268	83	78	73	68	63	1848	29	26	23	20	17
						276	85	80	75	70	65	1903	30	27	24	21	19
						284	87	82	77	72	67	1958	31	28	25	22	20
						292	89	84	79	74	69	2013	32	29	26	23	21
						300	91	86	81	76	71	2068	33	30	27	24	22
						309	93	88	83	78	73	2130	34	31	28	26	23
						318	95	90	85	80	75	2192	35	32	29	27	24
						327	97	92	87	82	77	2254	36	33	31	28	25
						336	99	94	89	84	79	2316	37	34	32	29	26
						345	101	96	91	86	81	2378	38	35	33	30	27
						354	103	98	93	88	83	2440	39	36	34	31	28
						364	105	100	95	90	85	2509	40	38	35	32	29
						374	107	102	97	92	87	2578	41	39	36	33	30
						384	108	103	98	93	88	2647	42	40	37	34	31
						394	110	105	100	95	90	2716	44	41	38	35	32
						404	112	107	102	97	92	2785	45	42	39	36	33
						414	114	109	104	99	94	2854	46	43	40	37	34
						424	116	111	106	101	96	2923	47	44	41	38	35
						434	118	113	108	103	98	2992	48	45	42	39	36
						444	119	114	109	104	99	3061	48	46	43	40	37
						454	121	116	111	106	101	3130	49	47	44	41	38
						464	123	118	113	108	103	3199	50	48	45	42	39
						474	124	119	114	109	104	3268	51	48	46	43	40
						484	126	121	116	111	106	3337	52	49	47	44	41
						494	127	122	117	112	107	3406	53	50	47	45	42
						504	129	124	119	114	109	3475	54	51	48	46	43
						514	131	126	121	116	111	3544	55	52	49	46	44
						524	132	127	122	117	112	3612	56	53	50	47	45
						534	134	129	124	119	114	3681	56	54	51	48	45

REMARQUE : Valeurs de sous-refroidissement calculées en phase haute.

Procédure de charge

- Mesurez la pression de la conduite de refoulement en branchant un manomètre à l'orifice d'entretien.
- Mesurez la température de la conduite de liquide en y fixant un dispositif de détection de température.
- Isolerez le dispositif de détection de température de sorte que la température ambiante extérieure ne fausse pas la lecture.
- Reportez-vous au tableau de température de sous-refroidissement requise en fonction de la capacité du modèle et de la température ambiante extérieure.
- Interpolez si la température ambiante extérieure se situe entre les valeurs du tableau.
- Trouvez dans le tableau la valeur de pression correspondant à la pression mesurée sur la conduite de refoulement du compresseur.
- Sélectionnez la valeur en ligne avec la pression pour obtenir la température de la conduite liquide requise pour le sous-refroidissement.
- Ajoutez la charge si la température mesurée est supérieure à la valeur du tableau.
- Retirez la charge si la température mesurée est inférieure à la valeur du tableau.



50VR500263 REV. -



50VR500263 REV. -

Figure 19 – Tableau de charge de refroidissement

A170012

ENTRETIEN

Pour obtenir des performances nominales continues et pour minimiser les risques de pannes précoces de l'équipement, l'entretien périodique de cet équipement est essentiel. Cet appareil de refroidissement doit être inspecté au moins une fois l'an par un technicien d'entretien qualifié. Pour les procédures de dépannage de l'appareil, consultez le tableau 12, Tableau de dépannage.

REMARQUE POUR LE PROPRIÉTAIRE DE L'ÉQUIPEMENT : Consultez votre revendeur local pour connaître la disponibilité d'un contrat d'entretien.

⚠ **AVERTISSEMENT**

RISQUE DE BLESSURES ET DE DOMMAGES À L'APPAREIL

Le non-respect de cet avertissement pourrait provoquer des dommages à l'appareil ou causer des blessures graves ou mortelles.

L'entretien et la maintenance conformes de cet appareil requièrent un outillage spécifique et des connaissances spéciales. Si vous ne possédez pas ces connaissances et l'outillage nécessaire, n'essayez pas d'entreprendre des procédures d'entretien sur cet équipement autres que celles recommandées dans le manuel de l'utilisateur.

⚠ **AVERTISSEMENT**

RISQUE D'ÉLECTROCUTION ET D'INCENDIE

Le non-respect de ces avertissements pourrait entraîner des blessures ou la mort:

1. Coupez l'alimentation électrique de l'appareil et posez une étiquette de verrouillage avant d'effectuer des opérations d'entretien ou de maintenance sur cet appareil.
2. Soyez extrêmement prudent lorsque vous retirez des panneaux et des pièces.
3. Ne posez jamais de matières combustibles sur ou au contact de l'appareil.

⚠ **ATTENTION**

RISQUE DE COMPROMETTRE LE FONCTIONNEMENT DE L'APPAREIL

Le non-respect de cette mise en garde pourrait entraîner des dégâts matériels ou un mauvais fonctionnement de l'équipement.

Des fils rebranchés aux mauvais endroits pourraient causer un mauvais fonctionnement de l'appareil et présenter des risques. Étiquetez tous les fils avant de les débrancher pour une opération d'entretien.

Les exigences minimales d'entretien pour cet équipement sont les suivantes :

1. Inspectez les filtres à air une fois par mois. Nettoyez ou remplacez-les si nécessaire.
2. Inspectez le serpentin intérieur, le bac de récupération et la conduite d'évacuation des condensats avant chaque saison de refroidissement pour vous assurer de leur propreté. Nettoyez au besoin.

3. Vérifiez l'état de propreté du moteur de ventilateur et du ventilateur avant chaque saison de refroidissement. Nettoyez au besoin.
4. Inspectez les connexions électriques pour vous assurer qu'elles sont bien serrées et les commandes pour vérifier leur fonctionnement avant chaque saison de refroidissement. Réparez au besoin.
5. Vérifiez que les fils ne touchent pas les tubes de frigorigène ou des arêtes de métal vives.

Filtre à air

IMPORTANT : Ne faites jamais fonctionner l'appareil sans un filtre à air approprié installé dans le système de gaine de retour d'air. Remplacez toujours le filtre par un autre de même dimension et de même type que celui d'origine. Consultez le tableau 1 pour connaître les dimensions des filtres recommandés.

Inspectez les filtres à air au moins une fois par mois et remplacez les filtres jetables ou nettoyez les filtres nettoyables au moins deux fois durant la saison de refroidissement et deux fois durant la saison de chauffage, ou dès que le filtre accumule de la poussière et de la peluche.

Ventilateur et moteur intérieur

REMARQUE : Tous les moteurs sont prélubrifiés. Ne tentez pas de lubrifier ces moteurs.

Pour prolonger la durée de vie et assurer un fonctionnement économique et efficace, nettoyez annuellement toute saleté et graisse accumulées sur le ventilateur et le moteur de ventilateur.

⚠ **AVERTISSEMENT**

RISQUE D'ÉLECTROCUTION

Le non-respect de cet avertissement pourrait provoquer des blessures, voire la mort.

Débranchez l'alimentation électrique de l'appareil et placez une étiquette de verrouillage avant de nettoyer le moteur de ventilateur et la roue de ventilateur.

Pour nettoyer le moteur de ventilateur et la roue de ventilateur:

1. Retirez et démontez le ventilateur comme suit:
 - a. Retirez les panneaux d'accès du ventilateur (consultez la figure 21).
 - b. Débranchez les prises à 5 et 4 broches du moteur de ventilateur intérieur. Retirez le condensateur, le cas échéant.
 - c. Pour tous les modèles d'appareils, déposez le ventilateur. Retirez les vis qui retiennent le ventilateur au compartiment de ventilateur et glissez-le hors de l'appareil. Faites attention de ne pas déchirer l'isolant du compartiment de ventilateur.
 - d. Tracez un repère sur le ventilateur et la roue de ventilateur en relation avec le compartiment de ventilateur en vue du réassemblage.
 - e. Desserrez les vis de pression fixant la roue de ventilateur à l'arbre du moteur, retirez les vis fixant le support de moteur au carter, puis glissez le moteur et le support de moteur hors du carter.
2. Retirez et nettoyez la roue de ventilateur comme suit:
 - a. Tracez un repère d'orientation sur la roue de ventilateur en vue du réassemblage.
 - b. Soulevez la roue de ventilateur pour la sortir du carter. Lorsque vous manipulez ou nettoyez la roue de ventilateur, assurez-vous de ne pas déplacer les masses d'équilibrage (agrafes) sur les pales de la roue de ventilateur.

- c. À l'aide d'une brosse, retirez la saleté incrustée sur la roue de ventilateur et le carter. Retirez ensuite la peluche et la saleté sur la roue de ventilateur et le carter à l'aide d'un aspirateur et d'une brosse douce. Retirez la graisse et l'huile avec un solvant léger.
- d. Réassemblez la roue de ventilateur dans le carter.
- e. Réassemblez le moteur dans le carter. Assurez-vous de serrer les vis de pression sur les plats de l'arbre du moteur, et non sur la partie ronde. Remettez le ventilateur en place dans l'appareil.

- f. Branchez les prises à 5 et 4 broches au moteur de ventilateur intérieur. Réinstallez le condensateur, le cas échéant.
 - g. Réinstallez les panneaux d'accès du ventilateur (consultez la figure 21).
3. Rebranchez l'alimentation électrique de l'appareil. Mettez l'appareil en marche et vérifiez le sens de rotation et la vitesse du moteur durant les cycles de refroidissement.

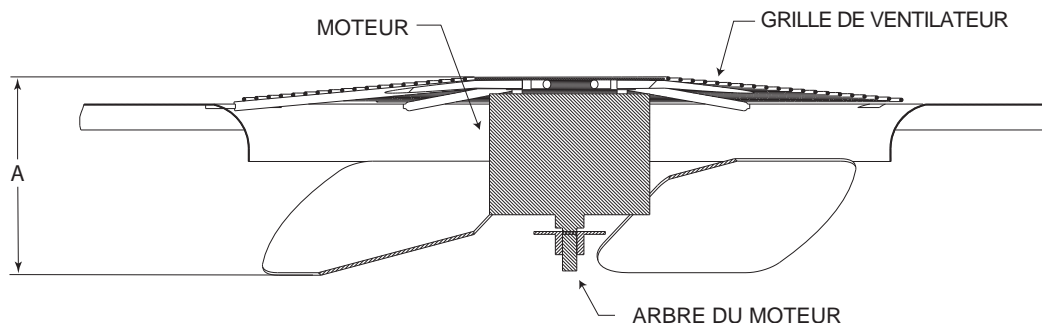

A08505

DISTANCE MAXIMALE ENTRE LE DESSUS DE LA GRILLE DE VENTILATEUR ET LE BAS DES PALES DE VENTILATEUR

CALIBRE	« A »	
	PO	MM
24	9,5	241
30	10,0	254
36	7,6	193
42	7,6	193
48	7,6	193
60	7,6	193

Figure 20 – Position des pales de ventilateur

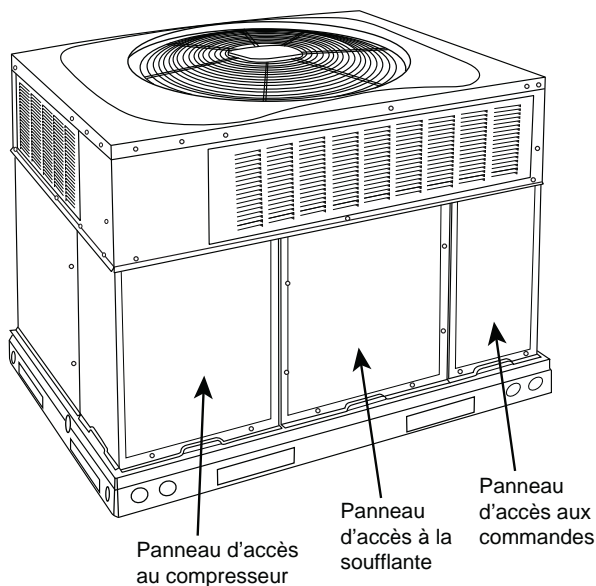

A09214

Figure 21 – Panneaux d'accès de l'appareil

Serpentin extérieur, serpentin intérieur et bac de récupération des condensats

Inspectez le serpentin du condenseur, le serpentin de l'évaporateur et le bac de récupération des condensats au moins une fois l'an.

Les serpentins doivent être propres lorsqu'ils sont secs. Par conséquent, inspectez et nettoyez les serpentins au début et à la fin de la saison de refroidissement. Retirez toutes les obstructions, incluant l'herbe et la végétation arbustive, susceptibles de réduire le débit d'air traversant le serpentin du condenseur.

Redressez les ailettes endommagées à l'aide d'un peigne fin. Si les ailettes sont recouvertes de saleté ou de peluche, nettoyez-les à l'aide d'un aspirateur et d'une brosse douce. Faites attention de ne pas plier les ailettes. Si les serpentins sont recouverts d'huile ou de graisse, nettoyez-les avec un détergent doux et de l'eau. Rincez les serpentins à l'eau claire à l'aide d'un boyau d'arrosage. Prenez garde de ne pas éclabousser d'eau les moteurs, l'isolant, le câblage et les filtres à air. Il est préférable de pulvériser l'eau sur les ailettes du serpentin de condenseur de l'intérieur vers l'extérieur de l'appareil. Si l'appareil comporte des serpentins de condenseur intérieur et extérieur, assurez-vous de nettoyer entre les deux serpentins. Prenez soin de rincer toute la saleté et les débris à la base de l'appareil.

Inspectez le bac de récupération et la conduite d'évacuation des condensats au même moment que les serpentins. Pour nettoyer le bac de récupération et l'évacuation des condensats, retirez d'abord tous les débris du bac. Rincez le bac de récupération et l'évacuation

des condensats à l'eau claire. Prenez garde de ne pas éclabousser d'eau les moteurs, l'isolant, le câblage et les filtres à air. Si la conduite est partiellement bouchée, utilisez un furet ou autre instrument semblable pour la déboucher.

VENTILATEUR EXTÉRIEUR

⚠ ATTENTION

RISQUE DE COMPROMETTRE LE FONCTIONNEMENT DE L'APPAREIL

Le non-respect de cette mise en garde risque d'endommager des composants de l'appareil.

Le ventilateur de condenseur ne doit pas être obstrué pour assurer un rendement de refroidissement optimal de l'appareil. Ne placez aucun objet sur le dessus de l'appareil.

1. Retirez les 6 vis fixant la grille de condenseur et le moteur au couvercle supérieur.
2. Placez l'ensemble moteur-grille à l'envers sur le couvercle supérieur pour accéder aux pales de ventilateur.
3. Vérifiez si les pales de ventilateur sont fissurées ou pliées.
4. Si vous devez retirer la roue de ventilateur, desserrez les vis de pression et glissez-la hors de l'arbre du moteur.
5. Assurez-vous de remettre la roue de ventilateur dans la position indiquée dans la figure 20.
6. Vérifiez que les vis de pression s'engagent bien sur le plat de l'arbre du moteur au serrage
7. Remettez la grille en place.

Commandes électriques et câblage

Vérifiez les commandes électriques et le câblage tous les ans. Assurez-vous de couper l'alimentation électrique de l'appareil.

Retirez les panneaux d'accès (consultez la figure 21) pour accéder aux commandes électriques et au câblage. Vérifiez que toutes les connexions électriques sont bien serrées. Serrez toutes les vis des connexions. Si les connexions portent des traces de décoloration ou de brûlure, démontez les connexions, nettoyez toutes les pièces, coupez et dénudez l'extrémité des fils, puis refaites-les correctement en serrant bien.

Une fois la procédure d'inspection des commandes électriques et du câblage terminée, remettez les panneaux d'accès en place (consultez la figure 21). Mettez l'appareil en marche et vérifiez son bon fonctionnement sur un cycle complet de chauffage et de refroidissement. Si des problèmes surviennent durant un des cycles de fonctionnement, ou si l'on suspecte une anomalie, vérifiez chaque composant électrique à l'aide d'un instrument de contrôle approprié. Reportez-vous à l'étiquette de câblage de l'appareil pour l'exécution de ces contrôles.

REMARQUE : Reportez-vous à la séquence de fonctionnement de chauffage et de refroidissement dans le présent manuel pour déterminer le fonctionnement approprié des commandes

Circuit de frigorigène

Inspectez annuellement tous les raccords des tubes de frigorigène et la base de l'appareil pour voir s'il y a des traces d'huile. Des traces d'huile indiquent une fuite frigorigène.

⚠ AVERTISSEMENT

RISQUE D'EXPLOSION, DE SÉCURITÉ ET DE DANGER POUR L'ENVIRONNEMENT

Le non-respect de cet avertissement pourrait provoquer des dommages matériels ou causer des blessures graves ou mortelles.

Ce circuit utilise du frigorigène Puron (R-410A) et fonctionne à des pressions supérieures aux circuits avec frigorigènes R-22 ou autres. Aucun autre frigorigène ne doit être utilisé dans ce circuit. Les manomètres à tubulure, les flexibles et le système de récupération doivent être spécifiquement conçus pour le frigorigène Puron. Dans le doute, communiquez avec le fabricant de l'équipement.

Si vous soupçonnez une baisse de rendement, procédez à un essai de fuite de frigorigène à l'aide d'un détecteur de fuite électronique, d'une lampe haloïde ou d'une solution d'eau savonneuse. Si l'essai révèle une fuite de frigorigène, reportez-vous à la section Recherche d'une fuite de frigorigène.

Si vous soupçonnez une baisse de rendement et que l'essai ne révèle aucune fuite de frigorigène, reportez-vous à la section Vérification et réglage de la charge de frigorigène.

Débit d'air de l'évaporateur

Normalement, il n'est pas nécessaire de vérifier les débits d'air de chauffage et de refroidissement, sauf si l'on soupçonne une baisse de rendement. En cas de problème, vérifiez que tous les registres de soufflage et de retour d'air sont ouverts et libres d'obstructions, et que les filtres à air sont propres. Le cas échéant, reportez-vous à la section Débit d'air intérieur et réglages de débit d'air pour vérifier le débit d'air du système.

Régulateur de débit

Cet appareil utilise deux types de dispositifs de dosage. Le dispositif de dosage extérieur est un orifice calibré fixe logé dans le corps hexagonal en laiton de chaque conduite de liquide qui alimente les serpentins extérieurs. Le dispositif de dosage intérieur est un détendeur thermostatique.

Pressostats

Les pressostats sont des dispositifs de protection câblés dans le circuit de commande basse tension. Ces dispositifs arrêtent le compresseur lorsque des pressions anormalement hautes ou basses surviennent dans le circuit de frigorigène. Ces pressostats sont spécifiquement conçus pour les circuits de frigorigène Puron R-410A. Les pressostats R-22 ne doivent pas être utilisés comme pièces de remplacement sur les circuits de frigorigène Puron (R-410A).

Interrupteur de perte de charge

Situé sur la conduite de liquide, cet interrupteur protège contre les basses pressions d'aspiration causées par une perte de charge, un trop faible débit d'air à travers le serpentin intérieur ou des filtres colmatés, entre autres. Il s'ouvre lorsque la pression chute à 20psig environ. Si la pression dans le circuit est supérieure à cette valeur, l'interrupteur doit être fermé. Pour vérifier le fonctionnement de cet interrupteur :

REMARQUE : Étant donné que ces interrupteurs sont branchés à un circuit de frigorigène sous pression, il est déconseillé de les retirer pour exécuter des procédures de dépannage, sauf si l'on est relativement certain qu'il y a un problème. S'il faut retirer le pressostat, libérez et récupérez tout le frigorigène du circuit de sorte que la pression soit à 0 psig (0 Pa). N'ouvrez jamais le circuit sans d'abord casser le vide à l'azote sec.

Pressostat haute pression

Situé dans la conduite de refoulement, le pressostat haute pression protège le condenseur contre les pressions excessives. Il s'ouvre à 650 psig (31,1 kPa). Les hautes pressions peuvent être causées par un serpentín de condenseur encrassé, une défaillance du moteur de ventilateur, ou une recirculation de l'air du condenseur.

Pour vérifier le fonctionnement de cet interrupteur :

1. Coupez toute alimentation électrique de l'appareil.
2. Débranchez les fils de l'interrupteur.
3. Branchez les cordons d'un ohmmètre aux bornes du pressostat. Si l'interrupteur est en bon état de fonctionnement, l'instrument doit indiquer une continuité.

Compresseur Copeland Scroll (frigorigène Puron)

Le compresseur utilisé sur ces appareils est spécialement conçu pour le frigorigène Puron (R-410A), et il n'est pas interchangeable.

Le compresseur est un dispositif électromécanique. Soyez extrêmement prudent lorsque vous travaillez à proximité d'un compresseur. Pour la plupart des procédures de dépannage, l'alimentation doit être coupée. Les frigorigènes présentent des risques additionnels.

⚠ AVERTISSEMENT

DANGER D'EXPLOSION OU D'INCENDIE

Le non-respect de cet avertissement pourrait provoquer des dommages matériels ou causer des blessures graves ou mortelles.

Lors de la manipulation du frigorigène, portez des lunettes de sécurité et des gants. Tenez les chalumeaux et autres sources d'allumage à l'écart du frigorigène et des huiles.

Le compresseur scroll pompe le frigorigène dans le circuit par l'interaction d'une spirale fixe et d'une spirale qui se déplace excentriquement. Le compresseur scroll n'utilise pas de soupapes d'aspiration ou de refoulement dynamiques, et tolère mieux les contraintes occasionnées par les débris, les coups de liquide et les démarrages noyés. Le compresseur est équipé d'un dispositif de réduction du bruit d'arrêt et d'un orifice de décharge de pression interne. L'orifice de décharge de pression est un dispositif de sécurité conçu pour protéger contre les hautes pressions extrêmes. La plage de pression différentielle de l'orifice de décharge est de 550 (26,3 kPa) à 625 (29,9k Pa) psig.

Fluide frigorigène

⚠ AVERTISSEMENT

RISQUE D'EXPLOSION ET DE DANGER POUR L'ENVIRONNEMENT

Le non-respect de cet avertissement pourrait provoquer des dommages matériels ou causer des blessures graves ou mortelles.

Ce circuit utilise du frigorigène Puron (R-410A) et fonctionne à des pressions supérieures aux circuits avec frigorigènes R-22 ou autres. Aucun autre frigorigène ne doit être utilisé dans ce circuit. Les manomètres à tubulure, les flexibles et le système de récupération doivent être spécifiquement conçus pour le frigorigène Puron. Dans le doute, communiquez avec le fabricant de l'équipement.

Ce circuit utilise du frigorigène Puron (R-410A) et fonctionne à des pressions supérieures aux circuits avec frigorigènes R-22 ou autres. Aucun autre frigorigène ne doit être utilisé dans ce circuit. Les manomètres à tubulure, les flexibles et le système de récupération doivent être spécifiquement conçus pour le frigorigène Puron. Dans le doute, communiquez avec le fabricant

de l'équipement. Le fait de ne pas utiliser un équipement d'entretien ou des pièces de rechange conçus pour le frigorigène Puron pourrait entraîner des dommages matériels ou des blessures.

Huile de compresseur

Le compresseur Copeland scroll utilise de l'huile 3MAF POE. Si vous devez ajouter de l'huile, utilisez l'huile Uniqema RL32-3MAF. Si cette huile n'est pas disponible, utilisez l'huile Copeland Ultra 32 CC ou Mobil Arctic EAL22 CC. Cette huile est extrêmement hygroscopique, ce qui signifie qu'elle absorbe l'eau très rapidement. Les huiles POE peuvent absorber jusqu'à 15 fois plus d'eau que les autres huiles conçues pour les frigorigènes HCFC et CFC. Prenez toutes les précautions nécessaires pour éviter d'exposer l'huile à l'atmosphère.

Entretien des systèmes sur des toitures avec matériaux synthétiques

Les lubrifiants POE (ester à base de polyol) pour compresseurs peuvent causer des dommages à long terme à certains matériaux synthétiques pour toitures. Tout déversement, même nettoyé immédiatement, peut rendre le matériau friable et causer un fendillement dans les années qui suivent. Lorsqu'une procédure d'entretien présente des risques de déversement d'huile de compresseur sur la toiture, prenez les précautions appropriées pour protéger la toiture. Ces procédures à risque comprennent, entre autres, le remplacement du compresseur, la réparation de fuites, le remplacement de composants tels qu'un filtre déshydrateur, un pressostat, un dispositif de dosage, un accumulateur ou un robinet inverseur.

Précautions relatives aux toitures en matériaux synthétiques

1. Recouvrez la zone de travail de la toiture d'une bâche en polyéthylène imperméable. Couvrez une surface d'environ 10 pi x 10 pi (3 m x 3 m).
2. Disposez des chiffons d'atelier en tissu éponge au pied du panneau d'entretien de l'appareil pour absorber les déversements de lubrifiant, limiter les écoulements et éviter d'endommager la bâche en y déposant des outils ou des composants.
3. Placez des chiffons d'atelier en tissu éponge directement sous les composants à réparer pour éviter les écoulements de lubrifiant par les ouvertures à volets à la base de l'appareil.
4. Effectuez l'entretien requis.
5. Retirez et éliminez tout matériau contaminé par de l'huile en respect des codes locaux.

Déshydrateur-filtre de la conduite de liquide

Le filtre déshydrateur est spécialement conçu pour le frigorigène Puron. Utilisez uniquement des composants de rechange approuvés par l'usine. Chaque fois que le circuit de frigorigène est exposé à l'atmosphère, vous devez remplacer le filtre déshydrateur. Pour remplacer le filtre déshydrateur, utilisez un coupe-tube pour le séparer du circuit. Ne tentez pas de dessouder le filtre déshydrateur du circuit. Ce faisant, la chaleur issue du dessoudage libérerait l'humidité et les contaminants du déshydrateur dans le circuit.

Charge des circuits de frigorigène Puron (R-410A)

Reportez-vous à la plaque signalétique et au tableau de charge de l'appareil. Certaines bouteilles de frigorigène R-410A renferment un tube plongeur qui permet au frigorigène liquide de circuler avec la bouteille en position verticale. Si vous utilisez des bouteilles munies d'un tube plongeur, chargez le Puron dans les appareils avec les bouteilles en position verticale à l'aide d'un flexible et de manomètres à tubulure. Chargez le frigorigène par la conduite d'aspiration.

Étape 5 – Renseignements sur le système

Interrupteur de perte de charge

L'interrupteur de perte de charge est un dispositif de protection câblé dans le circuit de commande basse tension. Cet interrupteur arrête le compresseur lorsque des pressions anormalement basses surviennent dans le circuit de frigorigène.

REMARQUE : Étant donné que ces interrupteurs sont branchés à un circuit de frigorigène sous pression, il est déconseillé de les retirer pour exécuter des procédures de dépannage, sauf si l'on est relativement certain qu'il y a un problème. S'il faut retirer l'interrupteur, libérez et récupérez tout le frigorigène du circuit de sorte que la pression soit à 0 psig. N'ouvrez jamais le circuit sans d'abord casser le vide à l'azote sec.

Vérification du thermostat de dégivrage

Normalement, le thermostat de dégivrage est situé à la partie la plus basse de la conduite de liquide, en sortie du serpentin de condenseur gauche (consultez la figure 22). Le thermostat se ferme à 32 °F (0 °C) et s'ouvre à 65 °F (18 °C).

Les signaux provenant du thermostat indiquent à la thermopompe que les conditions sont propices au dégivrage, ou qu'elles ont changé pour terminer le dégivrage. Le thermostat de dégivrage est un thermocontact rattaché au serpentin extérieur afin de détecter sa température. Le thermostat se ferme normalement à 32° ± 3 °F (0 ± 1,7 °C) et s'ouvre à 65° ± 5 °F (18 ± 2,8 °C).

REMARQUE : Le thermostat de dégivrage doit être situé sur la conduite de liquide du serpentin extérieur, sur le circuit du bas et aussi près que possible du serpentin.

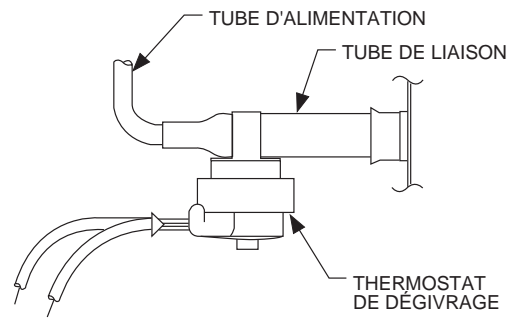

C99029

Figure 22 – Thermostat de dégivrage

DÉPANNAGE

Reportez-vous au tableau de dépannage (tableau 12) pour l'information de dépannage.

LISTE DE VÉRIFICATION DE LA MISE EN SERVICE

Utilisez la liste de vérification de mise en service qui se trouve à la fin de ce manuel.

Tableau 12 – Tableau de dépannage

SYMPTÔME	CAUSE	MESURE CORRECTIVE
Le compresseur et le ventilateur extérieur ne démarrent pas.	Panne d'alimentation	Communiquez avec votre compagnie d'électricité
	Fusible grillé ou disjoncteur déclenché	Remplacez le fusible ou réarmez le disjoncteur
	Contacteur, transformateur, pressostats haute et basse pressions ou interrupteur de perte de charge défectueux	Remplacez les composants défectueux
	Tension de ligne insuffisante	Déterminez la cause et corrigez le problème
	Câblage incorrect ou défectueux	Consultez le schéma de câblage et corrigez le problème
	Thermostat réglé trop haut	Abaissez le réglage du thermostat sous la température de la pièce
Le compresseur ne démarre pas, mais le ventilateur de condenseur fonctionne	Câblage défectueux ou connexions desserrées dans le circuit du compresseur	Vérifiez le câblage et réparez ou remplacez les éléments au besoin
	Moteur de compresseur grillé, grippé ou protection interne contre les surcharges ouverte	Recherchez la cause Remplacez le compresseur au besoin.
	Condensateur de marche/démarrage, protection contre les surcharges ou relais de démarrage défectueux	Déterminez la cause et corrigez le problème
Le compresseur triphasé scroll (appareils 30 à 60) a une faible pression différentielle	Le compresseur scroll tourne dans le mauvais sens	Corrigez le sens de marche en inversant les fils d'alimentation 3 phases de l'appareil
Le compresseur fonctionne par intervalles (autres que ceux des appels du thermostat)	Surcharge ou charge insuffisante de frigorigène	Récupérez le frigorigène, purgez le circuit et rechargez-le en utilisant la charge indiquée sur la plaque signalétique
	Compresseur défectueux	Remplacez le compresseur et déterminez la cause
	Tension de ligne insuffisante	Déterminez la cause et corrigez le problème
	Condensateur obstrué	Déterminez la cause et corrigez le problème
	Condensateur de marche/démarrage, protection contre les surcharges ou relais de démarrage défectueux	Déterminez la cause et corrigez le problème
	Thermostat défectueux	Remplacez le thermostat
	Moteur de ventilateur de condenseur ou condensateur défectueux	Remplacez
	Obstruction dans le circuit de frigorigène	Localisez et retirez l'obstruction

Le compresseur fonctionne en continu	Filtre à air colmaté	Remplacez le filtre
	Capacité de l'appareil insuffisante pour la charge	Diminuez la charge ou augmentez la capacité de l'appareil
	Thermostat réglé trop bas	Réinitialisez le thermostat
	Faible charge de frigorigène	Localisez la fuite, réparez et rechargez le circuit
	Avarie mécanique du compresseur	Remplacez le compresseur
	Air dans le circuit	Récupérez le frigorigène, purgez le circuit et rechargez-le
	Serpentin de condenseur encrassé ou obstrué	Nettoyez le serpentin ou retirez l'obstruction
Pression de tête excessive	Filtre à air colmaté	Remplacez le filtre
	Serpentin intérieur ou extérieur encrassé	Nettoyez le serpentin
	Surcharge de frigorigène	Récupérez l'excès de frigorigène
	Air dans le circuit	Récupérez le frigorigène, purgez le circuit et rechargez-le
Pression de tête trop faible	Faible charge de frigorigène	Recherchez des fuites, réparez et rechargez le circuit
	Fuite de la soupape de surpression interne du compresseur	Remplacez le compresseur
	Obstruction dans la conduite de liquide	Retirez l'obstruction
Pression d'aspiration excessive	Charge de chauffage élevée	Vérifiez la source et corrigez le problème
	Fuite de la soupape de surpression interne du compresseur	Remplacez le compresseur
	Surcharge de frigorigène	Récupérez l'excès de frigorigène
Pression d'aspiration trop faible	Filtre à air colmaté	Remplacez le filtre
	Faible charge de frigorigène	Recherchez des fuites, réparez et rechargez le circuit
	Obstruction du dispositif de dosage ou dans le circuit côté bas	Éliminez l'obstruction
	Débit d'air insuffisant à travers l'évaporateur	Augmentez la quantité d'air. Vérifiez et remplacez le filtre au besoin.
	Température trop basse dans la zone climatisée	Réinitialisez le thermostat
	Température ambiante extérieure inférieure à 55 °F (12,7 °C)	Installez un ensemble de basse température ambiante
	Filtre déshydrateur obstrué	Remplacez le filtre

LISTE DE VÉRIFICATION DE LA MISE EN SERVICE

(retirez-la et rangez-la avec les fichiers du chantier)

RENSEIGNEMENTS PRÉLIMINAIRES

NUMÉRO DE MODÈLE : _____

NUMÉRO DE SÉRIE : _____

DATE : _____

TECHNICIEN : _____

II. AVANT LA MISE EN SERVICE (cochez chaque item lorsque complété)

- VÉRIFIEZ QUE TOUS LES MATÉRIAUX D'EMBALLAGE ONT ÉTÉ RETIRÉS DE L'APPAREIL
- RETIREZ TOUS LES BOULONS DE RETENUE ET LES SUPPORTS COMME MENTIONNÉ DANS LES DIRECTIVES D'INSTALLATION
- VÉRIFIEZ QUE TOUTES LES CONNEXIONS ÉLECTRIQUES ET LES BORNES SONT BIEN SERRÉES
- VÉRIFIEZ QUE LE FILTRE À AIR INTÉRIEUR (ÉVAPORATEUR) EST PROPRE ET BIEN EN PLACE
- VÉRIFIEZ QUE L'APPAREIL EST INSTALLÉ DE NIVEAU
- VÉRIFIEZ LE POSITIONNEMENT DE LA ROUE DE VENTILATEUR PAR RAPPORT AU CARTER ET À L'OUVERTURE DE CARTER, PUIS LE SERRAGE DES VIS DE PRESSION

III. MISE EN SERVICE

SYSTÈME ÉLECTRIQUE

TENSION D'ALIMENTATION _____

CONSUMMATION DE COURANT DU COMPRESSEUR _____

CONSUMMATION DE COURANT DU VENTILATEUR INTÉRIEUR (ÉVAPORATEUR) _____

TEMPÉRATURES

TEMPÉRATURE DE L'AIR EXTÉRIEUR (CONDENSEUR) THERMOMÈTRE SEC _____

TEMPÉRATURE DE L'AIR DE RETOUR THERMOMÈTRE SEC _____ THERMOMÈTRE HUMIDE _____

AIR D'ALIMENTATION DE REFROIDISSEMENT THERMOMÈTRE SEC _____ THERMOMÈTRE HUMIDE _____

AIR D'ALIMENTATION DE LA THERMOPOMPE _____

AIR D'ALIMENTATION DE CHAUFFAGE ÉLECTRIQUE _____

PRESSIONS

ASPIRATION DE FRIGORIGÈNE PSIG, TEMP. DE CANALISATION D'ASPIRATION* _____

REFOULEMENT DE FRIGORIGÈNE PSIG, TEMP. DE CANALISATION LIQUIDE †† _____

VÉRIFICATION DE LA CHARGE DE FRIGORIGÈNE SELON LES TABLEAUX DE CHARGE

* Mesuré à l'entrée d'aspiration du compresseur.

†† Mesuré sur la conduite de liquide en aval du condenseur.

My Learning Center centralise les ressources de formation relatives aux systèmes de CVC résidentiels professionnels pour vous aider à renforcer votre carrière et vos activités. Il nous tient à coeur d'offrir des expériences d'apprentissage de haute qualité en ligne et en classe.

Accédez à My Learning Center à l'aide de vos identifiants HVAC Partners à l'adresse www.MLCtraining.com. Veuillez communiquer avec nous à l'adresse mylearning@utc.com pour toute question.

50VR

