

## INSTALLAZIONE | INSTALLATION



Leggere e comprendere appieno il presente manuale prima di tentare di installare, utilizzare o effettuare la manutenzione di questa apparecchiatura. Questo manuale è destinato esclusivamente a installatori qualificati di apparecchi elettrici. Questo manuale è destinato esclusivamente a installatori qualificati di apparecchi elettrici.

Read and understand this manual completely before attempting to install, operate, or service this equipment.

This manual is intended for use only by qualified installers of electric appliances.

Lisez et comprenez entièrement ce manuel avant de procéder à l'installation, à l'utilisation ou à l'entretien de cet équipement. Ce manuel ne doit être utilisé que par des installateurs d'appareils électriques qualifiés.

**CONSERVATE QUESTO MANUALE PER IL FUTURO**

**RETAIN THIS MANUAL FOR FUTURE REFERENCE**



TRADUZIONE DELLE ISTRUZIONI ORIGINALI  
TRANSLATION OF THE ORIGINAL INSTRUCTIONS

MANUALE INSTALLAZIONE  
INSTALLATION MANUAL

**⚠ WARNING**

# IMPORTANTI INFORMAZIONI SULLA SICUREZZA - LEGGERE PRIMA

Questo manuale è destinato esclusivamente agli installatori qualificati di apparecchi elettrici e gas per l'installazione e la messa in funzione dei modelli di forno elencati sulla copertina del presente documento e contiene anche istruzioni operative per gli utenti dell'apparecchio. Conservare questo manuale in un luogo facilmente accessibile per future consultazioni. In caso di interruzione dell'alimentazione elettrica, non tentare di far funzionare l'apparecchio. Mantenere l'area dell'apparecchio libera e sgombra da combustibili. Non ostruire le aperture di aspirazione o di scarico dell'aria dell'apparecchio. Conservare in un luogo ben visibile le istruzioni da seguire nel caso in cui l'utente senta odore di gas. Queste informazioni devono essere ottenute consultando il fornitore di gas locale.

**AVVERTENZA:** L'installazione, la regolazione, la modifica, l'assistenza o la manutenzione improprie possono causare danni materiali, lesioni o morte. Leggere attentamente le istruzioni per l'installazione, il funzionamento e la manutenzione prima di installare o eseguire la manutenzione di questa apparecchiatura.



---

**NON conservare o utilizzare benzina o altri vapori o liquidi infiammabili in prossimità di questo o di altri apparecchi.**

**Le informazioni contenute in questo manuale sono importanti per la corretta installazione, l'uso e la manutenzione di questo forno. Il rispetto di queste procedure e istruzioni garantirà risultati di cottura soddisfacenti e un servizio prolungato e senza problemi. Leggere attentamente il presente manuale e conservarlo per future consultazioni.**

## Gentile installatore

questo libretto contiene tutte le informazioni necessarie per una corretta installazione dell'apparecchiatura.

Le consigliamo pertanto di leggerlo attentamente prima del montaggio e di conservarlo con cura per consultazioni future.

Se qualche passaggio non fosse ben compreso, il Costruttore rimane a disposizione per fornire qualsiasi informazione tecnica.

Buon lavoro

**⚠ WARNING**

# IMPORTANT SAFETY INFORMATION - PLEASE READ FIRST

This manual is intended for use only by qualified installers of electric and gas appliances to install and set up the oven models listed on the cover of this document.

It also contains operational instructions for the users of the appliance. Keep this manual in an easily accessible place for future reference. In the event of a power failure, do not attempt to operate this appliance.

Keep the appliance area free and clear from combustibles. Do not obstruct the air intake or exhaust openings of the appliance.

Keep in a prominent location instructions to be followed in the event the user smells gas. This information shall be obtained by consulting the local gas supplier.

**WARNING:** Improper installation, adjustment, alteration, service or maintenance can cause property damage, injury or death. Read the installation, operating and maintenance instructions thoroughly before installing or servicing this equipment.



**DO NOT store or use gasoline or any other flammable vapors or liquids in the vicinity of this or any other appliance.**

**The information contained in this manual is important for the proper installation, use and maintenance of this oven. Adherence to these procedures and instructions will result in satisfactory cooking results and long, trouble-free service. Please read this manual carefully and retain it for future reference.**

## Dear Installer

This manual contains all the information necessary for correctly installing the appliance. We recommend that you read it carefully before installing the oven and to store it properly for future reference. If any passages have not been well understood, the manufacturer is available to provide any technical information. Enjoy!



## A1. Avvertenze di sicurezza



La non osservanza delle norme seguenti può provocare danni e lesioni anche mortali, fa decadere la garanzia e solleva il Costruttore da qualsiasi responsabilità.



Prima dell'installazione e della manutenzione dell'apparecchiatura **leggere attentamente il presente libretto e conservarlo con cura** per ogni ulteriore consultazione futura da parte dei vari operatori.



Interventi, manomissioni o modifiche non espressamente autorizzati che non rispettino quanto riportato nel presente manuale faranno decadere la garanzia.



Allegare sempre il manuale nel caso di trasferimento del forno; se si rendesse necessario, ne andrà richiesta una nuova copia al rivenditore autorizzato o direttamente alla ditta costruttrice.



Per il trasporto dell'apparecchiatura utilizzare idonei dispositivi di protezione personale (DPI) e mezzi adeguati al peso e l'ingombro dell'apparecchiatura. Prima di movimentare la stessa accertarsi di essere nel pieno delle proprie capacità fisiche e psichiche e che l'area di manovra sia libera da oggetti o persone.



Appena rimosso l'imballo, accertarsi che l'apparecchio sia integro e non presenti danni causati dal trasporto. In nessun caso andrà mai installato e messo in funzione un apparecchio danneggiato; nel dubbio contattare subito l'assistenza tecnica o il proprio rivenditore di fiducia.



Se non si è compreso tutto il contenuto del presente libretto, contattare preventivamente il Costruttore.



Tutte le operazioni di installazione e manutenzione straordinaria **devono essere eseguite unicamente da personale qualificato ed autorizzato dal Costruttore**, secondo le norme in vigore nel Paese di utilizzo e rispettando le norme re-

## A1. Safety precautions

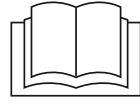

Failure to comply with these rules may result in damage and injury or death, renders the warranty null and void, and relieves the manufacturer of any liability.



Before installing or maintaining the appliance, **read this manual carefully and store it** for any further use by the various operators.



Any work, tampering or modifications that are not specifically authorised and which do not comply with the instructions given in this manual shall invalidate the warranty.



Always attach the manual if the ownership of the oven is transferred; if necessary, a new copy must be requested from the authorized dealer or directly from the manufacturer.



To transport the equipment, use suitable personal protective equipment (PPE) and means suitable for the weight and size of the equipment. Before moving it, make sure you are in full physical and psychic abilities and that the manoeuvring area is free of objects or people.











As soon as the packaging has been removed, make sure that the device is intact and free from transport damage. In no case will a damaged appliance ever be installed and put into operation; if in doubt, contact technical assistance or your dealer immediately.













If you do not understand all of the contents of this manual, please contact the manufacturer in advance.





All installation and non-routine maintenance operations **must be performed exclusively by qualified technicians that are authorised by the manufacturer**, in compliance with the regulations in force in the user country, and in compliance with the regulations on systems and safety in the workplace.

- lative agli impianti e alla sicurezza sul lavoro.
-  Prima di installare l'apparecchiatura, verificare la conformità degli impianti alle normative vigenti nel Paese di utilizzo e a quanto riportato sulla targhetta matricola.
  -  Scollegare l'apparecchiatura dall'alimentazione elettrica, idrica e chiudere il rubinetto di intercettazione gas (solo per modelli a gas) prima di eseguire qualunque intervento di installazione o manutenzione, ordinaria e straordinaria.
  -  Interventi, manomissioni o modifiche non espressamente autorizzati che non rispettino quanto riportato nel presente manuale faranno decadere la garanzia.
  -  Un'installazione o una manutenzione diverse da quelle indicate nel libretto possono provocare danni, lesioni o incidenti mortali.
  -  Durante il montaggio dell'apparecchiatura, è vietato il transito o la permanenza di persone non addette all'installazione nei pressi dell'area di lavoro.
  -  L'apparecchiatura deve essere facilmente movimentabile per eventuali manutenzioni straordinarie: prestare attenzione che eventuali opere murarie successive all'installazione (es. costruzione di pareti, sostituzione delle porte con altre più strette, ristrutturazioni, ecc...) non ostacolino gli spostamenti.
  -  Il trasporto dell'apparecchiatura deve essere effettuato con mezzi idonei al peso e all'ingombro della stessa e muniti di protezioni personali (DPI - guanti, scarpe anti-infortunistiche, ecc..).
  -  Non capovolgere o adagiare l'apparecchiatura su un fianco per la manutenzione o il fissaggio dei piedi e/o delle ruote.
  -  La sostituzione del cavo di alimentazione deve essere eseguita unicamente da un tecnico qualificato e autorizzato. Il cavo può essere sostituito unicamente con uno di analoghe caratteristiche con cavo di messa a terra di colore giallo verde.

-  Check that systems are compliant with the installation country standards and the specifications on the appliance rating plate before installing the appliance.
-  Disconnect the appliance from the electricity and water supply and close the gas shut-off valve (only for gas models) before carrying out any installation or ordinary or extraordinary maintenance work.
-  Any work, tampering or modifications that are not specifically authorised and which do not comply with the instructions given in this manual shall invalidate the warranty.
-  Installation or maintenance that fails to respect the indications in this manual may cause damage, injury or fatal accidents.
-  It is forbidden for people not involved with installation to pass through or stop in the work area when the equipment is being assembled.
-  The appliance must be easy to move for any non-standard maintenance work. Make sure that any building work following installation (e.g. walls built, doors replaced with narrower models, renovation work) does not hinder movement.
-  The appliance must be transported using suitable lifting equipment for its size and weight, and personal protective equipment (PPE - gloves, safety footwear, etc.) must be worn.
-  Do not turn the appliance upside down or lay it on its side for maintenance or to fix the feet and/or wheels.
-  The power supply cable must only be replaced by a qualified, authorised technician. The cable must only be replaced by one with the same characteristics with a yellow/green earthing cable.

 La targhetta matricola fornisce importanti informazioni tecniche: esse risultano indispensabili in caso di richiesta di intervento per una manutenzione o una riparazione dell'apparecchiatura: si raccomanda pertanto di non asportarla, danneggiarla o modificarla.

 Il materiale d'imballaggio, in quanto potenzialmente pericoloso, deve essere tenuto fuori dalla portata di bambini o animali e correttamente smaltito secondo le norme locali.

 Non inserire alcun oggetto (es. libretti, guanti da cucina, ecc...) tra il forno e il piano di appoggio.

 L'apparecchiatura deve essere appoggiata in modo stabile e sicuro sul supporto previsto in modo da prevenire ogni possibile spostamento o ribaltamento della stessa; il mobile di appoggio deve essere in grado di sostenere il peso dell'apparecchiatura a pieno carico senza deformarsi o cedere e deve essere costruito in materiale ignifugo e non sensibile al calore.

### **Solo per apparecchiature a gas**

 Installare obbligatoriamente l'apparecchiatura in locali che rispondano ai requisiti di sicurezza richiesti dalle normative vigenti e che abbiano adeguata ventilazione. Assicurarsi che vi sia un continuo ricambio d'aria dall'esterno per garantire una corretta combustione e per impedire la formazione di sostanze volatili nocive alla salute (pericolo di soffocamento!)

 Accertarsi:

- di effettuare l'installazione tenendo conto delle normative di sicurezza del Paese di utilizzo e dell'azienda erogatrice del gas;
- che le aperture di ventilazione e lo scarico dell'apparecchiatura non siano ostruiti (es. da oggetti o da pareti);
- che il tipo di gas disponibile corrisponda a quello indicato nella targhetta dati;
- che i tubi del collegamento gas corrispondano ai diametri indicati;
- che i componenti, non forniti dal Costruttore, utilizzati per l'installazione rispondano alle normative in vigore nel Paese di utilizzo;

 The rating plate provides important technical information. This information is essential in case of a request for maintenance or repair to the equipment. For this reason, do not remove, damage or modify it.

 The packing material is potentially dangerous and should be kept out of the reach of children and animals. Dispose of it properly according to local regulations.

 Do not insert any object (e.g. booklets, kitchen gloves, etc ...) between the oven and the support surface.

 The equipment must be placed in a stable and safe way on the support provided in order to prevent any possible movement or tipping over; the support cabinet must be able to support the weight of the equipment at full load without deforming or yielding and must be made of fireproof and non-heat sensitive material.

### **Only for gas appliances**

 The appliance must be installed in rooms that meet the safety requirements laid down in the regulations in force and that have adequate ventilation. Make sure that there is a continuous exchange of air from outside to ensure proper combustion and to prevent the formation of volatile substances harmful to health (danger of suffocation!)

 Make sure:

- that the installation is carried out bearing in mind the safety regulations of the country of use and the gas supply company;
- that the ventilation openings and the appliance drain are not obstructed (e.g. by objects or walls);
- that the type of gas available corresponds to that indicated on the data plate;
- that the gas connection pipes correspond to the diameters shown;
- that the components used in the installation that were not supplied by the manufacturer comply with the regulations in force in the country of use;

- che la pressione di ingresso di rete sia al massimo di 22" di colonna d'acqua (0,8 PSI); non sono ammesse pressioni superiori.

- that the mains inlet pressure is no more than 22" of water column (0,8 PSI); higher pressures are not permitted.

 Dopo il collegamento gas, verificare la perfetta tenuta dei componenti preferibilmente con sostanze schiumogene non corrosive. Evitare assolutamente l'uso di fiamme!

 After connecting the gas, check the seal on the components, preferably using non-corrosive foaming substances. Avoid the use of flames at all costs!

 Alla prima messa in funzione, un tecnico qualificato ed autorizzato dal Costruttore deve eseguire un'analisi dei gas di scarico del bruciatore (CO, CO<sub>2</sub>) documentando sull'apparecchio i valori riscontrati.

 At first start-up, a qualified technician authorised by the manufacturer must carry out an analysis of the burner's exhaust gases (CO, CO<sub>2</sub>), reporting the values found on the appliance.

pressione dell'acqua in ingresso      min 35 PSI (dinamica)  
- max 75 PSI (statica)

inlet water pressure      min 35 PSI (dynamic)  
- max 75 PSI (static)

## SALVA QUESTE ISTRUZIONI

### A2. Spiegazione pittogrammi

Le istruzioni di installazione sono valide per tutti i modelli salvo quando diversamente specificato dai seguenti pittogrammi:



Pericolo! Situazione di pericolo immediato o situazione pericolosa che potrebbe causare lesioni o decesso.



Danger! Situation presenting immediate danger, or a hazardous situation which could cause injury or death.



Pericolo! Superfici calde, pericolo di ustione e di danneggiamento di oggetti sensibili al calore per contatto (5041 - IEC 60417)



Danger! Hot surfaces, risk of burns and damage to heat-sensitive objects through contact (5041 - IEC 60417).



Consigli e informazioni utili



Tips and useful information



Simbolo di messa a terra



Earthing symbol



Simbolo di equipotenziale



Equipotential symbol



Leggere il manuale di istruzioni



Read the instruction manual

L'azienda produttrice si riserva il diritto di apportare in qualunque momento, senza preavviso, modifiche migliorative alle apparecchiature o agli accessori. Vietata la riproduzione totale o parziale del presente libretto senza il consenso del Costruttore. Le misure fornite sono indicative e non vincolanti. In caso di controversie, la lingua di stesura originale del manuale è l'italiano. Il Costruttore non si ritiene responsabile per eventuali errori di traduzione/interpretazione.

The manufacturer reserves the right to make changes to improve the appliances and accessories at any time without prior notice. Full or partial reproduction of this manual is forbidden without the consent of the manufacturer. The measurements provided are indicative and not binding. In case of any disputes, the original language this manual was drawn up in is Italian. The manufacturer is not responsible for any translation/interpretation errors.

## INDICE SEZIONE B

p. 8	B1. Posizionamento
p. 10	B2. Operazioni preliminari
p. 16	B3. Collegamenti elettrici
p. 21	B4. Allacciamento gas (solo per modelli alimentati a gas)
p. 25	B5. Collegamenti idrici
p. 28	B6. Collegamento fumi
p. 29	B7. Lettura targhetta matricola
p. 30	B8. Collegamento WIFI

## INDEX SECTION B

p. 8	B1. Positioning
p. 10	B2. Getting started
p. 16	B3. Electrical connections
p. 21	B4. Gas connection (only for gas-fired models)
p. 25	B5. Water connections
p. 28	B6. Connecting the flue
p. 29	B7. Reading the rating plate
p. 30	B8. Wi-Fi connection

## B1. Posizionamento

### Trasporto nel locale di installazione

- ▶ Muniti di indumenti di protezione, portare l'apparecchiatura nel locale dove sarà installata utilizzando un carrello a forche.

### Caratteristiche del locale di installazione

- ▶ Il locale dove andrà posizionata l'apparecchiatura deve:
  - essere ben aerato e non esposto ad agenti atmosferici;
  - avere una pavimentazione priva di asperità, perfettamente livellata e che supporti il peso dell'apparecchiatura a pieno carico.
  - avere temperatura superiore a +41°F;
  - avere umidità non superiore al 70%;
  - rispondere alle normative vigenti in termini di sicurezza sul lavoro e sugli impianti;
  - non contenere materiali o sostanze potenzialmente esplosive;
  - essere dedicato alla preparazione di alimenti.

Una apparecchiatura alimentata a gas, per legge, necessita inoltre di locali con superficie e ventilazione adeguate alla potenza del forno e predisposti per l'evacuazione esterna dei gas combusti.

L'apparecchiatura, quando accesa, sviluppa molto calore che si irradia nell'ambiente circostante.

Per questo motivo:

- ▶  - NON avvicinare all'apparecchiatura oggetti combustibili, potenzialmente esplosivi o sensibili al calore (es. elementi decorativi in plastica, accendini, ecc...);
- ▶ - NON avvicinare alla stessa componenti potenzialmente esplosivi (es. bombole del gas o sotto pressione), pericolo di deflagrazione.
- ▶ - NON inserire alcun oggetto (es. libretti, guanti da cucina, ecc...) tra il forno e il piano di appoggio.
- ▶ - NON posizionarla vicino a pareti combustibili o in materiale sensibile al calore (es. legno): se vi fosse questa necessità, interporre tra la parete e l'apparecchiatura del materiale termoisolante non combustibile e non sensibile al calore.

## B1. Positioning

### Transportation to the installation room

- ▶ Move the appliance to the room where it will be installed using a forklift truck .

### The installation area

- ▶ The room where the equipment will be positioned must:
  - be ventilated and not exposed to atmospheric agents;
  - have a smooth, perfectly level floor which can bear the weight of the appliance at full load.
  - have a temperature above +41°F;
  - have maximum humidity of 70%;
  - comply with the regulations in force in terms of safety in the workplace and the systems;
  - not contain potentially explosive materials or substances;
  - be dedicated to food preparation.

In addition, a gas-fired appliance requires, by law, rooms with a surface area and ventilation that are suitable for the power of the oven and that have a means of externally evacuating flue gases.

When the appliance is switched on, it creates a lot of heat which is radiated to the surrounding environment.

For this reason:

- ▶  - DO NOT put flammable, potentially explosive or heat-sensitive objects near to the equipment (e.g. plastic decorative elements, lighters, etc.);
- ▶ - DO NOT put potentially explosive components (e.g. gas canisters or pressurised canisters) close to the appliance as this could cause deflagration.
- ▶ - DO NOT insert any object (e.g. booklets, kitchen gloves, etc ...) between the oven and the support surface.
- ▶ - DO NOT place it near flammable walls or in a heat-sensitive material (e.g. wood). If you are forced to do so, place a thermal insulation material that is not combustible and not heat sensitive between the wall and the equipment.

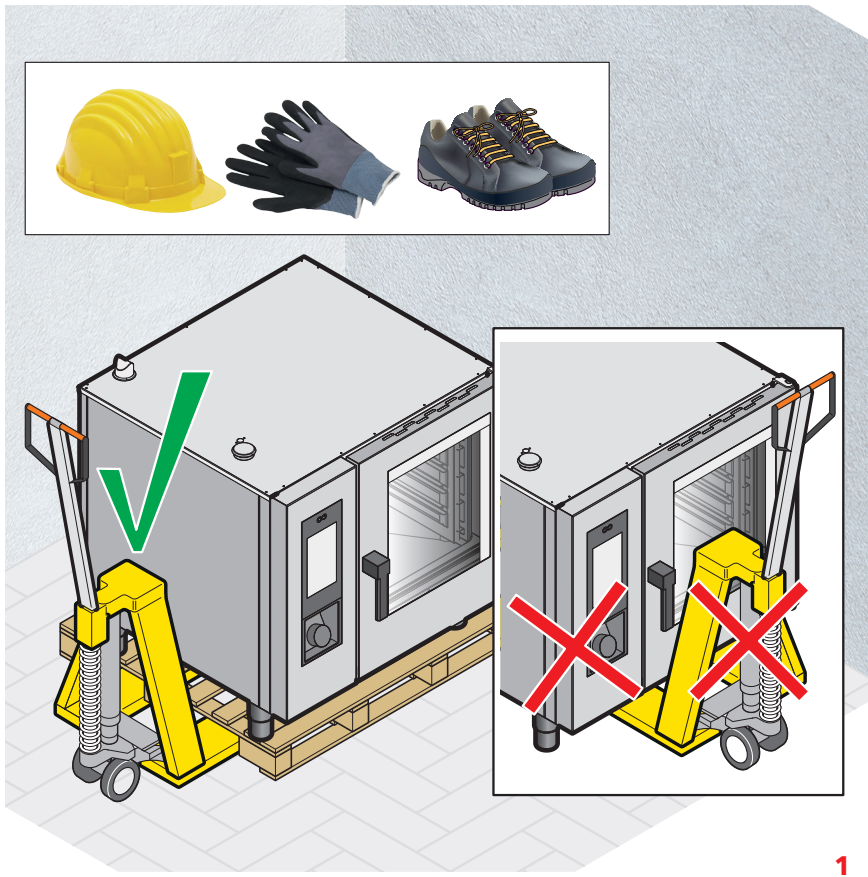

1



2

3



 Prestare la massima attenzione alle norme sulla prevenzione degli incendi in vigore nel Paese di installazione.

 Pay the utmost attention to fire-prevention regulations in force in the country of installation.

## B2. Operazioni preliminari

### Controllo componenti imballo

Prima di iniziare l'installazione, verificare la presenza e l'integrità di tutti i componenti necessari per l'installazione.



Se un componente fosse mancante o danneggiato, contattare il Costruttore o il Rivenditore.

### Rimozione pellicole protettive



Staccare lentamente le pellicole protettive dall'apparecchiatura: pulire eventuali residui di colla con un solvente adeguato senza usare utensili che potrebbero rovinare le superfici o detergenti abrasivi o acidi.



Le pellicole protettive, una volta rimosse, devono essere tenute fuori dalla portata di bambini o animali in quanto potenzialmente pericolose e correttamente smaltite secondo le norme locali.

### Controllo presenza adesivo "pericolo ustioni"



Verificare che sul frontale sia presente l'adesivo giallo "pericolo ustioni". Esso ricorda di prestare attenzione nell'estrarre le teglie dal forno per il pericolo di fuoriuscita dei liquidi di cottura bollenti contenuti al loro interno. Se l'adesivo non fosse presente, contattare il Costruttore.

### Rimozione di oggetti non conformi dalla camera del forno

Rimuovere dalla camera del forno qualsiasi oggetto non conforme (es. libretti, sacchetti di plastica, ecc...).



Durante l'installazione non appoggiare alcun oggetto all'interno del forno (es. cacciaviti).

### Posizionamento dell'apparecchiatura

#### POSIZIONAMENTO FORNI IN APPOGGIO



Per ottenere un'altezza adeguata all'utilizzo, posizionare le apparecchiature sopra:

- ad un **accessorio**;
- ad un **supporto del Costruttore**;
- ad un altro **forno** della stessa serie (con apposito kit di sovrapposizione opzionale);
- ad un **tavolo** o un **armadio neutro**: essi devono essere perfettamente a livello, stabili e devono sopportare il peso dell'apparecchiatura a pieno carico. La loro superficie deve essere ignifuga e resistente alle alte temperature.



Si sconsiglia l'appoggio diretto a terra dell'apparecchiatura. Ad eccezione dei forni sovrapposti



Nel caso l'apparecchiatura deva essere appoggiata sopra ad un'altra, la superficie di quest'ultima non deve superare i 95°F.



In caso di necessità, è possibile agire sui piedini dell'apparecchiatura per regolare la messa a bolla, facendo attenzione a non svitarli del tutto.

## B2. Getting started

### Checking the package contents

Before installing the appliance, please check that you have all of the component parts and that they are intact.



If a component is missing or damaged, please contact the manufacturer or your retailer.

### Removing the protective films



Slowly remove the protective films from the appliance. Clean any glue residue with a suitable solvent, without using any abrasive detergents, acids or tools that could damage the surfaces.



Once removed, the protective films must be kept out of the reach of children and animals as they are potentially dangerous. Dispose of them correctly in compliance with local regulations.

### Checking for the "Risk of burns" label



Check that the yellow "Risk of burns" label is present on the front panel. Be careful when removing trays from the oven: boiling cooking liquids may spill from the trays. If there is no label, contact the manufacturer.

### Removing non-compliant objects from the oven chamber

Remove any non-compliant items from the oven chamber (e.g. manuals, plastic bags).



During installation, do not put anything inside the oven (e.g. screwdrivers).

### Positioning the appliance

#### POSITIONING SUPPORTED OVENS



For suitable usage height, position the appliance on:

- an **accessory**;
- one of the **manufacturer's supports**;
- another **oven** from the same series using the specific stacking kit (optional).
- a **table** or a **neutral cabinet**: they must be perfectly level and stable, and must bear the weight of the appliance at full load. The surface must be fireproof and resistant to high temperatures.



Do not rest the appliance directly on the ground. Except for stacked ovens.



If the appliance is to be placed on top of another one, the surface of the latter must not be hotter than 95°F.



In case of need, you can act on the feet of the appliance to adjust the levelling, taking care not to unscrew them completely.

4

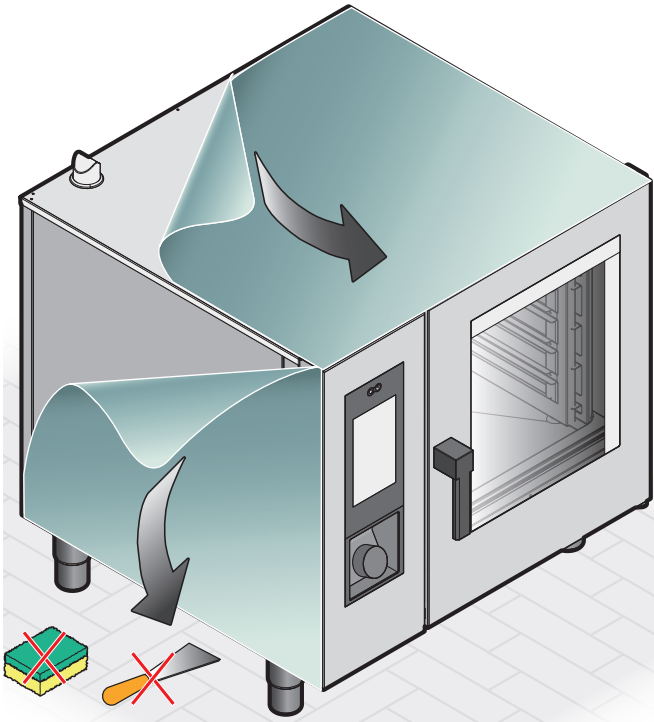

5



6

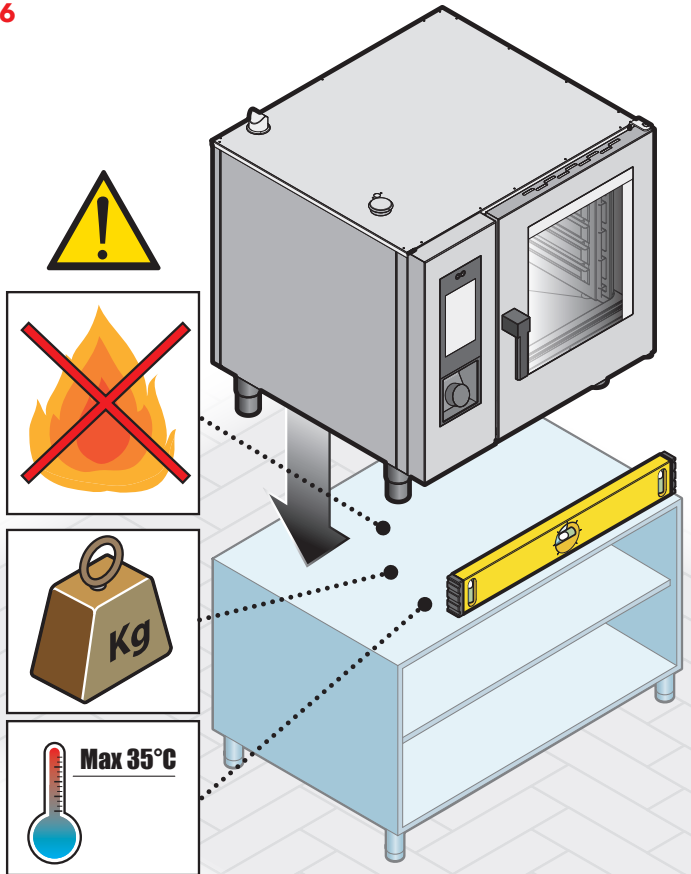

7

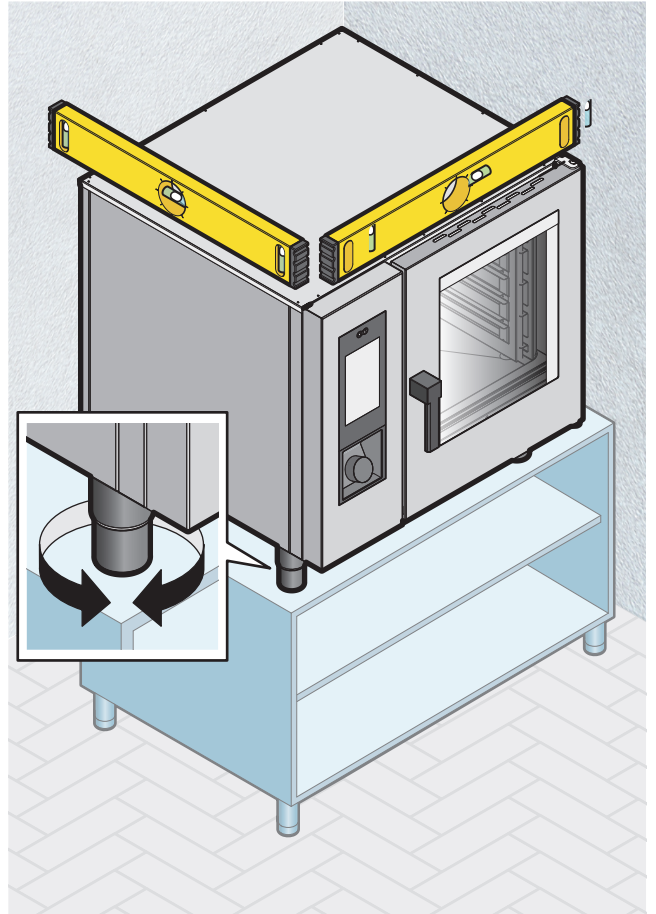

## POSIZIONAMENTO FORNI CARRELLATI

- 8-9** ▶ I forni carrellati vanno appoggiati esclusivamente a pavimento. In caso di necessità, è possibile agire sui piedini dell'apparecchiatura per regolare la messa a bolla, facendo attenzione a non sviarli del tutto e verificando che il carrello entri agevolmente nella camera del forno
- 10** ▶ Verificare inoltre che la guarnizione del vetro della porta **(A)**, una volta inserito il carrello e chiusa la porta, sia posizionata come mostrato in figura (sovrapposta a metà della paratia frontale del carrello).

Per maggior sicurezza e stabilità, è possibile fissare a pavimento i forni carrellati, utilizzando le staffe fornite in dotazione. Per compiere questa operazione:

- 11** ▶ accertarsi che il forno si trovi nella posizione di installazione corretta, tracciare la posizione dei fori sul pavimento. Forare nei punti segnati ed inserire un tassello adeguato al tipo di pavimentazione alla quale ci si ancora.

## POSITIONING OVENS WITH TROLLEY

- 8-9** ▶ The ovens with trolley must be placed only on the floor. If necessary, it is possible to act on the appliance feet to adjust the levelling, taking care not to unscrew them completely and checking that the trolley enters the oven chamber easily
- 10** ▶ Also check that, once the trolley has been inserted and the door closed, the door glass seal **(A)** is positioned as shown in the figure (overlapping half of the trolley front bulkhead).

For greater safety and stability, it is possible to fix the trolley ovens to the floor, using the brackets supplied. To do this:

- 111** ▶ make sure that the oven is in the correct installation position, trace the position of the holes on the floor. Drill in the marked points and insert a plug suitable for the type of flooring to which you are anchoring.

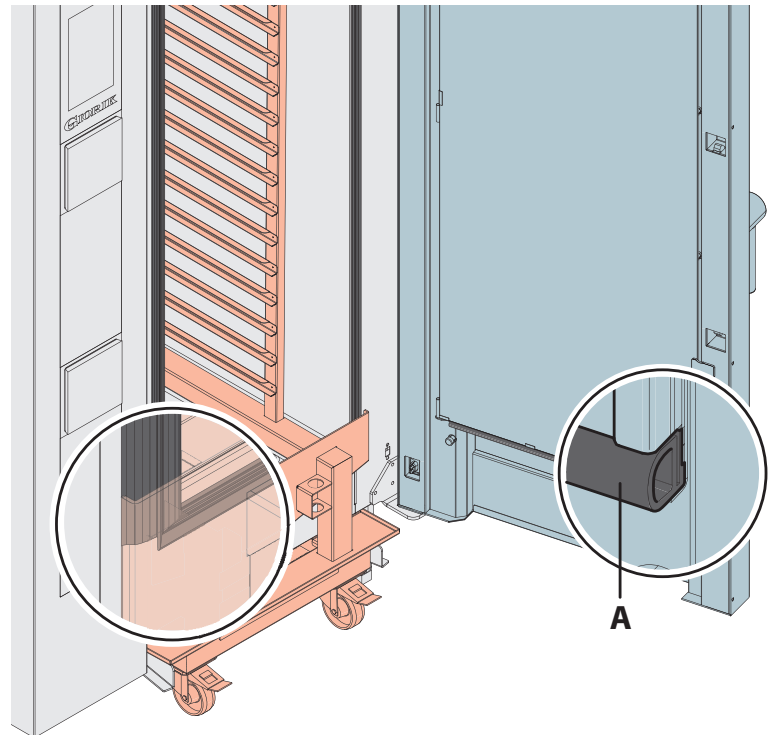
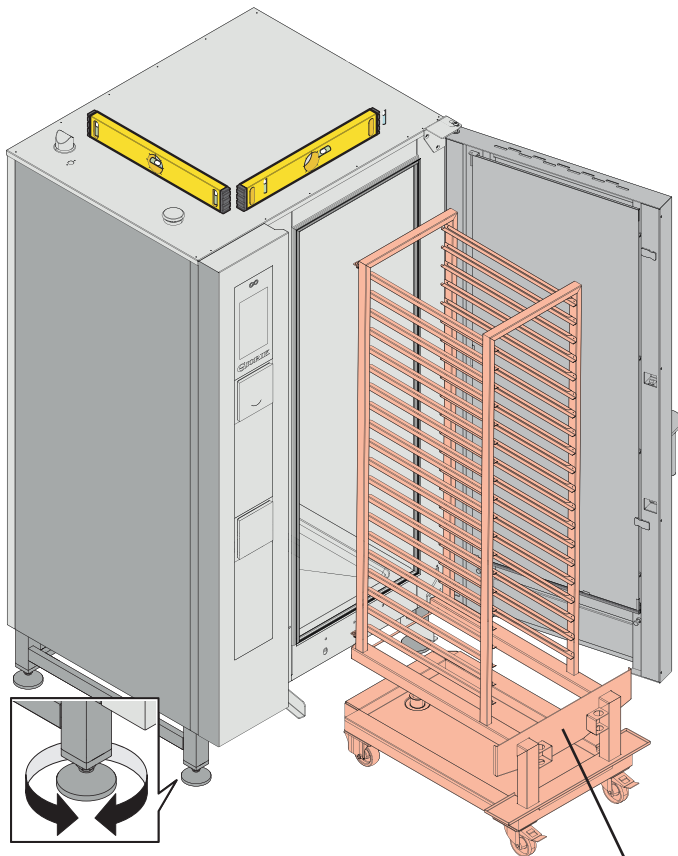

**8** **9**

paratia frontale del carrello  
front bulkhead of the trolley

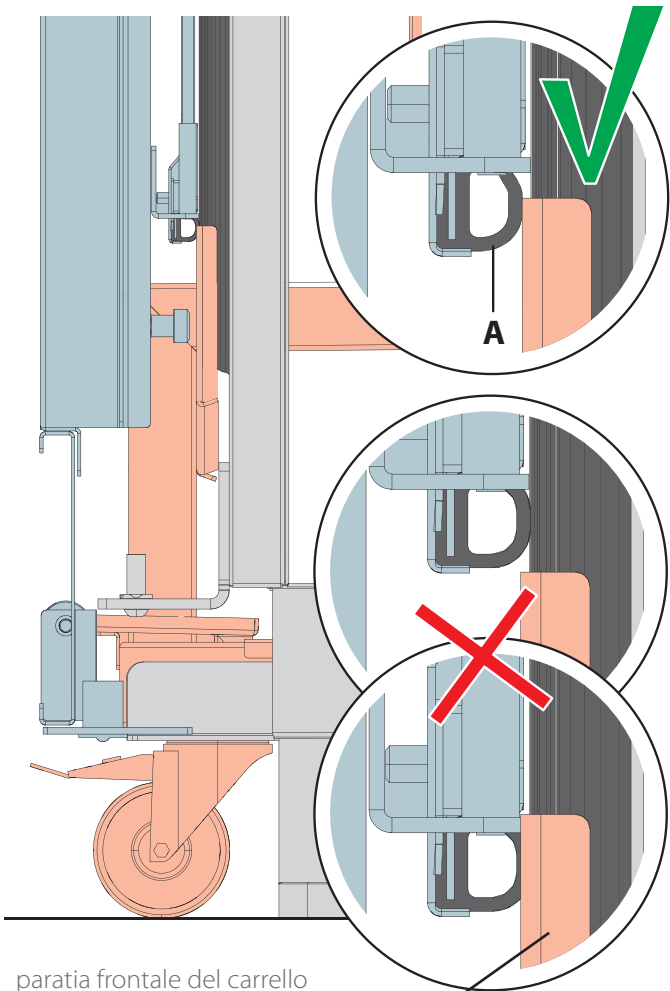

paratia frontale del carrello  
front bulkhead of the trolley

10

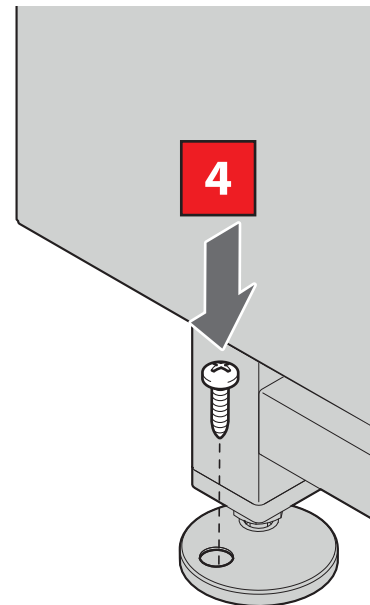
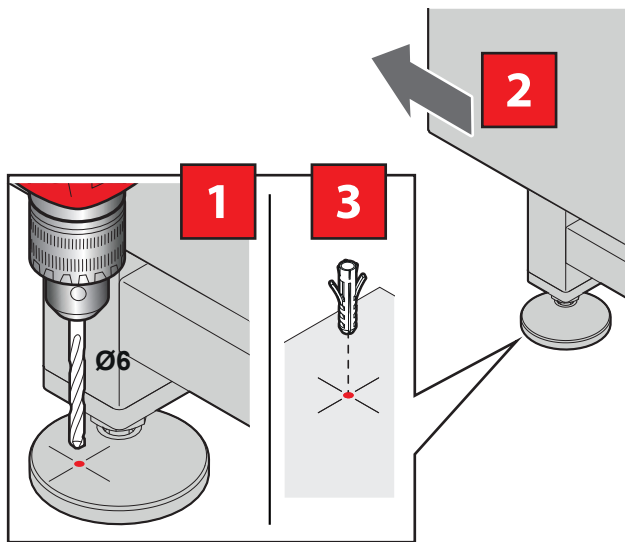

11

## DISTANZE DI RISPETTO

- 16-17** ▶ Installare l'apparecchiatura:
- sotto una cappa aspirante di potenza adeguata;
  - in modo da aver accesso agli allacciamenti idrici ed elettrici;
  - lasciando uno spazio di almeno 3" sui lati e posteriormente all'apparecchiatura;
  - ad una distanza laterale di 20" e posteriore di 20" pollici da friggitrice o altre apparecchiature calde.



Le apparecchiature, sia in appoggio che carrellate devono essere facilmente movimentabili per eventuali manutenzioni straordinarie. Prestare attenzione che eventuali opere murarie successive all'installazione (es. costruzione di pareti, sostituzione delle porte con altre più strette, ristrutturazioni, ecc...) non ostacolino gli spostamenti.



Le apparecchiature, sia in appoggio che carrellate non sono adatte all'incasso.

## DISTANCES TO BE COMPLIED WITH

- 16-17** ▶ Install the appliance:
- underneath a vent hood of adequate power;
  - so as to have access to the water and electrical connections;
  - leaving a space of at least 3" at the back and 0" on the right side;
  - at a distance of 20" to the side and 20" to the back from fryers or other hot equipment.



The equipment, both supported and wheeled, must be easily movable for any extraordinary maintenance. Make sure that any building work following installation (e.g. walls built, doors replaced with narrower models, renovation work) does not hinder movement.



The equipment, both supported and wheeled, is not suitable for recessed installation.

## Verifiche finali dopo il posizionamento

Dopo che il forno è stato sistemato correttamente nel luogo di installazione, **verificare la chiusura e la tenuta della guarnizione della porta sulla camera del forno.**

Le **cerniere della porta vanno regolate** in modo da assicurare la massima tenuta della porta del forno durante il suo funzionamento. È possibile regolare sia la cerniera superiore sia quella inferiore.

Per regolare la tenuta della porta, qualora si rendesse necessario:

- 13** ▶ allentare il bullone **(A)** e spostare la porta nella posizione desiderata;
- 14** ▶ nei soli forni in appoggio, regolare il perno di chiusura **(B)** della porta per eliminare eventuali fuoriuscite di vapore durante la cottura (avvitando il perno aumenta la pressione esercitata dalla porta sulla guarnizione, svitandolo diminuisce).  
A regolazione ultimata, serrare nuovamente il bullone.

## Final checks after positioning

After the oven has been correctly positioned in the place of installation, **check that the oven chamber door is closed and the seal is tight.**

The **door hinges must be adjusted** so as to ensure maximum tightness of the oven door during its operation. It is possible to adjust both the upper and lower hinges.

To adjust the tightness of the door, should it become necessary:

- 13** ▶ loosen the bolt **(A)** and move the door to the desired position (standard 5/8");
- 14** ▶ in supported ovens only, adjust the door locking pin **(B)** to eliminate any steam leaks during cooking (screwing the pin increases the pressure exerted by the door on the gasket, unscrewing it decreases it).  
When the adjustment is complete, retighten the bolt (standard 11/16").

14

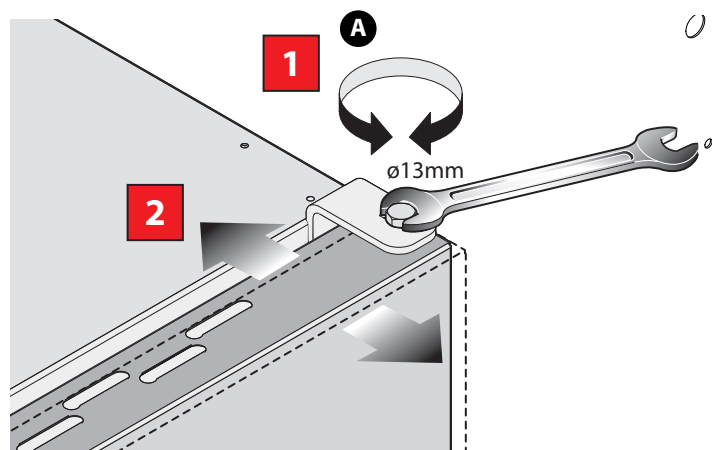

15

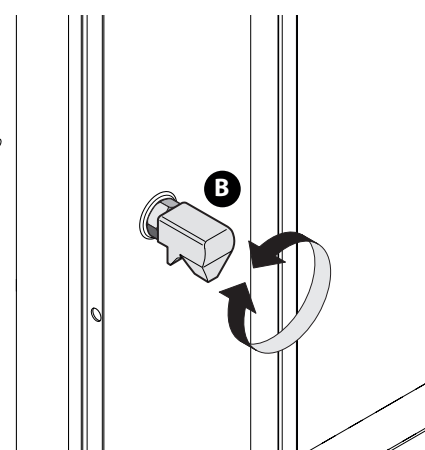

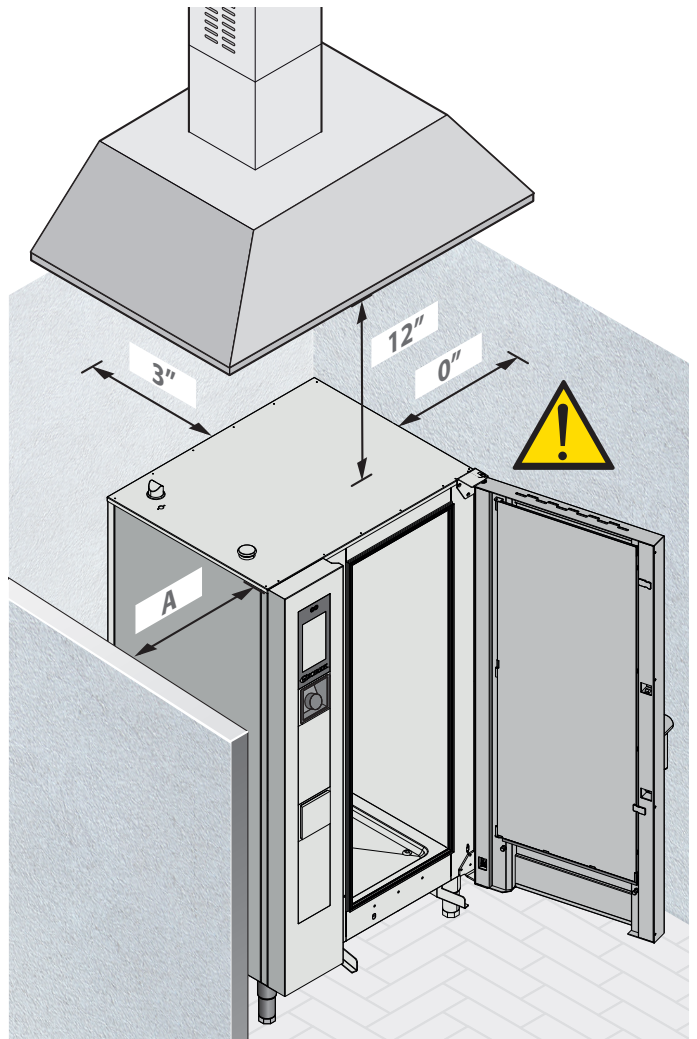
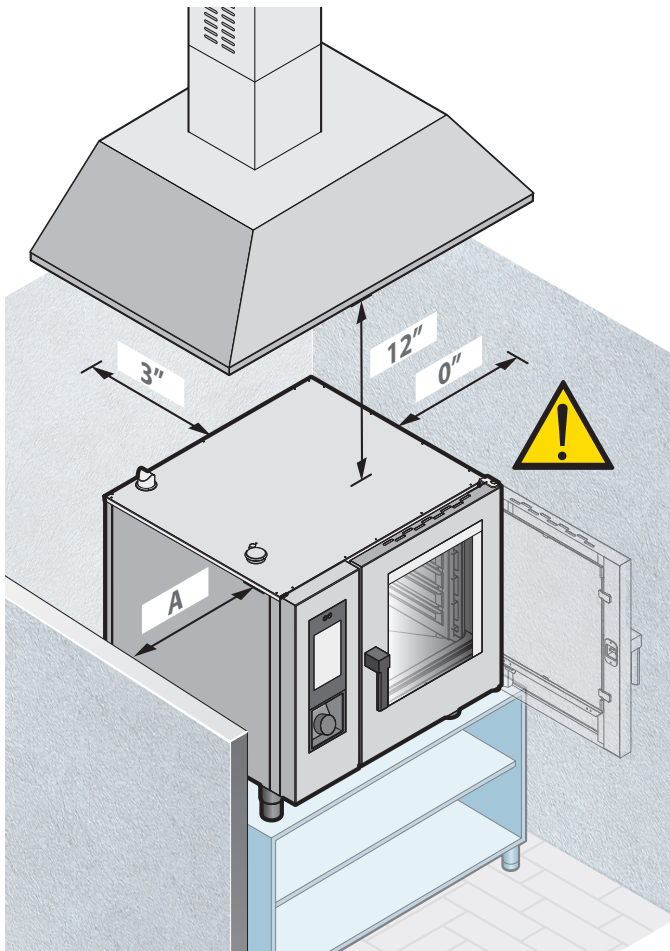

A - 20" installazione- manutenzione / 3" uso  
 A - 20" installation - maintenance / 3" use





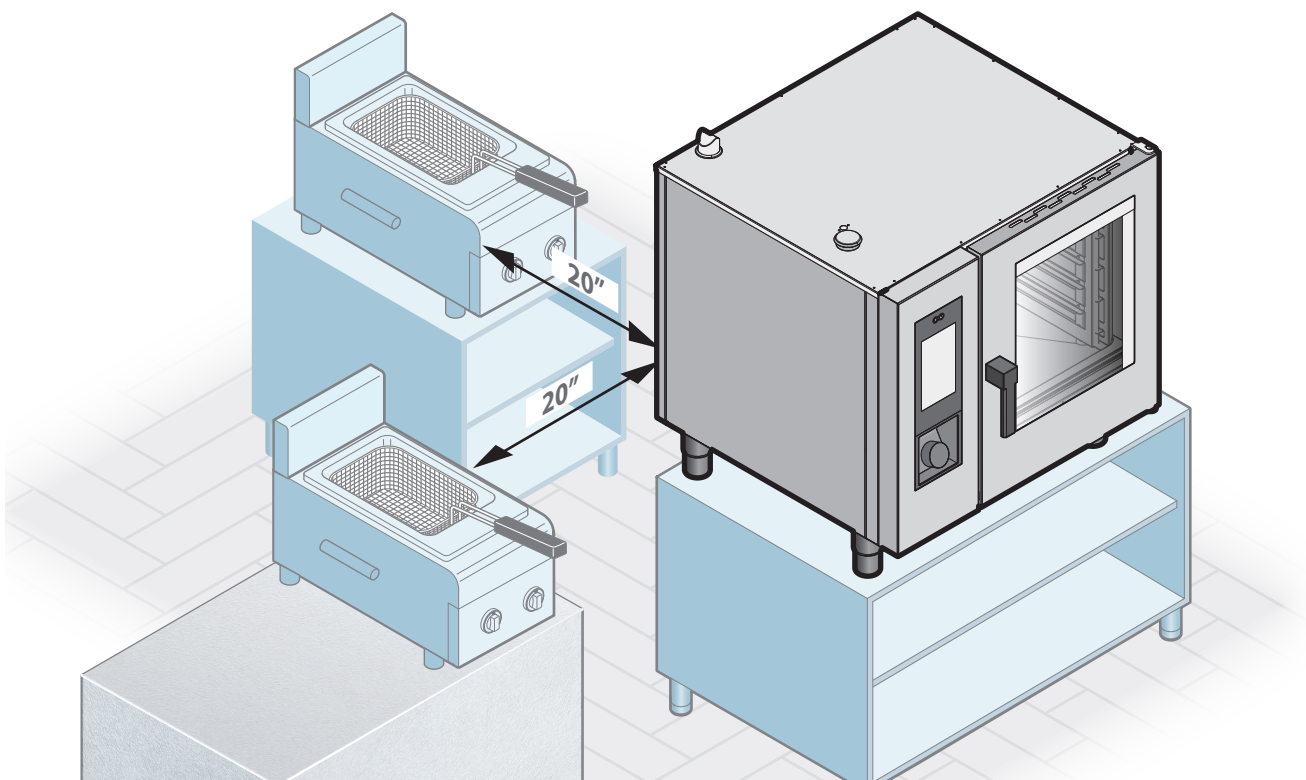

16

17









## B3. Collegamenti elettrici

### Avvertenze di sicurezza

-  Prima di procedere all'allacciamento elettrico leggere con attenzione le avvertenze di sicurezza nelle prime pagine di questo manuale e confrontare sempre i dati dell'impianto con quelli riportati nella targhetta matricola.
-  Il collegamento alla rete d'alimentazione elettrica deve rispondere alle normative vigenti nel Paese di installazione dell'apparecchiatura e deve essere eseguito da personale qualificato ed autorizzato dal Costruttore: la non osservanza di queste norme può provocare danni e lesioni, fa decadere la garanzia e solleva il Costruttore da qualsiasi responsabilità.
-  L'apparecchiatura deve essere collegata in modo diretto alla rete elettrica e deve essere provvista a monte di un interruttore di facile accesso e installato all'impianto secondo le normative vigenti nel Paese di installazione dell'apparecchiatura. Tale interruttore deve avere una separazione dei contatti onnipolare così da garantire la disconnessione completa sotto la categoria di sovratensione III.
-  È obbligatorio un corretto collegamento a terra utilizzando un cavo unico, senza giunzioni, non interrotto nemmeno dall'interruttore di protezione. Il **conduttore di terra giallo/verde** deve essere più lungo di almeno 1 pollice rispetto agli altri conduttori.
-  Ogni apparecchiatura deve essere inclusa in un efficace **sistema equipotenziale** che risponda alle normative vigenti nel Paese di installazione.
-  Quando l'apparecchiatura è in funzione, il valore della tensione di alimentazione non deve discordare di +/-10% del valore riportato sulla targhetta matricola.

## B3. Electrical connections

### Safety precautions

-  Before connecting the electrics, read the safety warnings at the beginning of this manual carefully, and always check the system data against what is shown on the rating plate.
-  The connection to the electrical mains must comply with the regulations in force in the country where the appliance is installed, and it must be carried out by qualified technicians, authorised by the manufacturer. Failure to comply with these regulations may cause damage and injury, invalidates the warranty and relieves the manufacturer of all liability.
-  The appliance must be connected directly to the power supply and must be fitted with an easily accessible switch, installed in the system in compliance with the regulations in force in the country where the appliance is being installed. This switch must separate all pole contacts so as to guarantee complete disconnection in overvoltage category III conditions.
-  An earth connection is mandatory and must be made using a single cable with no joins or interruptions (including for a protective switch). The **yellow/green earth conductor** must be at least 1 inch longer than the other conductors.
-  Every appliance must be included in an efficient **equipotential system** that complies with the regulations in force in the installation country.
-  When the appliance is running, the supply voltage should be within +/-10% of the value displayed on the rating plate.

## Montaggio cavo di alimentazione

Le apparecchiature escono dalla fabbrica **con cavo di alimentazione NON montato**.

Per montare il cavo seguire le istruzioni delle figure **18** e **19** e la tabella di questa pagina.

- 18** ▶ Aprire la copertura laterale svitando le viti che la trattengono.
- 19** ▶ Allentare il passacavo e far passare il cavo di alimentazione attraverso di esso. Il cavo deve essere di policlороprene o di elastomero sintetico sotto guaina equivalente resistente all'olio ed avere sezione adeguata al carico corrispondente ad ogni apparecchio.

## Fitting the supply cable

The appliances leave the factory **with the supply cable NOT already fitted**.

To fit the cable, follow the instructions in the figures **18** and **19** and the table on this page.

- 18** ▶ Open the side cover by unscrewing the screws holding it in place.
- 19** ▶ Loosen the cable gland and thread the power cable through it. The cable must be in polychloroprene or synthetic elastomer under equivalent oil-resistant sheath and have a section suitable for the load corresponding to each appliance.

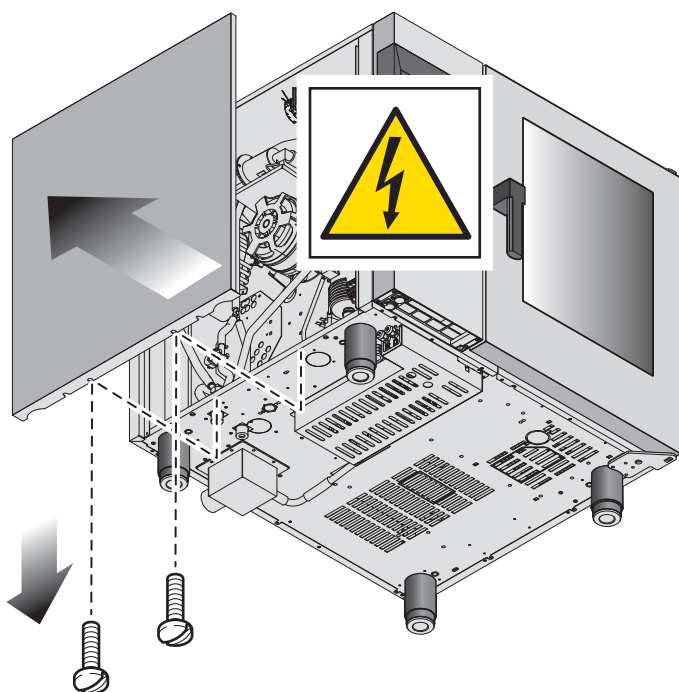

18

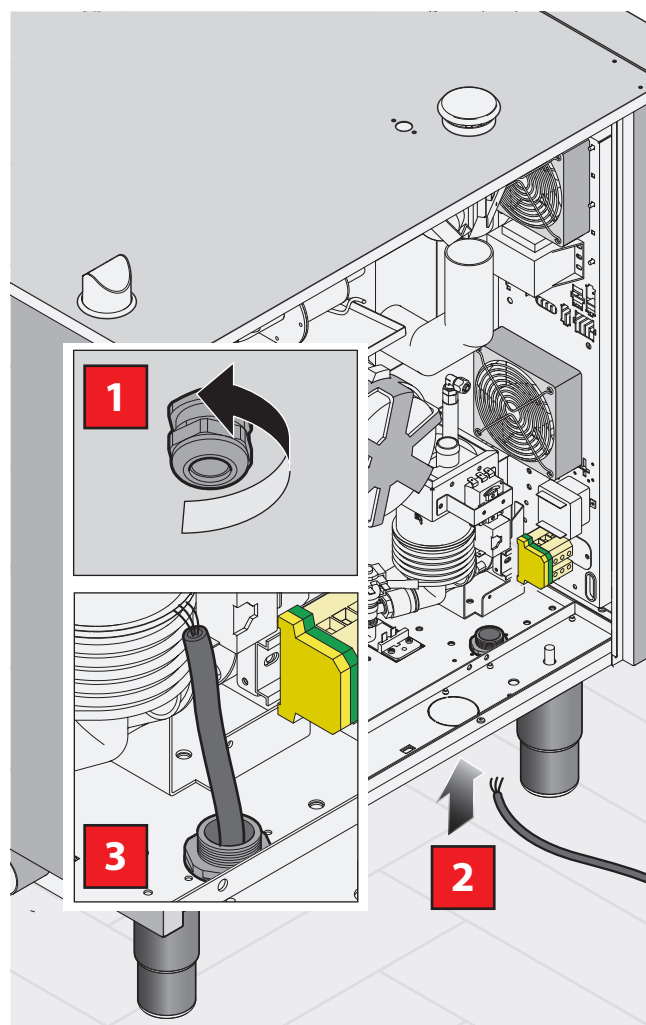

19

Modello	Tensione	Freq. (Hz)	Pot. ass. (kW)	Breaker	Port. termica nominale	Peso vuoto	Carico max
Model	Voltage	Freq. (Hz)	Absorbed power (kW)		Nominal heat flow	Loadless weight	Max load
	V	Hz	kW	Amps	BTU/h	lbs	lbs
<b>SERG 061W</b>	120 1ph	60	0,4	10	41000	298	66
<b>SERG 101W</b>	120 1ph	60	0,6	10	65000	364	110
<b>SERG 062W</b>	120 1ph	60	0,6	10	68200	419	105
<b>SERG 102W</b>	120 1ph	60	0,85	10	95000	465	176
<b>SERG 201W</b>	120 1ph	60	1,2	15	130000	617	220
<b>SERG 202W</b>	120 1ph	60	1,7	20	191000	838	353

<b>SERE 061W</b>	208 3ph	60	10,4	35	//	236	66
<b>SERE 101W</b>	208 3ph	60	14,7	50	//	309	110
<b>SERE 062W</b>	208 3ph	60	20,4	70	//	375	106
<b>SERE 102W</b>	208 3ph	60	25,8	90	//	419	176
<b>SERE 201W</b>	208 3ph	60	29,6	100	//	573	220
<b>SERE 202W</b>	208 3ph	60	51,6	175	//	750	353

**21-22** ► Collegare i conduttori del cavo seguendo le indicazioni fornite nella figura.

Dopo il collegamento, con un multimetro verificare l'assenza di dispersione elettrica tra fasi e terra e la continuità elettrica tra la carcassa esterna e il filo di terra della rete.

Richiudere la copertura laterale con le viti e bloccare il cavo avvitando il dado del passacavo.

Si consiglia di allacciarsi ad un quadro elettrico provvisto a monte di interruttore di facile accesso e installato all'impianto secondo le normative vigenti nel Paese di installazione dell'apparecchiatura. In alternativa è possibile montare una spina di caratteristiche adeguate.

 Il cavo può essere montato o sostituito unicamente da un tecnico qualificato e autorizzato con uno di analoghe caratteristiche e lunghezza.

 Il cavo di messa a terra deve essere sempre di colore giallo verde.

**20** ► Ogni apparecchiatura deve essere inclusa in un efficace sistema equipotenziale che risponda alle normative vigenti nel Paese di installazione. Collegare il cavo equipotenziale al morsetto indicato con il simbolo .

**21-22** ► Connect the cable wires following the instructions shown in the figure.

After connecting up the wires, use a multimeter to check that there is no electrical dispersion between the phases and the earth, and check for electrical continuity between the external casing and the mains earth.

Screw the side cover back on and block the cable by screwing the cable gland nut.

Connect to an electrical panel equipped with an easy-access switch upstream installed on the system according to the regulations in force in the country where the appliance is installed. Alternatively, a plug with suitable characteristics can be fitted.

 The cable can only be fitted or replaced by a qualified and authorised technician with one which has the same characteristics and length.

 The earth cable must always be yellow/green.

**20** ► Every appliance must be included in an efficient equipotential system that complies with the regulations in force in the installation country. Connect the equipotential cable to the terminal indicated with the  symbol.

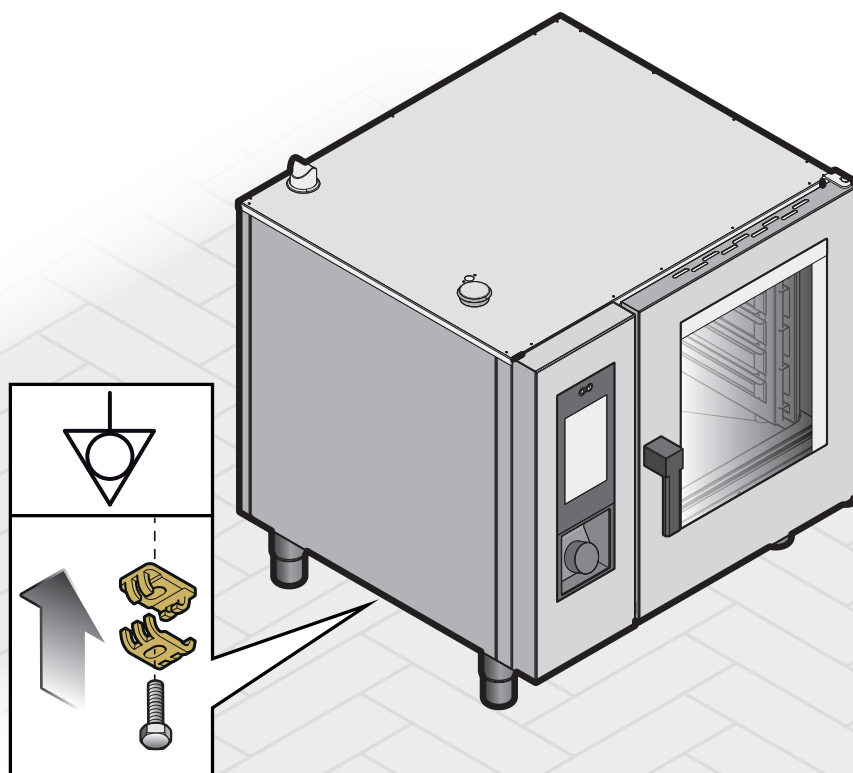

modelli elettrici  
electrical models

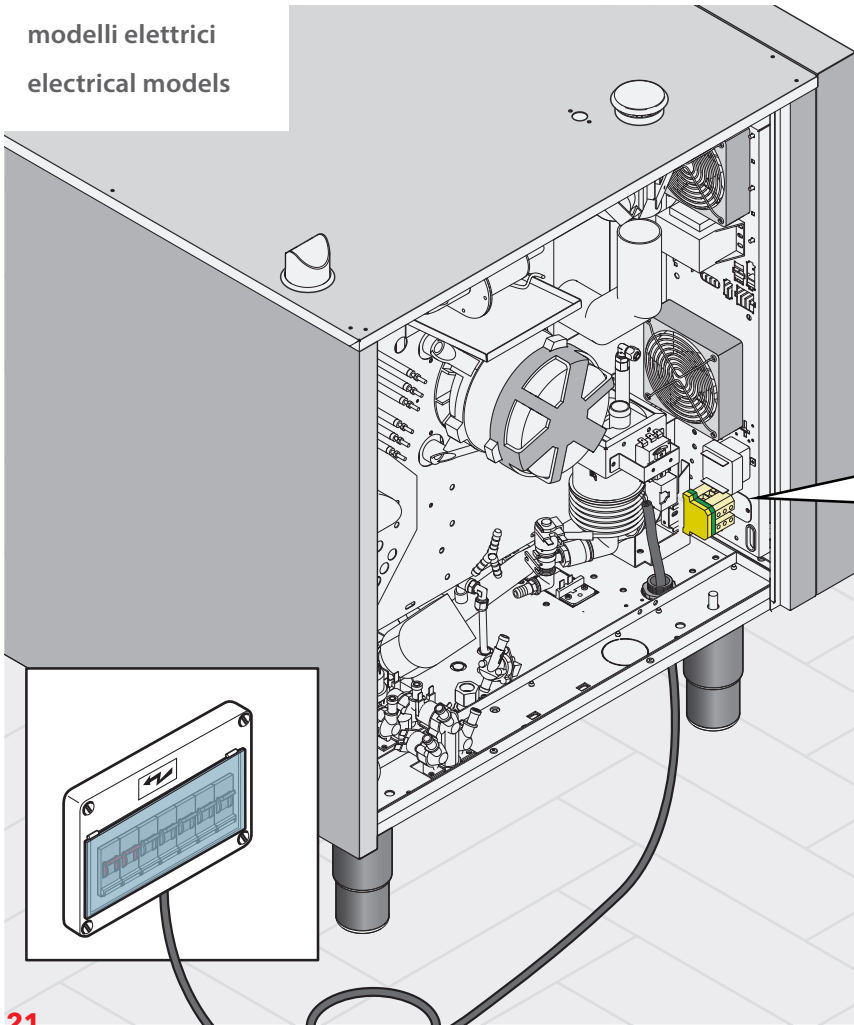

- L1** Fasi Phases
- L2** Fasi Phases
- L3** Fasi Phases
-  Giallo/verde: terra Yellow/green: earth

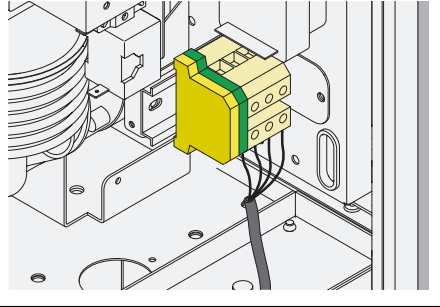

Il conduttore di terra giallo/verde deve essere più lungo di almeno 1 pollice rispetto agli altri conduttori.

The yellow/green earth conductor must be at least 1 inch longer than the other conductors.

21

22

modelli gas  
gas models

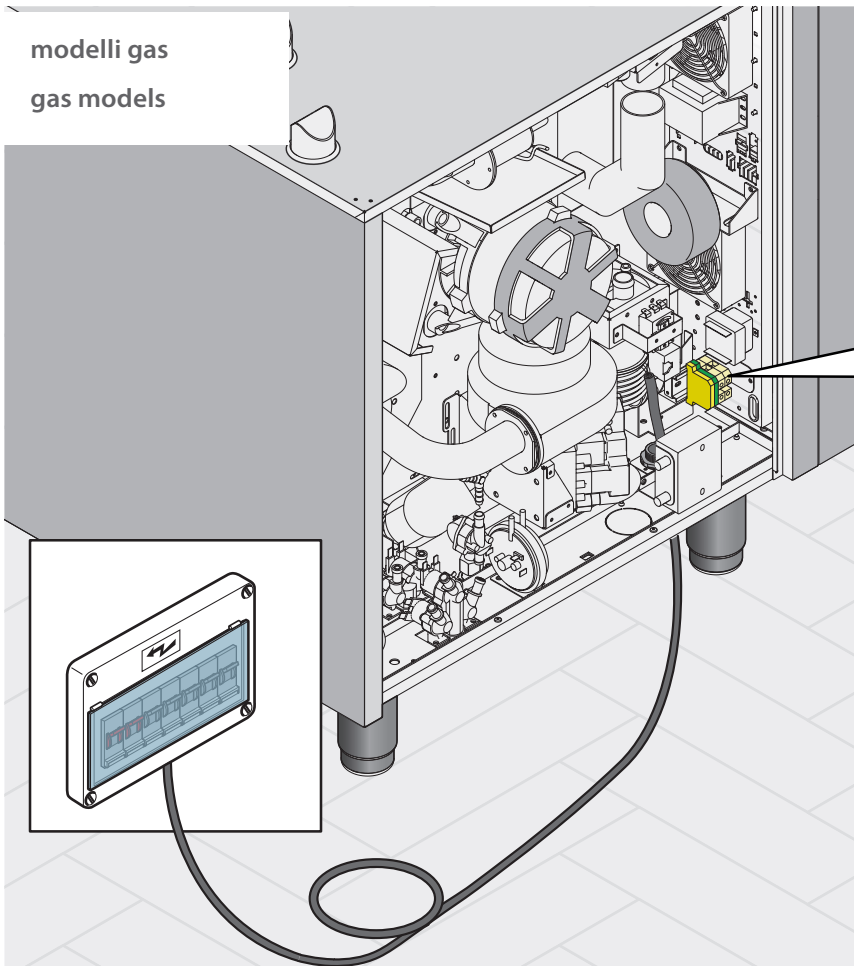

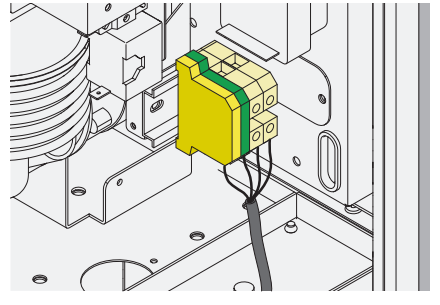

- L1** Fasi Phases
- L2** Fasi Phases
-  Giallo/verde: terra Yellow/green: earth



Il conduttore di terra giallo/verde deve essere più lungo di almeno 1" rispetto agli altri conduttori.

The yellow/green earth conductor must be at least 1" longer than the other conductors.

## B4. Allacciamento gas (solo per modelli alimentati a gas)

-  Prima di procedere all'allacciamento gas leggere con attenzione le avvertenze di sicurezza nelle prime pagine di questo manuale.
-  Il collegamento alla rete d'alimentazione gas e gli impianti di allacciamento devono rispondere alle normative vigenti nel Paese di installazione dell'apparecchiatura e devono essere eseguiti da personale qualificato ed autorizzato dal Costruttore. La non osservanza di queste norme può provocare danni e lesioni, fa decadere la garanzia e solleva il Costruttore da qualsiasi responsabilità.
-  È obbligatorio interporre un rubinetto di intercettazione rapida (omologato dalle normative in vigore) tra la rete gas e il forno.

### Collegamento alla rete dell'impianto gas

L'apparecchiatura viene settata, predisposta e collaudata in fabbrica per il funzionamento con il tipo di gas disponibile nel Paese di installazione ed utilizzo.

Prima del collegamento verificare comunque che il gas disponibile e la pressione siano conformi a quanto riportato nella targhetta dati presente sul retro dell'apparecchiatura.

**23** ► Il raccordo per il collegamento alla rete dell'impianto gas si trova nella parte laterale del forno: il collegamento va effettuato tramite un tubo flessibile da 3/4" NPT con sezione interna non inferiore a 0,7", ed interponendo un rubinetto di intercettazione a monte dell'apparecchio (non fornito).

 Accertarsi che il tubo del gas non passi vicino a zone calde o sia sottoposto a trazioni, torsioni o schiacciamenti.

 L'impianto gas e tutti i componenti di allacciamento utilizzati devono essere omologati e devono rispettare le norme vigenti nel Paese di installazione.

 L'utilizzo dell'apparecchiatura in alta quota richiede delle particolari regolazioni da effettuarsi unicamente da un tecnico specializzato, in possesso del manuale tecnico del forno.



 Il tubo di alimentazione del gas (rigido o flessibile) deve rispettare le norme nazionali vigenti, deve essere esaminato periodicamente e sostituito qualora fosse necessario.

### Verifiche finali

Dopo il collegamento gas verificare:

- 1** Verificare la perfetta tenuta dei componenti con sostanze schiumogene non corrosive. La comparsa di bolle indica che il collegamento non è stato effettuato correttamente. Non utilizzare fiamme!
- 2** Verificare e regolare la pressione nominale della rete di alimentazione (in ingresso della valvola gas) utilizzando un misuratore di pressione per fluidi (es. un manometro elettronico). Se i valori riscontrati sono al di fuori dei valori di pressione min e max rivolgersi al gestore locale della rete gas, oppure agire sul regolatore di pressione installato.

## B4. Gas connection (only for gas-fired models)

-  Before connecting the gas, read the safety instructions on the first pages of this manual carefully.
-  The connection to the gas supply network and the connecting systems must comply with the regulations in force in the country where the appliance is installed and must be carried out by qualified personnel authorised by the manufacturer. Failure to comply with these regulations may cause damage and injuries, invalidates the warranty and relieves the manufacturer of all liability.
-  It is mandatory to insert a quick shut-off valve (compliant with the regulations in force) between the gas mains network and the oven.

### Connection to the gas mains

The appliance is set, prepared and tested at the factory for operation with the type of gas available in the country of installation and use.

Before connecting, however, check that the available gas and pressure comply with those shown on the data plate on the back of the appliance.

**23** ► The coupling for connecting to the gas mains is located in the side of the oven: the connection must be made using a 1/2" NPT hose (3/4" NPT hose only for 20 GN 2/1) with an internal section of at least 0,7" and interposing a shut-off valve upstream of the appliance (not supplied).

 Make sure that the gas pipe does not pass near hot areas and is not subjected to tension, twisting or crushing.

 The gas system and all connecting components used must be approved and must comply with the regulations in force in the country of installation.

 If the appliance is used at high altitude, special adjustments must be made. These can only be carried out by a specialist technician, in possession of the oven's technical manual.

 The gas supply pipe (rigid or flexible) must comply with the national regulations in force, and must be periodically examined and replaced if necessary.

### Final checks

After the gas connection, check:

- 1** Check the seal of the components with non-corrosive foaming substances. If bubbles appear, it indicates that the connection has not been carried out correctly. Do not use flames!
- 2** Check and adjust the nominal pressure of the mains supply (at the gas valve inlet) using a pressure gauge for fluids (e.g. an electronic pressure gauge). If the values are outside the min. and max. pressure values, contact your local gas network operator or use the

23

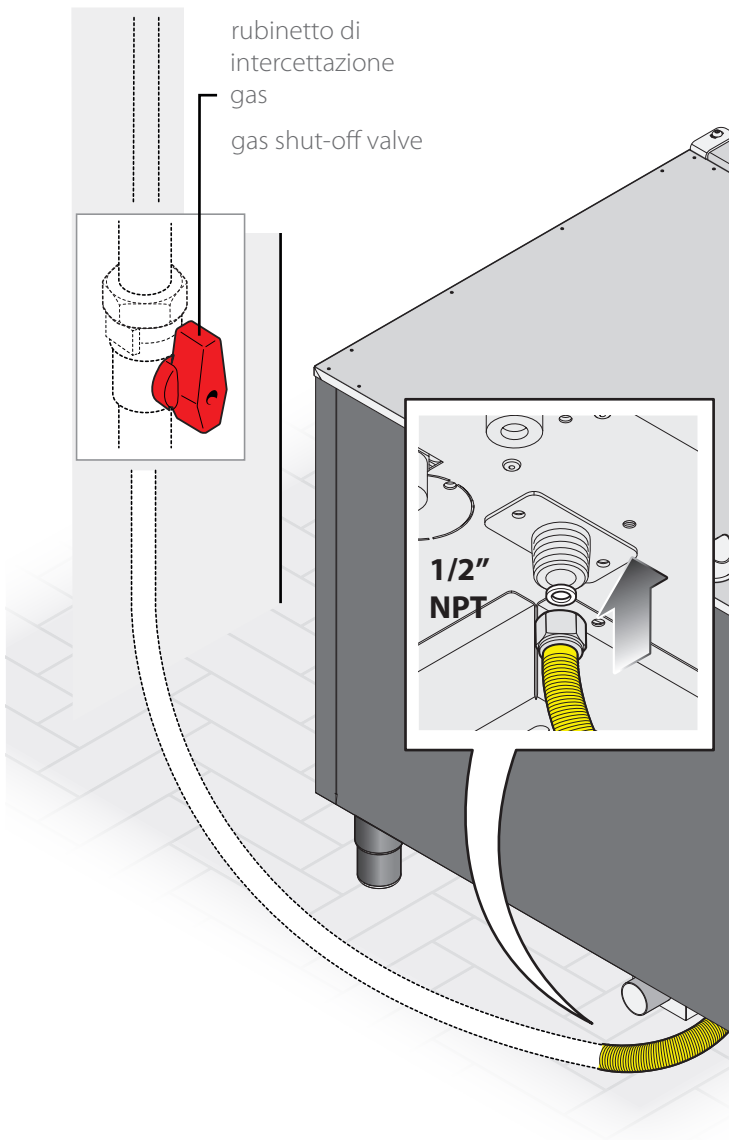

24

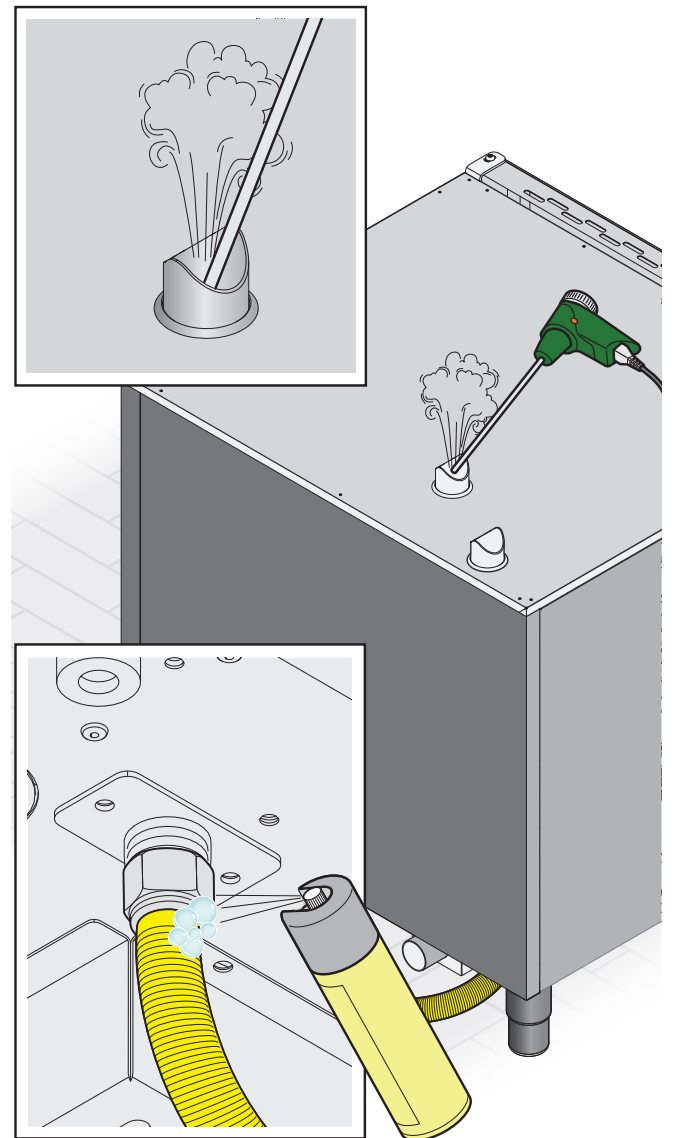

**Apparecchiatura a gas : misura dei prodotti della combustione**

Pressione gas dinamica: _____mbar					
CO <sub>2</sub> /CO valori entro le tolleranze (stampare il risultato e allegarlo o compilare la tabella sottostante)				SI	NO
Bruciatori	Valori di potenza min.		Valori di potenza max.		
	CO <sub>2</sub>	CO	CO <sub>2</sub>	CO	
Superiore	_____ %	_____ ppm	_____ %	_____ ppm	
Inferiore	_____ %	_____ ppm	_____ %	_____ ppm	

**Gas appliances: measurement of combustion products**

Dynamic gas pressure: _____mbar					
CO <sub>2</sub> / CO values within tolerances (print the result and attach or fill in the table below)				YES	NO
Burners	Min. power values		Max. power values		
	CO <sub>2</sub>	CO	CO <sub>2</sub>	CO	
Upper	_____ %	_____ ppm	_____ %	_____ ppm	
Lower	_____ %	_____ ppm	_____ %	_____ ppm	

**3** Verificare i valori di CO - CO<sub>2</sub> dei gas di scarico e documentare i valori riscontrati nella scheda "CHECK LIST" di installazione. L'impostazione del bruciatore deve essere controllata e modificata da un tecnico specializzato, in possesso del manuale tecnico del forno.

**4** Verificare e regolare la pressione di uscita della valvola gas con un manometro digitale.

Se le verifiche hanno dato esito positivo istruire l'operatore sul corretto e sicuro utilizzo del gas facendo riferimento a questo manuale.

### Riarmo in caso di allarme mancanza gas

Dopo tre tentativi di accensione del bruciatore non andati a buon fine, compare in un minuto a display una schermata di allarme.

**25** ▶ Alla comparsa della schermata, per riarmare il forno è sufficiente premere "RESET" per un secondo.

Dopo il riarmo l'apparecchiatura effettuerà altri tre tentativi di accensione in un minuto; se viene rilevata ancora la mancanza di gas ricompare la schermata di allarme.

In questo caso verificare che il rubinetto di intercettazione del gas, a monte del forno, sia aperto e attivo.

Se questi tentativi non hanno dato esito positivo contattare un Centro di Assistenza specializzato.

pressure regulator installed.

**3** Check the CO - CO<sub>2</sub> flue gas values and record them on the "CHECKLIST" installation sheet. The burner settings must be checked and modified by a qualified technician, who is in possession of the oven's technical manual.

**4** Check and adjust the outlet pressure of the gas valve with a digital pressure gauge.

If the checks have been successful, instruct the operator on correct, safe use of the gas, referring to this manual.

### Reset in the event of a 'Ignition' alarm

After three failed attempts to ignite the burner, in one minute an alarm screen appears on the display.

**25** ▶ When the screen appears, press "RESET" on the knob for one second to reset the oven.

After the reset, the appliance will make three more ignition attempts in one minute; if still no gas is detected, the alarm screen will reappear.

In this case, check that the gas shut-off valve upstream of the oven is open and active.

If these attempts are unsuccessful, contact a specialist service centre.

25

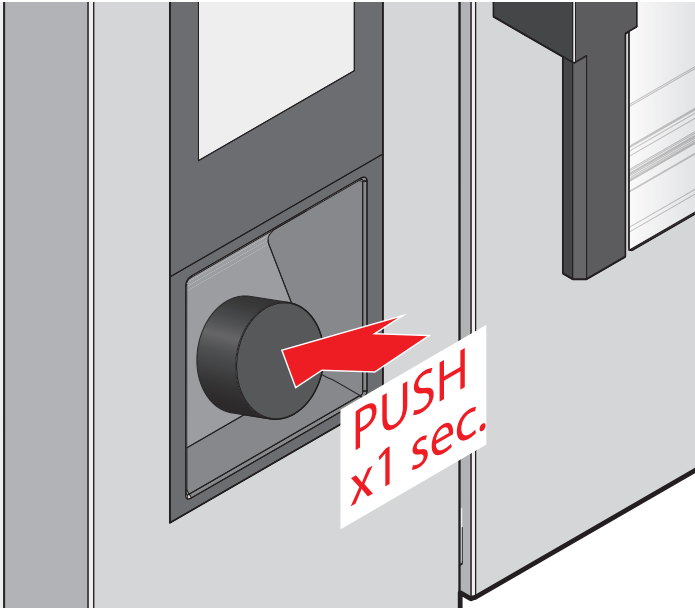

26

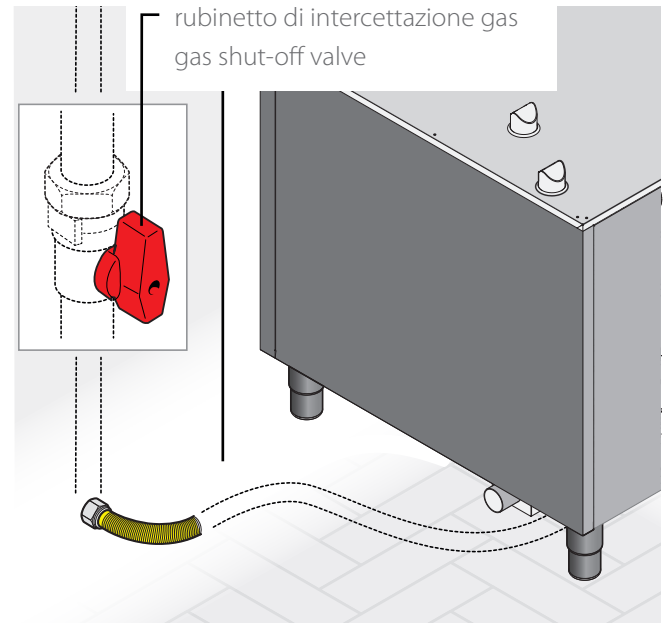

## B5. Collegamenti idrici



Prima di procedere all'allacciamento idrico leggere con attenzione le avvertenze di sicurezza nelle prime pagine di questo manuale.

### Acqua in ingresso

**27** ▶ L'apparecchiatura è destinata ad essere collegata in **modo permanente** alla rete idrica (non tramite un set di giunzioni separabili).

L'acqua in ingresso verrà utilizzata per l'**umidificazione della camera di cottura e per i lavaggi**.

Per il collegamento utilizzare unicamente un **flessibile da 3/4" idoneo a uso alimentare**; non usare o riutilizzare altre tubazioni. Prima di collegarlo all'apparecchiatura, far defluire dell'acqua per eliminare eventuali impurità presenti nella rete idrica.



Si raccomanda di:

- interporre un **rubinetto di intercettazione a** (non fornito) tra la rete idrica e l'apparecchiatura per poter scollegare quest'ultima dall'alimentazione idrica, al bisogno;
- un **filtro antimpurità optional b** in ingresso all'apparecchiatura (es. 168 micron);
- utilizzare un **sistema addolcitore e/o un sistema di trattamento acqua c** (entrambi non forniti) al fine di ottenere i requisiti minimi di qualità dell'acqua (vedere tabella sottostante).

Al bisogno, è possibile sostituire il **filtro d**, già presente nel raccordo di ingresso, con la **valvola di non ritorno e** opzionale (vedere legislazione locale).

### CARATTERISTICHE ACQUA IN INGRESSO

L'acqua in ingresso deve avere le seguenti caratteristiche:

Potabilità	
Temperatura massima	50-70°F (acqua fredda)
Durezza (CaCO <sub>3</sub> )	30-90mg/L (30-90ppm)
Pressione	min 35 PSI (dinamica) - max 75 PSI (statica)
PH	7.0 - 8.5
TDS (Residuo fisso)	40 - 150 mg/L
Indice di Langelier	> 0,5

#### Contenuti di Sali e ioni metallici

Cloruri	< 20 mg/L
Solfati + Nitrati	< 20 mg/L
Cloro libero	< 0.1 mg/L
Clorammine	< 0.5 mg/L
Ferro	< 0,1 mg/L
Silice totale	< 10 mg/L

Qualora l'acqua distribuita dalla rete idrica locale non abbia le caratteristiche sopra elencate predisporre gli opportuni sistemi per rientrare nei valori indicati (es. filtri addolcitori, riduttori di pressione, ecc...)

## B5. Water connections



Before connecting up the water mains, carefully read the safety warnings at the beginning of this manual.

### Incoming water

**27** ▶ The appliance is designed to be **permanently connected** to the water mains (not using a set of separable connectors).

The incoming water is used for **humidify the oven chamber and for cleaning**.

To make the connection, use only a **food-safe 3/4" GHT hose**. Do not use or reuse other pipes. Before connecting the tube to the appliance, flush it with water to remove any impurities in the water lines.



We recommend:

- installing a **shut-off valve a** (not supplied) between the water mains and the appliance, so that the appliance can be disconnected from the water supply as needed;
- using an optional **impurities filter b** on the appliance inlet (e.g. 168 micron);
- using a **softener and/or water treatment system c** (not supplied) to meet the minimum water quality requirements (see table below).

The **filter d**, already fitted on the inlet connection, can be replaced with the optional **check valve e** (see local legislation).

### INCOMING WATER CHARACTERISTICS

The inlet water must have the following features:

Drinkable	
Maximum temperature	50-70°F (cold water)
Hardness (CaCO <sub>3</sub> )	30-90mg/L (30-90ppm)
Pressure	min 35 PSI (dynamic) - max 75 PSI (static)
PH	7.0 - 8.5
TDS	40 - 150 mg/L
Langelier index	> 0.5

#### Metallic ion and salt content

Chlorides	< 20 mg/L
Sulphates + Nitrates	< 20 mg/L
Free chlorine	< 0.1 mg/L
Chloramines	< 0.5 mg/L
Iron	< 0.1 mg/L
Total silica	< 10 mg/L

If the water distributed by the local mains supply does not have the above characteristics, set up appropriate systems so that the values fall within the indicated ranges (e.g. softener filters, pressure reducers)

ACQUA ADDOLCITA  
(circuito vapore)

SOFTENED WATER  
(steam circuit)

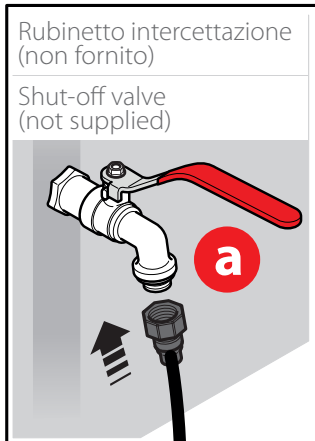

ACQUA NON ADDOLCITA  
(lavaggi)

NON-SOFTENED WATER  
(washes)

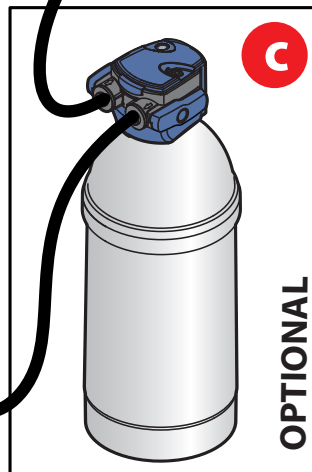
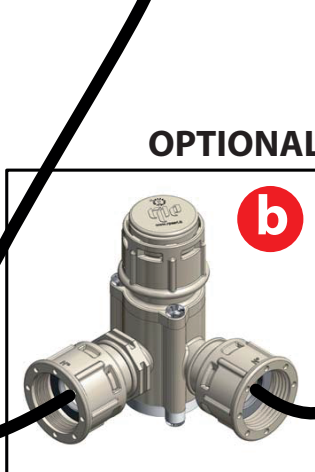
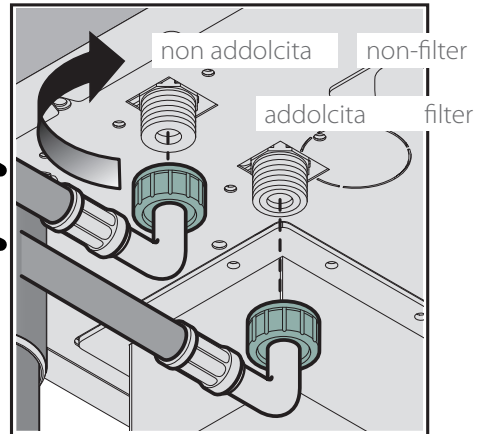
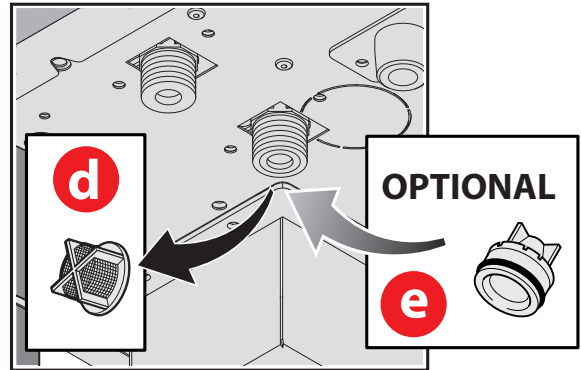
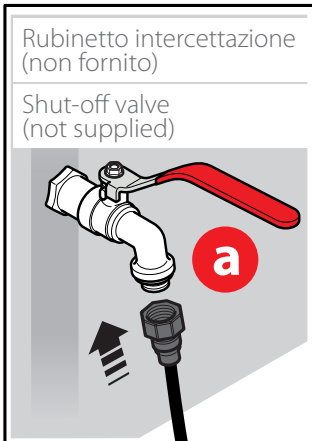

Filtro antipurità (optional)  
Impurities filter (optional)

Addolcitore (non fornito)  
Softener (not supplied)

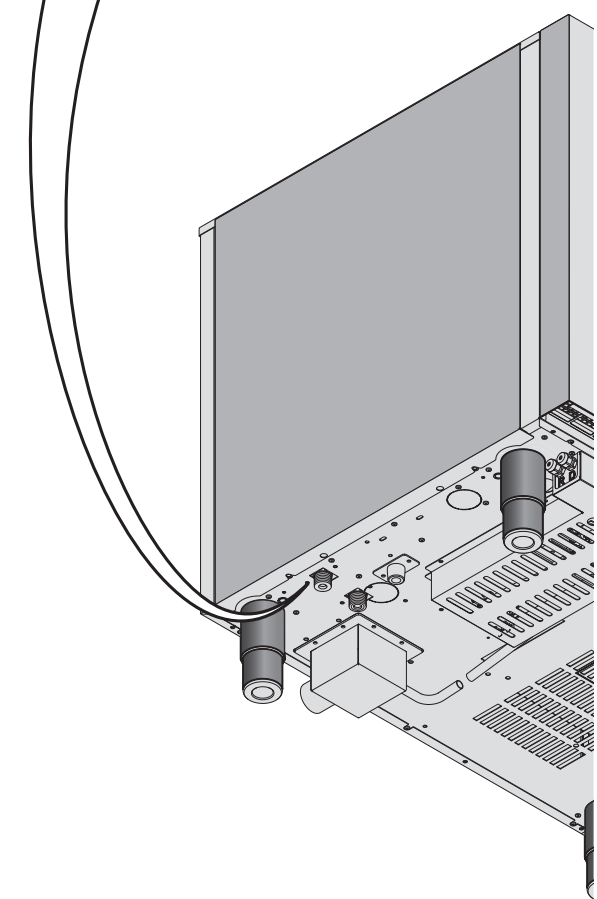

## Collegare l'apparecchiatura ad uno scarico

Attraverso lo scarico defluisce l'acqua di umidificazione o di lavaggio proveniente dalla camera di cottura; talvolta essa può uscire mescolata ai grassi di cottura che colano dai cibi, soprattutto se si cucinano spesso alimenti grassi (es. pollame).

**28** ▶ **a** All'interno del forno è già presente un sifone, quindi, per scaricare a pavimento, è sufficiente connettere il bocchettone esterno al tubo rigido e al raccordo curvo forniti mediante delle fascette metalliche (non fornite).

Successivamente connettere alla curva un tubo rigido **resistente alle alte temperature** per scaricare nella grata presente nel locale di installazione.

**28** ▶ **b** In alternativa, c'è la possibilità di scaricare a parete, avendo cura di predisporre uno sfiato verso l'alto.

**+** All'interno del forno è presente un'elettrovalvola che raffredda l'acqua e i grassi che fuoriescono dallo scarico. Si raccomanda tuttavia di utilizzare comunque un tubo resistente a temperature di 175°F o maggiore e di non toccare i liquidi di scarico che fuoriescono durante il funzionamento del forno.

**!** Lo scarico deve essere posto all'esterno del perimetro del forno.

**!** Si raccomanda di mantenere tra il tubo di scarico e la grata almeno 2" di distanza per evitare la risalita di pericolosi batteri lungo il tubo di scarico.

## Connect the appliance to a drain

The humidification or cleaning water from the cooking chamber flows through the drain; it may be mixed with cooking fats from the food as it is drained, especially if fatty foods are cooked often (e.g. poultry).

**28** ▶ **a** There is already a siphon **inside the oven**, therefore, for floor drainage simply connect up the external pipe coupling to the pipe and elbow supplied, using metal clamps (not supplied).

Then connect a **high-heat-resistant** pipe to the elbow for drainage through the grate in the installation room.

**28** ▶ **b** Alternatively, drainage can be set up through the wall. Please remember to install a vent pointing upwards.

**+** There is a **solenoid valve inside the oven** that cools the water and fats evacuated through the drain. We recommend always using a pipe that is resistant to 175°F or greater temperature. Do not touch the waste liquids released while the oven is in operation.

**!** The drain must be placed outside the oven perimeter.

**!** Maintain a distance per local plumbing code between the pipe and the grate to stop harmful bacteria from coming back up through the discharge pipe.

28

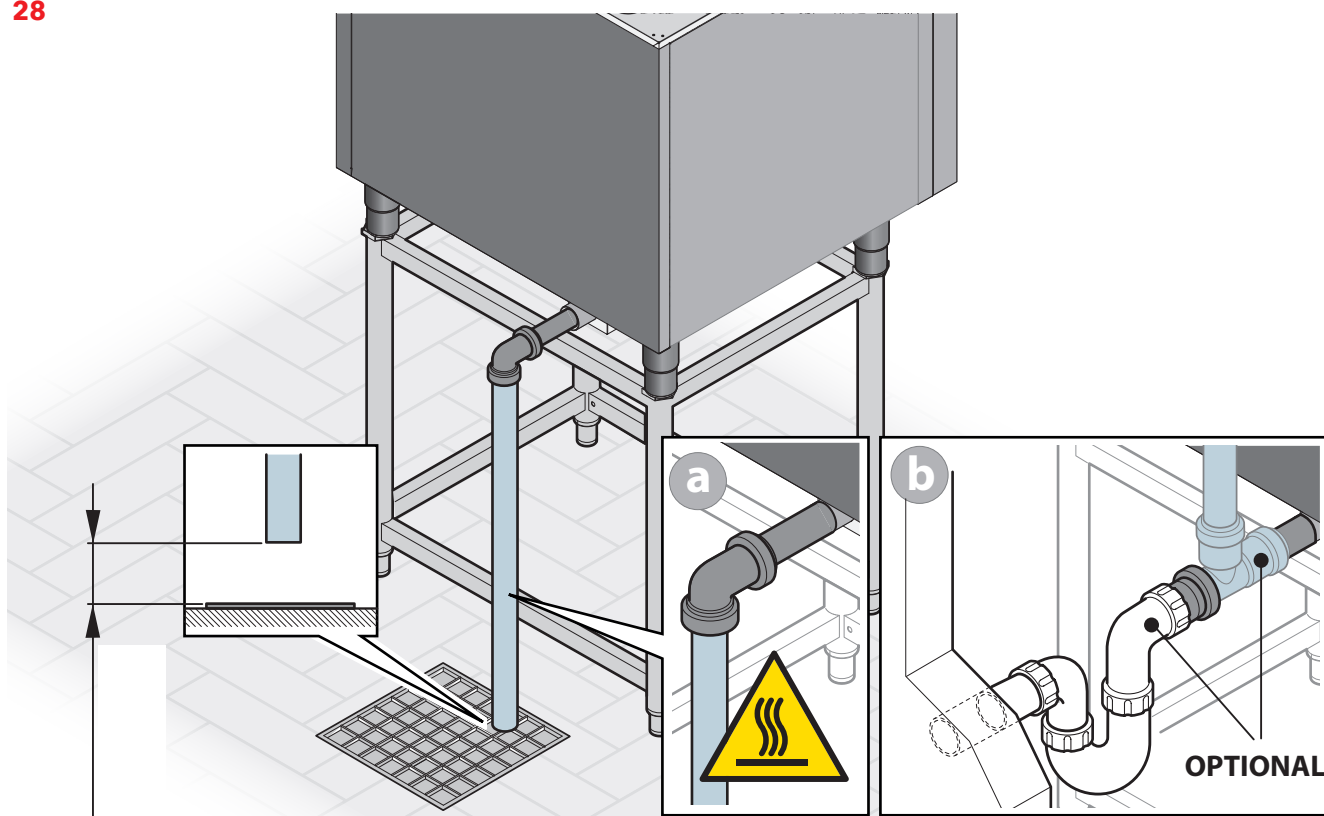

## B6. Collegamento fumi

**29** Nella parte posteriore dell'apparecchiatura si trovano uno/due camini e un tubo in base al modello acquistato:

**A:** camino di scarico fumi/umidità normalmente prodotti durante una cottura;

**B:** valvola ingresso aria per sistema evacuazione umidità. Questo tubo è dotato di un sistema manuale o automatico di apertura/chiusura (a seconda della modalità di cottura scelta).

**C: (solo modelli alimentati a gas)** camino evacuazione gas combusti.

Posizionare obbligatoriamente l'apparecchiatura sotto una cappa di portata adeguata.



Attenzione, i fumi in uscita sono molto caldi: pericolo di ustione!



Accertarsi sempre che nessun ostacolo possa ostruire il deflusso dei fumi. Non lasciare materiali infiammabili o sensibili al calore in prossimità dei tubi di scarico.

## B6. Connecting the flue

**29** At the back of the appliance there are one/two flue(s) and a pipe depending on the model purchased:

**A:** outlet for humidity normally produced during cooking;

**B:** air inlet valve for humidity evacuation system. This pipe is equipped with a manual or automatic opening/closing system (depending on the cooking mode selected).

**C: (only gas-fired models)** flue for exhaust gas evacuation.

You must position the appliance under a hood of adequate capacity.



Warning: the flue gases are very hot: risk of burns.



Make sure that there are no obstacles blocking the flow of the flue gases. Do not leave flammable or heat-sensitive materials near the discharge pipes.

29

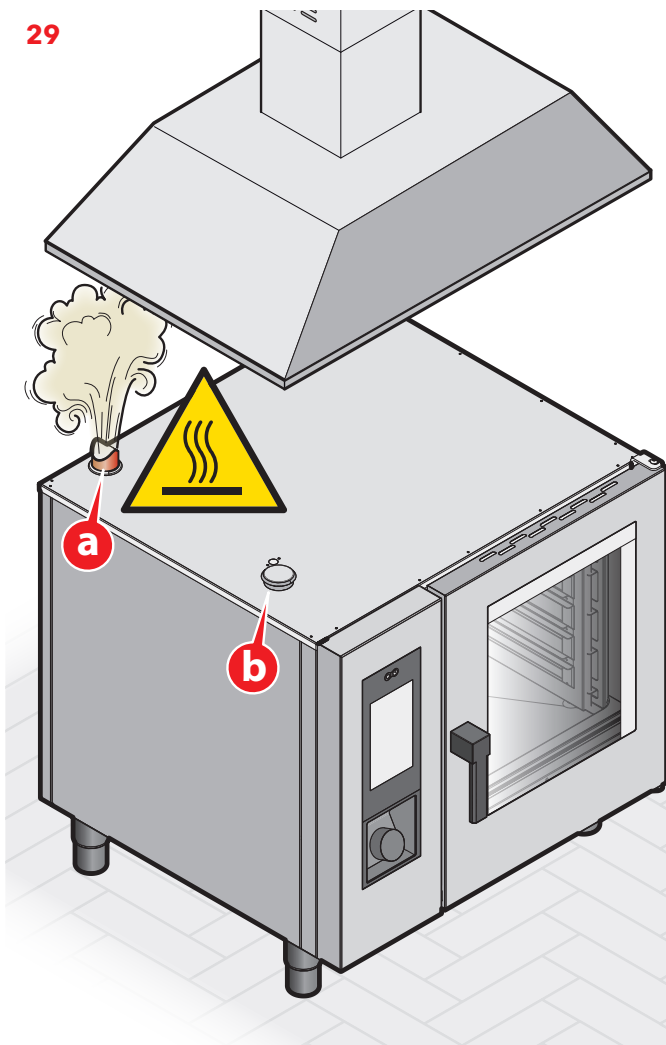

modelli elettrici electrical models

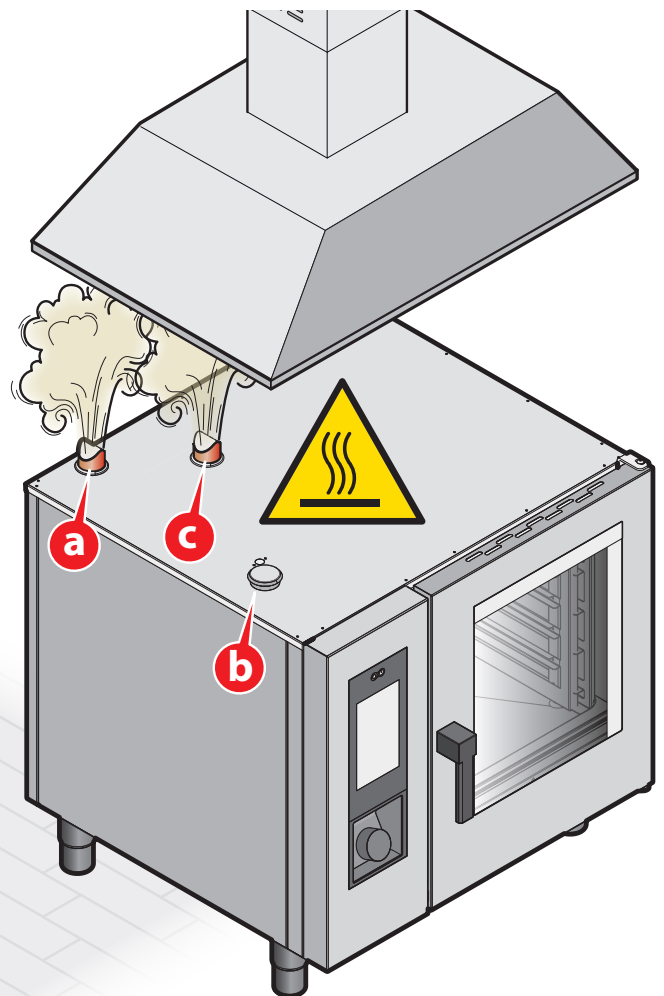

modelli gas gas models

## B7. Lettura targhetta matricola

- 30** ▶ La targhetta matricola si trova lateralmente all'apparecchiatura e fornisce importanti informazioni tecniche: esse risultano indispensabili in caso di richiesta di intervento per una manutenzione o una riparazione dell'apparecchiatura. Si raccomanda pertanto di non asportarla, danneggiarla o modificarla.

## B7. Reading the rating plate







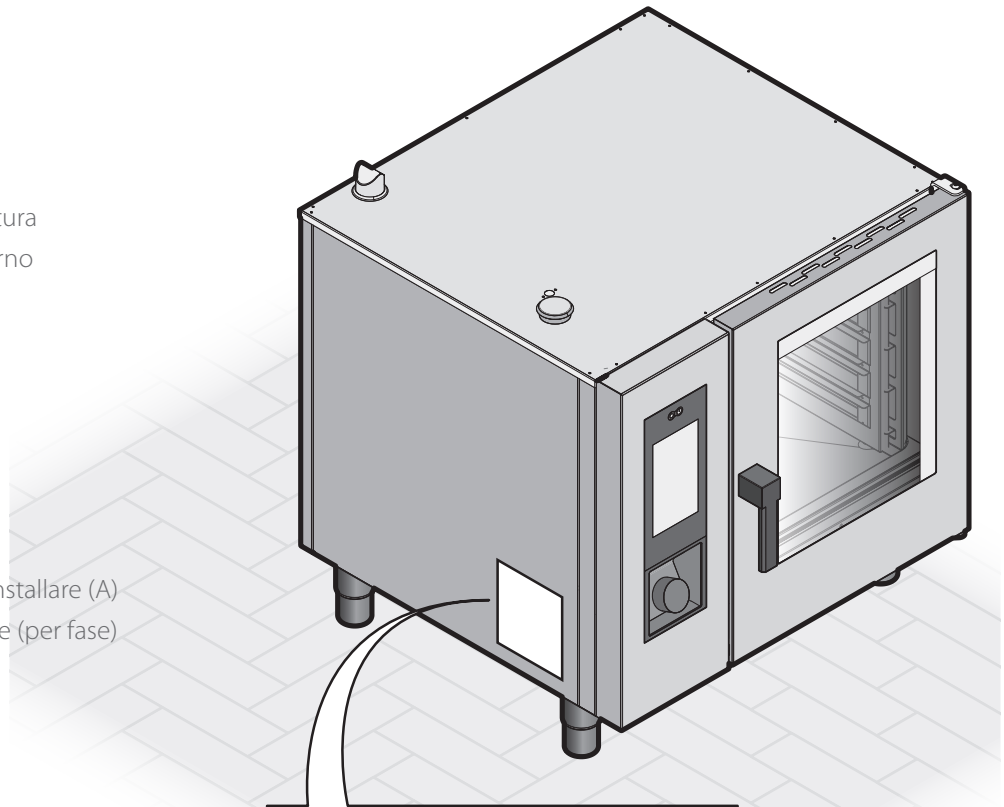

- 30** ▶ The rating plate can be found on the side of the appliance and provides important technical information. This information is essential in case of a request for maintenance or repair of the equipment. Do not remove, damage or modify it.

30

- A Modello
- B Alimentazione
- C Potenza elett. camera cottura
- D Potenza elettrica totale forno
- E Matricola
- F Potenza elettrica boiler
- G Marcatura CE
- H Grado protezione
- I Predisposizione gas
- L Consumo gas
- M Potenza gas del forno
- N Interruttore generale da installare (A)
- O Consumo massimo anpere (per fase)



- A Model
- B Power supply
- C Electric power of the cooking cavity
- D Total electric power of the oven
- E Serial number
- F Boiler electric power
- G CE marking
- H Protection rating
- I Set up for gas
- L Gas consumption
- M Gas output of the oven
- N Wall breaker to install (Amps)
- O Max amps consumption (per phase)

A	MOD <b>SNTE062W</b>	S/N <b>011567/12/24</b>	E
N	BREAKER (AMPS) <b>70</b>		
B	POWER SUPPLY <b>208V 3ph 60 Hz</b>		
C	OVEN POWER kW <b>20,0</b>	BOILER POWER kW	F
D	TOT. POWER kW <b>20,4</b>	MAX AMPS <b>57,0</b>	H
	<small>CONFORMS TO UL STD 197 CERTIFIED TO CAN/CSA STD C22.2#118 CONFORMS TO NSF STD 4</small>		G
	   		
A	MOD <b>SETG062W</b>	S/N <b>000272/01/24</b>	E
N	BREAKER (AMPS) <b>10</b>		
B	POWER SUPPLY <b>120V 1ph 60 Hz</b>		
N	GAS POWER kW <b>20,0</b>	BOILER POWER kW	F
D	TOT. EL. POWER kW <b>0,6</b>	MAX AMPS <b>5,0</b>	O
L	GAS INPUT (BTUH) <b>68200</b>	PRESET FOR GAS <b>NG</b>	I
	<small>NOMINAL SUPPLY PRESSURE    MIN SUPPLY PRESSURE    MAX SUPPLY PRESSURE</small>		
	LPG <b>12 inH2O</b>	<b>10 inH2O</b>	<b>15 inH2O</b>
	NG <b>8 inH2O</b>	<b>7 inH2O</b>	<b>9 inH2O</b>
	<small>CONFORMS TO ANSI STD Z 43.11 CERTIFIED TO CAN/CSA STD 1.8 CONFORMS TO NSF STD 4</small>		G
	   		

## B8. Collegamento WIFI

- 31** ▶ La procedura di collegamento al WIFI del forno ha molteplici funzioni. Infatti permette al fabbricante di:
- attivare la garanzia;
  - verificare che il forno venga utilizzato nel modo corretto;
  - verificare che la manutenzione venga svolta puntualmente e diligentemente;
  - monitorare i cicli di lavaggio;
  - risolvere in remoto eventuali malfunzionamenti;
  - aggiornare il software da remoto

## B8. Wi-Fi connection

- 31** ▶ Connecting the oven to Wi-Fi has several functions. It allows the manufacturer to:
- activate the warranty;
  - check that the oven is used in the correct way;
  - check that maintenance is carried out on time and carefully;
  - monitor the wash cycles;
  - resolve any malfunctions remotely;
  - update software remotely

31

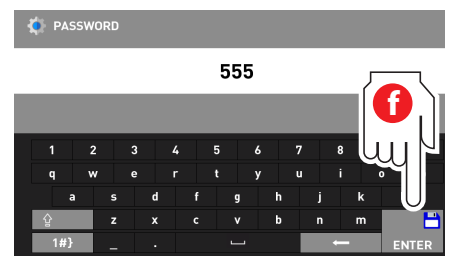
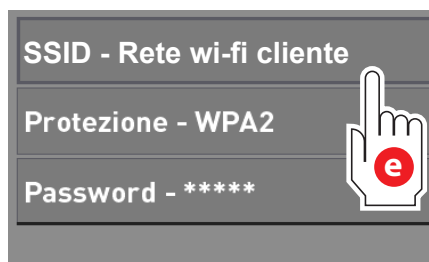
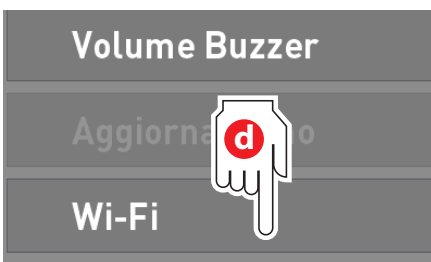
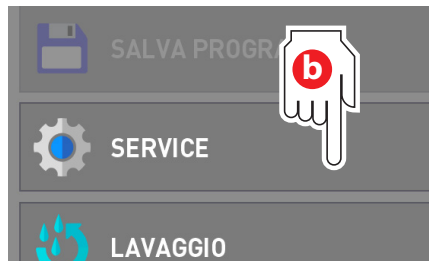
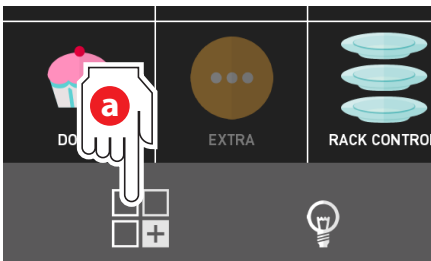

attendere che tutte le diciture diventino bianche  
wait for all of the text items to turn white

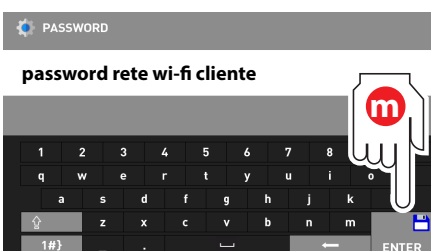
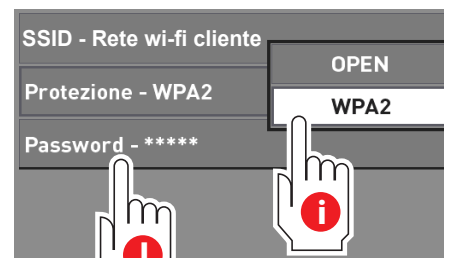

## B9. Registrazione e attivazione apparecchiatura

## B10. Equipment registration and activation

32

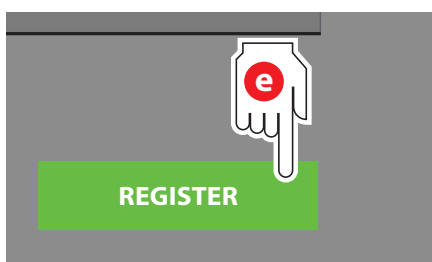
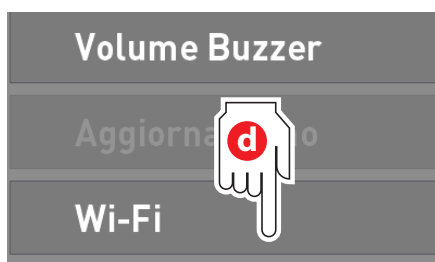
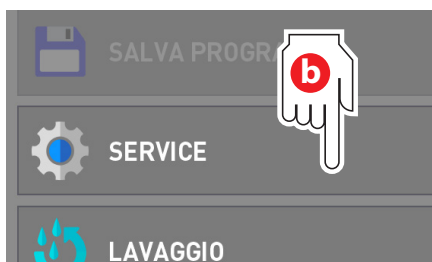
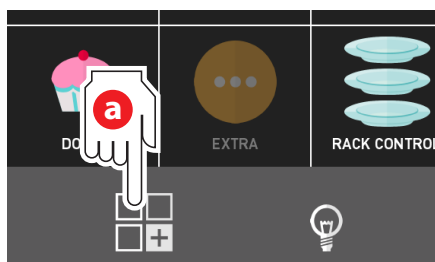

Inserisci l'indirizzo email dell'utente finale nel riquadro sottostante per effettuare la prima attivazione!

Email utente finale

**g**

Lingua

**h**

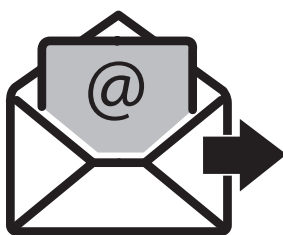

personal e-mail

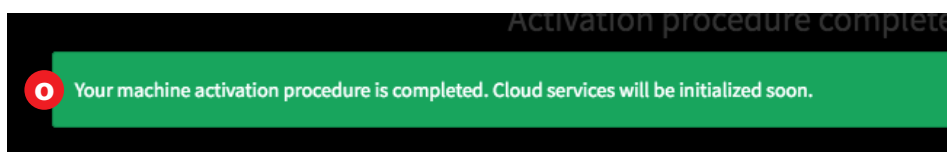
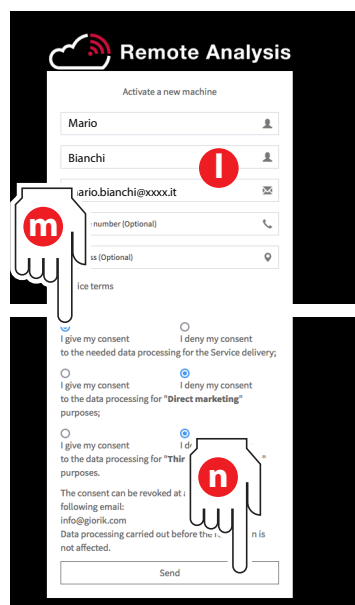
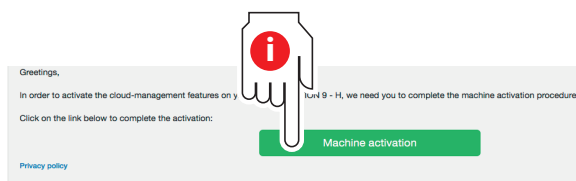

Il forno, tramite autorizzazione del cliente, è attivo e connesso al Cloud del fabbricante. L'account master del fabbricante può monitorare i nuovi forni connessi al Cloud. Il rivenditore e il cliente possono richiedere credenziali al fabbricante per avere accesso al Cloud e vedere il/i propri forni.

The oven, with the customer's authorization, is active and connected to the manufacturer's Cloud. The manufacturer's master account can monitor new ovens connected to the Cloud. The dealer and the customer can request credentials from the manufacturer to access the Cloud and see their ovens.





## OPERAZIONI FINALI FINAL OPERATIONS

---

Terminare l'installazione istruendo l'utente su:

- come utilizzare in maniera ottimale e sicura l'apparecchiatura;
- come effettuare le operazioni di ordinaria manutenzione e di pulizia.

 Nei primissimi utilizzi l'apparecchiatura, a causa dell'evaporazione dell'umidità dei materiali isolanti, produrrà fumi e odori sgradevoli che scompariranno gradualmente nei successivi cicli di funzionamento.

 Se dovessero comparire degli allarmi, verificare la loro tipologia nel manuale di "Uso e Manutenzione": se la risoluzione non fosse possibile, avvisare tempestivamente il Costruttore e, nell'attesa della riparazione, disconnettere l'apparecchiatura dall'alimentazione elettrica e idrica (se presente).

Se fosse necessaria qualche informazione aggiuntiva o ci fossero dei dubbi riguardo all'installazione, il Costruttore è a completa disposizione per rispondere a qualsiasi domanda.

Nel caso fosse necessaria una copia di questo manuale:

**Giorik US** Corporation  
101 East McBee Avenue, Greenville, South Carolina 29601 USA  
Tel. 1-833-446-7451

email: [service@giorikus.com](mailto:service@giorikus.com)

Or visit [www.giorikus.com](http://www.giorikus.com)

Complete installing by informing the user how to:

- use the appliance safely and to achieve the best results;
- carry out standard maintenance and cleaning.

 When the appliance is used the first few times, it will release smoke and an unpleasant smell which will fade gradually with each subsequent operating cycle. This is caused by the humidity from the insulating materials evaporating.

 If any alarms appear, check what they mean in the "Use and maintenance" manual. If you are not able to resolve the problem, inform the manufacturer in good time and, while waiting for the appliance to be repaired, disconnect it from the power and water supplies (where present).

Should you require any further information or have any doubts or questions regarding installation, please feel free to contact the manufacturer.

If you need to replace this manual, contact:

**Giorik US** Corporation  
101 East McBee Avenue, Greenville, South Carolina 29601 USA  
Tel. 1-833-446-7451

email: [service@giorikus.com](mailto:service@giorikus.com)

Or visit [www.giorikus.com](http://www.giorikus.com)

The Warranty provided by Giorik US Corporation under its Warranty Policy Terms and Conditions to the Beneficiary identified therein is conditional and contingent upon the Beneficiary making sure, under its own responsibility, that this Installation Checklist is completely filled out by a Properly Trained Service Technician (PTST), is signed by the PTST and by the end-user customer and is sent via e-mail to [service@giorikus.com](mailto:service@giorikus.com) within 24 hours form the installation of the product.

Model #: \_\_\_\_\_ Gas Type (NG or LP): \_\_\_\_\_ Serial #: \_\_\_\_\_  
 Machine Voltage & Phase: \_\_\_\_\_ Installed by (Name): \_\_\_\_\_  
 Company Name/Address: \_\_\_\_\_ Date of Installation: \_\_\_\_\_  
 Start-Up by (Name): \_\_\_\_\_ Company Name/Address: \_\_\_\_\_  
 Date of Start-Up: \_\_\_\_\_ Install Location: \_\_\_\_\_  
 Store Name: \_\_\_\_\_ Customer Name and Title: \_\_\_\_\_

- 1) Check for missing or loose hardware.
- 2) Verify all plastic covering is removed and oven has no dents, scratches or shipping damage.  
**Note:** any missing or damaged items on a separate sheet. If shipping damage has occurred, report to shipping carrier immediately.
- 3) Verify the following items are included with the oven: \_\_\_\_ Installation Manual, \_\_\_\_ Operators Manual
- 4) Verify oven is level and adequate spacing is provided on all sides per instruction manual. If heat source (fryer, cooktop, etc) next to combi oven, verify heat shields are installed.
- 5) Verify door operates properly and latches without excessive force.
- 6) Verify no steam leaks occur around door during operation.
- 7) Verify fan/s operates properly (rotate, stop and change direction) without any rubbing or noises.
- 8) Verify oven drain line is connected to an open-air gap drain (per local code) and oven is draining properly.
- 9) Verify drain piping has gravity flow and rated for water temperature of at least 175F.
- 10) Verify drain is accessible and not located directly under the oven.
- 11) Verify electrical component connections are secure and machine is properly grounded.
- 12) Verify cold water supply to the oven is min 35 PSI (dynamic) - max 75 PSI (static) and not leaking.
- 13) Verify the water supply chemical concentrations into oven are within specifications: \_\_\_\_ Hardness (30 to 90 ppm), \_\_\_\_ TDS (40 to 150 ppm), \_\_\_\_ pH (7.0 to 8.5), \_\_\_\_ Chlorides (below 20 ppm).
- 14) For gas oven, verify gas supply pressure and volume capacity, both static and dynamic, are within specifications. Natural Gas Specifications is 7 to 9 inches water column. Propane/LPG Specification is 10 to 15 inches water column.
- 15) For gas oven, verify gas combustion (with combustion analyzer), CO2 value is within specifications. Specification is dependent on unit size. (See on the Installation Manual for the references) Value \_\_\_\_.
- 16) Verify wash system is pumping and spraying during a clean cycle.
- 17) Verify that the detergent used is the Giorik recommended one.  
Specify the detergent used \_\_\_\_\_
- 18) Lock or Unlock Touch Screen Control per customer's corporate or individual customer directives.
- 19) Upload or create recipes per customer's corporate or individual customer directives.
- 20) Please submit pictures of Gas Combustion CO2 value and liquid detergent container.

Date: \_\_\_\_\_ PTST Signature \_\_\_\_\_ Customer Signature \_\_\_\_\_

WARNING: Should this Installation Checklist form not be timely received at [service@giorikus.com](mailto:service@giorikus.com) or contain inaccurate, incomplete or false information or should the conditions attested by this document be subsequently altered or not scrupulously maintained, then no Warranty under the Warranty Policy Terms and Conditions shall be due to or claimed by the Beneficiary. For the avoidance of doubt NO OTHER WARRANTY, EITHER EXPRESS OR IMPLIED, LEGAL OR CONVENTIONAL (INCLUDING, WITHOUT LIMITATION, ANY WARRANTY OF MERCHANTABILITY, FITNESS FOR A PARTICULAR PURPOSE, EXPECTATION OF QUALITY, PERFORMANCES, EFFICIENCY OR DURATION OF THE PRODUCTS), NO REIMBURSEMENT OF COSTS (INCLUDING SERVICE COSTS) OR DAMAGES (WHETHER DIRECT, INDIRECT, INCIDENTAL, CONSEQUENTIAL OR OTHERWISE) AND NO OTHER REMEDY, OBLIGATION OR LIABILITY IN CONNECTION WITH ANY DEFECTS OR OTHER MALFUNCTIONING, QUALITY PROBLEMS AND/OR NON-CONFORMITY OF THE PRODUCTS SHALL EVER BE CLAIMABLE AND/OR ENFORCEABLE AGAINST GIORIK US CORPORATION.

Rev-03/2025



**Giorik S.p.A.**

Via Cavalieri Vittorio Veneto, 14  
32036 Sedico BL

T +39.0437.807200

F +39.0437.807001

[info@giorik.com](mailto:info@giorik.com)

<http://www.giorik.com>

