

Haier

Room Air Conditioner Climatiseur individuel

Aire acondicionado de uso doméstico

User & Care Guide

Guide d'utilisation et d'entretien

Guía de uso y cuidado

ESA415N

ESA418N

ESA424N

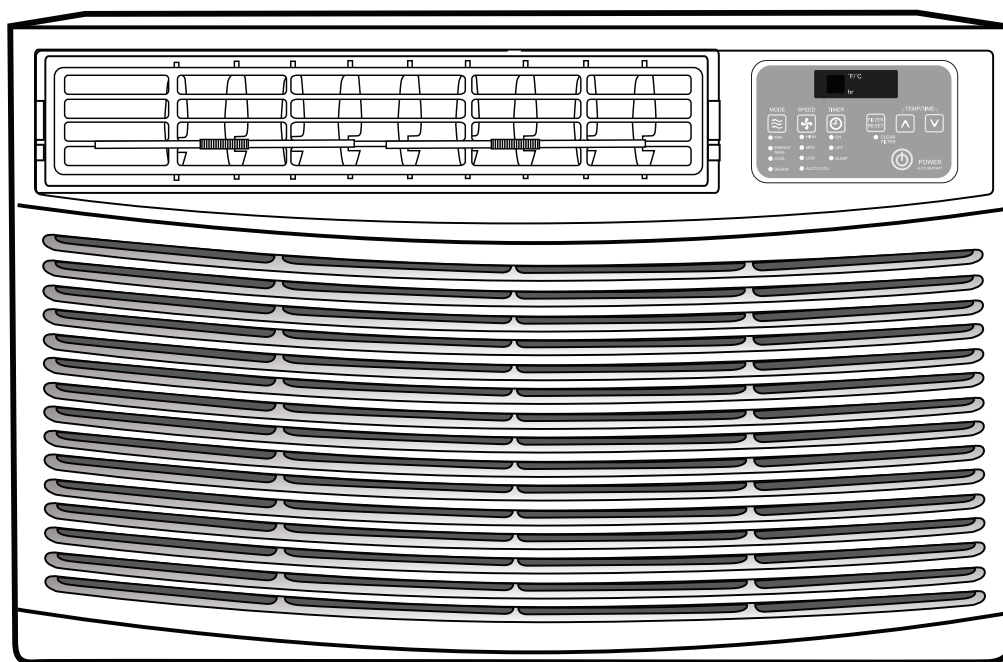

Design may vary by model number.

La configuration peut varier selon le numéro de modèle.

El diseño puede variar conforme al número de modelo

This user manual is to be only use for electronic control 15,000 BTU, 18,000 BTU and 24,000 BTU - Some models may have an additional letter after the model number.

Ce guide d'utilisation doit être utilisé strictement avec les modèles à commande électronique de 15,000 BTU, 18 000 BTU et 24 000 BTU - Sur certains modèles, le numéro de modèle peut être suivi d'une lettre.

Este manual del usuario sólo se debe utilizar para el control electrónico 15,000 BTU, 18,000 BTU y 24,000 BTU - Algunos modelos pueden tener una letra adicional después del número de modelo.

0010559978

TABLE OF CONTENTS

SAFETY INFORMATION	2
Important Safety Precautions.....	2-3
Operational Safety & Warnings.....	4
INSTALLATION REQUIREMENTS	5
Tools and Parts.....	5
Location Requirements	6
Electrical Requirements	7-10
HOW TO INSTALL	11
Unpacking the Air Conditioner.....	11
Preparing the Air Conditioner	11-13
Preparing the Window	14
Completing the Installation.....	15-16
USING YOUR AIR CONDITIONER	17
Starting the Air Conditioner	17-21
Using the Remote Control.....	22
Changing the Air Direction.....	22
CARING FOR YOUR AIR CONDITIONER	23
Cleaning the Air Filter	23
Cleaning the Front Panel	24
Annual Maintenance	24
Customer Service	24
Normal Sounds of an Air Conditioner	25
TROUBLESHOOTING	26
LIMITED WARRANTY	27

PRODUCT REGISTRATION

Thank you for purchasing our Haier product. This easy-to-use manual will guide you in getting the best use of your product.

Remember to record the model and serial numbers. They are on a label on the side of your unit.

Model number

Serial number

Date of purchase

Staple your receipt to your manual. You will need it to obtain warranty service.

IMPORTANT SAFETY PRECAUTIONS

WARNING

THE INFORMATION IN THIS USE & CARE GUIDE MUST BE FOLLOWED TO MINIMIZE THE RISK OF PERSONAL INJURY, FIRE, ELECTRIC SHOCK OR OTHER UNSAFE CONDITIONS.

THE INSTRUCTIONS IN THIS USE & CARE GUIDE ARE NOT MEANT TO INCLUDE EVERY POSSIBLE CONDITION OR SITUATION THAT MAY OCCUR. USE CAUTION AND CARE WHEN INSTALLING, OPERATING AND CLEANING THE AIR CONDITIONER.

1. Use this air conditioner only for its intended application as described in this Use & Care Guide.
2. This air conditioner must be properly installed and use the correct wall outlet that matches with the air conditioner's power supply cord in accordance with the Installation Section of this Use & Care Guide before it is operated.
3. Never unplug the air conditioner by pulling on the power supply cord. Always grip the plug firmly and pull straight out from the wall outlet.
4. Replace the power supply cord immediately if it becomes damaged in any way. A new power supply cord must be purchased from the air conditioner manufacturer and installed by a qualified technician. **DO NOT** use a power supply cord that is cracked, split, cut, or damaged anywhere along its length or either at the plug end or connector end.
5. Turn off the air conditioner and unplug it from the wall outlet before performing any cleaning or maintenance.
6. Do not store or use combustible or flammable materials or liquids on or near the air conditioner.
7. If the wall outlet configuration does not match the plug configuration on the air conditioner, the wall outlet must be changed by a qualified electrician.

IMPORTANT SAFETY PRECAUTIONS

8. This air conditioner contains R410a refrigerant and requires certified technicians to use the proper equipment, tools and safety standards that are approved for this refrigerant. Use only equipment certified for R410a refrigerant. In addition, under federal law, all refrigerant must be properly removed from the air conditioner prior to its disposal.

For responsible disposal of the product, please contact your local municipality for additional recycling options in your area.

**READ AND FOLLOW THE
SAFETY INSTRUCTIONS CAREFULLY.
SAVE THESE INSTRUCTIONS**

OPERATIONAL SAFETY & WARNINGS

1. This air conditioner contains no consumer serviceable parts. If you have problems or questions regarding the operation of your air conditioner always call Haier Customer Service: 1-877-337-3639.
2. Be sure that the air conditioner is properly and securely installed in the window according to the installation instructions included in this Use & Care Guide.
3. DO NOT drill any holes in the base or sides of the air conditioner.
4. DO NOT place fingers or objects in the air discharge or air intake in the front of the air conditioner.
5. DO NOT operate the air conditioner with a protective cover on the outside section.
6. DO NOT block the air discharge or air intake areas on the front panel.
7. DO NOT block the side louvers on the outside of the air conditioner.
8. DO NOT place any objects either on the indoor or outdoor sections of the air conditioner
9. Operate the air conditioner with the air filter installed.
10. Keep this Use & Care Guide, carton and packing material for future use in removing, storing and reinstalling the air conditioner.

TOOLS AND PARTS

Read and follow the instructions provided with any tools listed here.







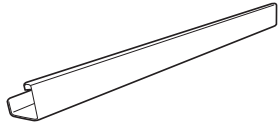

TOOLS NEEDED

- Phillips head screwdriver
- Flat-blade screwdriver
- Scissors
- Level
- Socket wrench & sockets
- Tape measure
- Drill and 1/8" bit
- Pencil
- Pliers
- Adjustable wrench

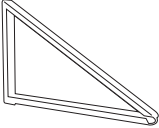
PARTS SUPPLIED:

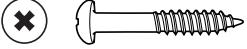
Check that all parts for your specific air conditioner are included in the parts package.

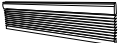
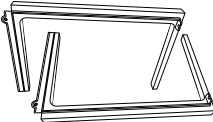
NOTE: If parts are missing, call Haier Customer Service: 1-877-337-3639.

IMAGE	PART	ESA415N, ESA418N, ESA424N
	Top channel	1
	Foam seal	1
	Installation brackets	2
	Window lock bracket	1
	3/8" self-tapping screws	12
	1" wood screws	8
	3/8" bracket screws	6
	2-1/2" bolt and lock nut	2*2
	Side curtains	2
	Side curtain assembly	2
	Remote control	1

LOCATION REQUIREMENTS

IMPORTANT: Observe all governing codes and ordinances. Check the location where the air conditioner will be installed. Make sure you have everything necessary for correct installation.

The site of installation should provide:

- A grounded electrical outlet within 4 ft. (122 cm) of where the power cord exits the air conditioner.

NOTE: Do not use an extension cord, plug adapter, surge protector or multi-outlet adapter.

- Free movement of air in the room to be cooled.
- A large enough opening for the air conditioner.
- Unit must not be installed in a through-the-wall sleeve.

NOTE: The outside cabinet louvers and air discharge must not be obstructed by bushes, trees, etc. Air must be able to pass freely through the cabinet louvers.

WINDOW INSTALLATION (See Fig. 1)

Window opening measurements: (See Fig. 1)

	ESA415N, ESA418N, ESA424N
A. Width	29-1/2" - 39"
B. Height	19-1/8"

Fig. 1

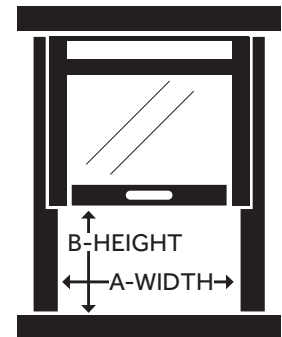

WARNING

- Electrical shock hazard
- Plug into a mating, grounded 3 prong outlet.
- Do not remove the ground prong from the power supply cord.
- Do not use a plug adapter, extension cord, surge protector, or multi-outlet adapter
- Failure to follow these instructions can result in injury, fire, or electrical shock.

ELECTRICAL REQUIREMENTS

WARNING

ELECTRICAL SAFETY and WARNINGS

1. DO NOT cut or remove the grounding prong on the attached power supply cord. Doing so may cause sparks or fire, and voids all warranties. For safety purposes the air conditioner must be properly grounded.
2. To avoid a fire hazard or possible electric shock, DO NOT use an adapter plug, extension cord, surge protectors, or multi-outlet adapters with the air conditioner.
3. The power supply cord is equipped with a 3-prong plug which mates with the grounded 3-prong wall outlet to minimize the possibility of electrical shock from this air conditioner.
4. The power supply cord includes a leakage current detection interrupter device (LCDI). A RESET and TEST button are on the plug case. The device should be tested on a periodic basis by pressing the TEST button and then the RESET button while it is plugged into the wall outlet. If the TEST button does not trip or the RESET will not stay engaged, do not use the air conditioner and contact a qualified service technician.
5. Have the wall outlet and circuit inspected by a qualified electrician to ensure that the wall outlet is properly grounded.
6. If there is a 2-prong wall outlet present and not a 3-prong wall outlet, it is the responsibility of the user to have it replaced with a properly grounded 3-prong outlet.
7. The air conditioner should always be plugged into a dedicated electrical outlet which has a voltage rating that matches the serial label on the side of the air conditioner.
8. The electrical ratings for your air conditioner are listed on the Model/Serial Number label. The Model/Serial Number label is located on the side of the air conditioner cabinet.
9. Specific electrical requirements are listed in the chart below. Follow the requirements for the type of plug on the power supply cord.

ELECTRICAL REQUIREMENTS cont.

POWER SUPPLY CORD (See Fig.2)

Wiring Requirements

For model ESA415N

- 115-volt (103.5 minimum to 126.5 maximum)
- 15-amp time-delay grounded fuse or circuit breaker
- **Use on single outlet circuit only.**

For model ESA418N

- 230/208 volt (187 min. to 253 max.)
- 15-amp time-delay fuse or circuit breaker
- **Use on single outlet circuit only.**

For model ESA424N

- 230/208 volt (187 minimum to 253 maximum)
- 20-amp time-delay grounded fuse or circuit breaker
- **Use on single outlet circuit only.**

REQUIRED GROUNDING METHOD (See Fig.2)

This air conditioner must be grounded. This air conditioner is equipped with a power supply cord that has a 3 prong grounding plug. The power supply cord must be plugged into a mating, grounded 3 prong outlet, and grounded in accordance with all local codes and ordinances. If a mating outlet is not available, it is the customer's responsibility to contact a qualified electrician and ensure that a properly grounded 3 prong outlet is installed.

POWER SUPPLY CORD (See Fig.3)

NOTE: Your air conditioner's plug may differ slightly in appearance from the one shown.

- A. Reset button
- B. Test button

This room air conditioner is equipped with an a leakage current detection interrupter (LCDI) power supply cord required by UL. This power supply cord contains a current detection device. If the power supply cord is crushed, this device will detect current leakage and power will be disconnected from the air conditioner. If this power supply cord is damaged, it cannot be repaired and must be replaced with a cord from the product manufacturer. If the power supply cord is damaged call Haier Customer Service: 1-877-337-3639.

Fig. 2

ESA415N

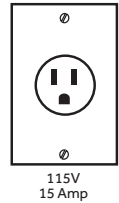

ESA418N

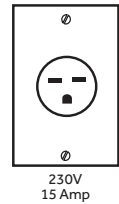

ESA424N

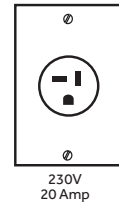
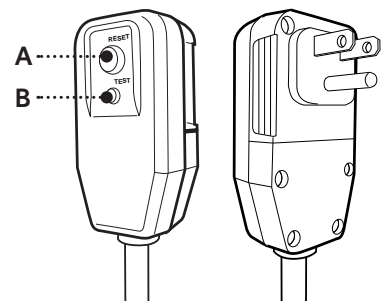

Fig. 3



ELECTRICAL REQUIREMENTS cont.

WARNING

- Electrical shock hazard
- Plug into a mating, grounded 3 prong outlet.
- Do not remove the ground prong from the power supply cord.
- Do not use a plug adapter, extension cord, surge protector, or multi-outlet adapter
- Failure to follow these instructions can result in injury, fire, or electrical shock.

IMPORTANT: Observe all governing codes and ordinances. Check the location where the air conditioner will be installed. Make sure you have everything necessary for correct installation.

THE LOCATION SHOULD PROVIDE:

- A grounded electrical outlet within 4 ft. (122 cm) of where the power supply cord exits the air conditioner, for models: ESA415N, ESA418N, ESA424N

NOTE: Do not use an extension cord, plug adapter, surge protector or multi-outlet adapter.

- Free movement of air in the room to be cooled.
- A large enough opening for the air conditioner.
- The air conditioner must not be installed in a through-the-wall sleeve. It can only be installed in a double-hung window or in a wall. .

NOTE: The outside cabinet louvers must not be obstructed by bushes, trees, etc. Air must be able to pass freely through the cabinet louvers.

ELECTRICAL REQUIREMENTS cont.

TO TEST YOUR POWER SUPPLY CORD:

1. Plug power supply cord into a mating, grounded 3 prong outlet.
(See Fig.4)
2. Press RESET (on some devices, a green light will turn on).
3. Press TEST (listen for click; Reset button will trip, and on some devices, a green light will turn off).
4. Press and release RESET (listen for click; Reset button will latch, and on some devices, a green light will turn on). The power supply cord is ready for operation.

NOTE:

- The RESET button must be pushed in completely for proper operation. (See Fig.5)
- The power supply cord must be replaced if it fails to trip when the test button is pressed or fails to reset.
- DO NOT turn the air conditioner on or off by unplugging the power supply cord from the outlet. Always turn the air conditioner on or off at the control panel or by using the remote control.
- A damaged power supply cord must be replaced with a new power supply cord obtained from the product manufacturer and installed by a qualified service professional. It cannot be purchased at a retail store and must not be repaired by the user.

If the power supply cord is damaged please call Haier Customer Service: 1-877-337-3639.

- The power supply cord contains no user-serviceable parts.
- Opening the tamper-resistant case voids all manufacturer warranties.

Fig. 4

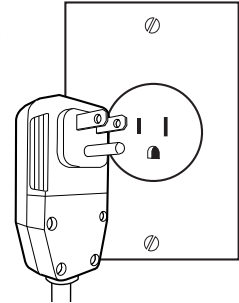
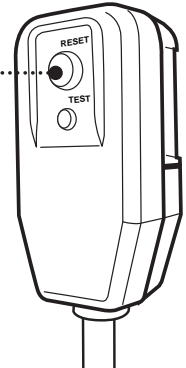

Fig. 5



UNPACKING THE AIR CONDITIONER

⚠️ WARNING

EXCESSIVE WEIGHT HAZARD

When moving or lifting the air conditioner, use two or more people.
Wear gloves when handling the air conditioner to protect against possible sharp edges and metal fins.

REMOVE PACKAGING MATERIALS

- Remove packaging materials. Save the carton and the foam packaging for storing the unit when not in use.

NOTE: There are NO internal packing materials inside the air conditioner to remove—Do Not open the cabinet.

- Handle the air conditioner gently.
- Keep the air conditioner upright and level. Do not set the air conditioner on its side, front, back or upside down.
- The air conditioner must be standing upright for 2 hours prior to installation and operation.

PREPARING THE AIR CONDITIONER

Unpack unit in the floor near the installation location

1. Remove the two front attachment screws (A). Keep these screws for later use. Separate the cabinet from the front panel. (See Fig. 6)
2. Remove the two screws per side (B) found at the bottom of the outer cabinet. Using the basepan handle, slowly and evenly pull out the chassis from the cabinet. Use two or more people to move the air conditioner.

CAUTION: Never expose plastic front or grille to extreme temperatures.

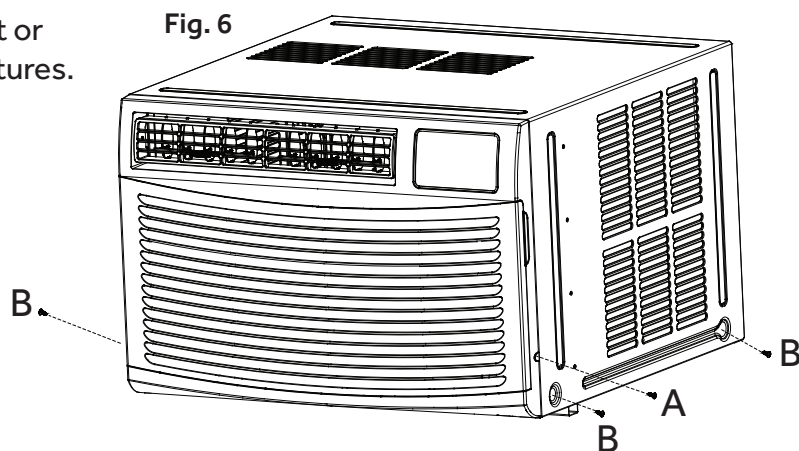

PREPARING THE AIR CONDITIONER cont.

Assemble and install side curtains and top channel (See Fig.7)

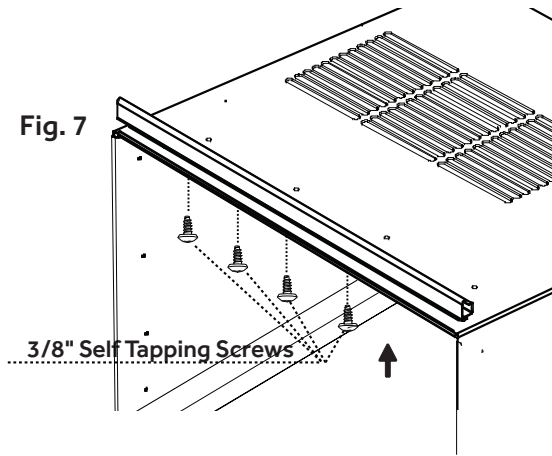

1. Install the top channel with four (4) 3/8" self -tapping screws. (See Fig.7)
2. Slide left-hand curtain assembly into left side of top and bottom channels. Repeat for right-hand curtain assembly. (See Fig.8)
3. Fasten curtain retainer strips to the sides of the cabinet with eight (8) 3/8" self-tapping screws. (4) Self tapping screws on each side. (See Fig.8)

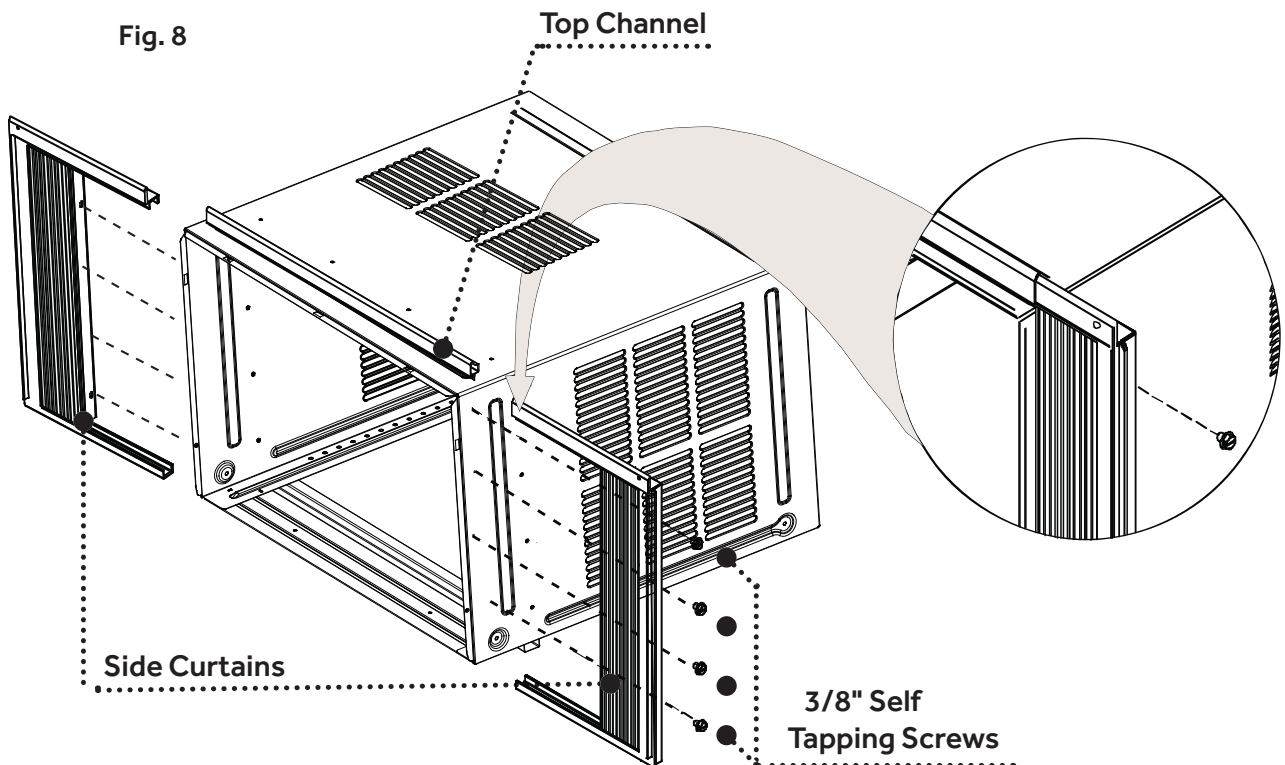

PREPARING THE AIR CONDITIONER cont.

1. Measure the width of the window opening. (See Fig.9)
2. Mark the center line on the inside of the windowsill with a pencil. (See Fig.10)

WIDTH OF
WINDOW OPENING

Fig. 9

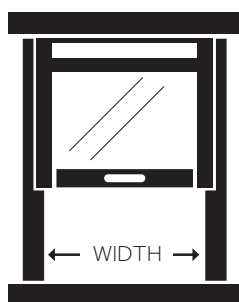

CENTER LINE

Fig. 10

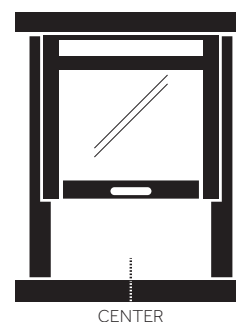

NOTES AND WARNINGS:

- Be sure your air conditioner does not fall out of the opening during installation or removal.
- A grounded electrical outlet must be within 4 ft. (122 cm) of where the power supply cord exits the air conditioner.
- Do not block the air discharge or air intake areas on the front panel.
- Do not block the louvers on the outside of the air conditioner.

INSTALL THE CABINET IN THE WINDOW (See Fig.11)

1. Center the cabinet in the window . Make sure to place the unit so that it is resting on the window sill with a 1/4" to 1/2" downward tilt towards the outside. Lower the window sash behind the front flange of the top channel to hold the unit in place. The bottom channel must rest behind the window sill. (See Fig.11)

NOTE: The appearance of your model may differ from the one shown.

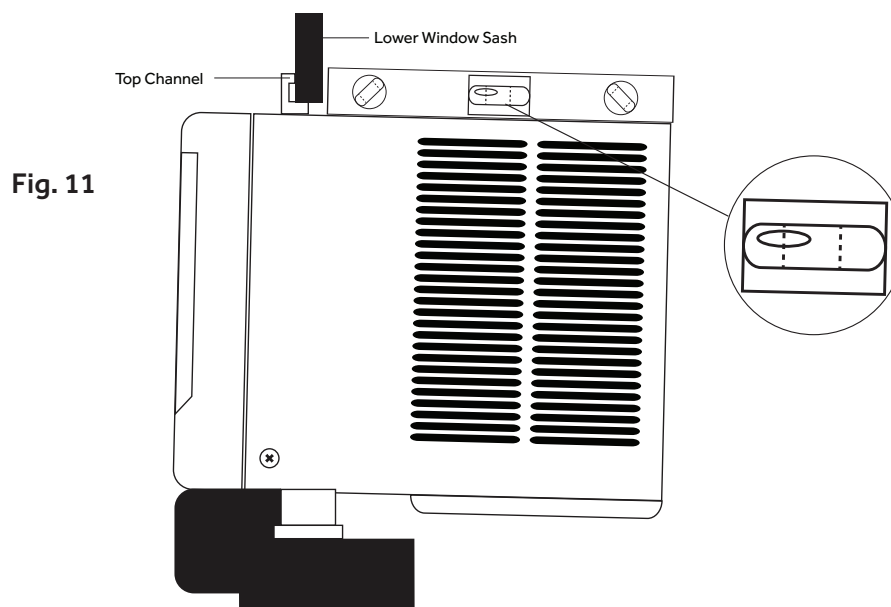
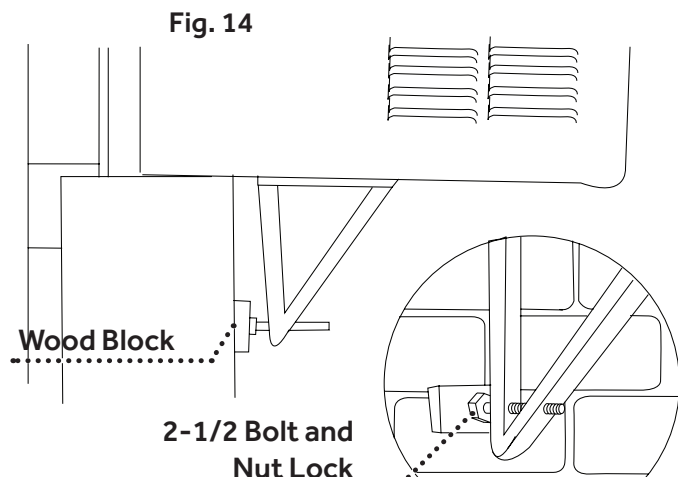
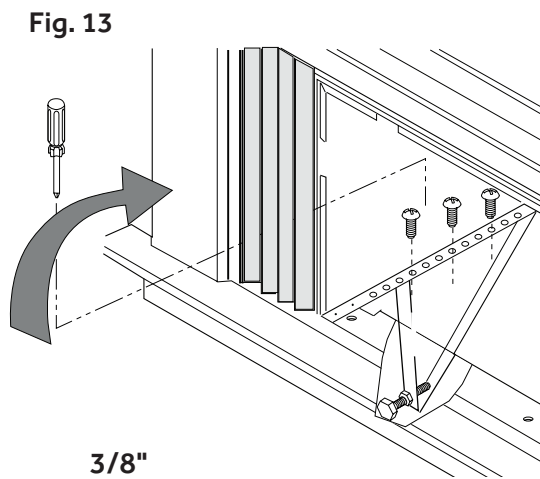
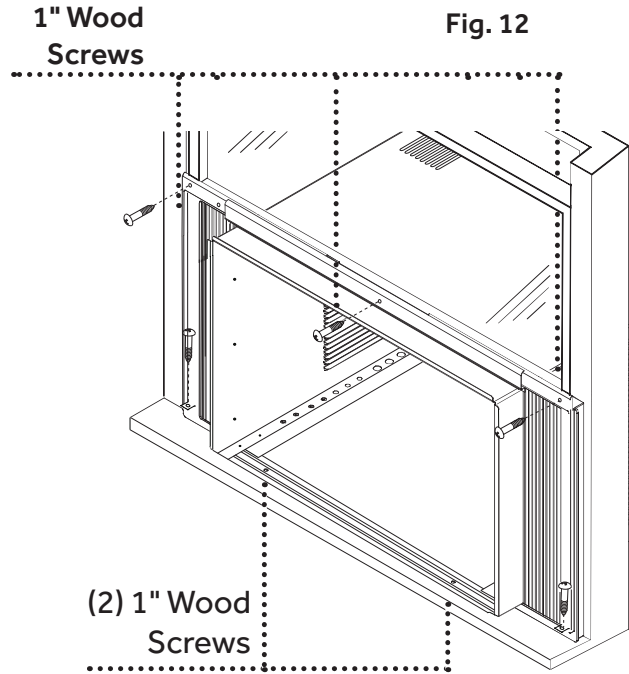

Fig. 11

PREPARING THE WINDOW

2. Expand both curtains so they contact the window frame. Install four (4) 1" wood screws, 1" wood screw in each corner of the certain frame. (See Fig.12)
3. Use one (1) 1" wood screw in the top mounting channel.
4. Use two (2) 1" wood screws to fix the case to window sill.
5. Install two 2-1/2" leveling bolts to the left and right brackets. (See Fig.14) Secure the left and right brackets to the cabinet using six (6) 3/8" bracket screws. Three (3) on each side. (See Fig.13)
6. Adjust two 2-1/2" leveling bolts until contact with outside of the building and use nut lock to secure bolt. Use a wood block between the leveling bolts and the wall if required. (See Fig.14)



COMPLETING THE INSTALLATION

COMPLETE THE INSTALLATION

1. Uncoil the included foam seal. (See Fig. 15)
2. Insert the foam seal behind the top of the lower window sash and against the glass of the upper window. (See Fig. 16)
3. Place the window lock bracket as shown. Use a 1/8" drill bit to drill a starter hole through the hole in the window lock bracket and into the upper window sill. (See Fig. 17)
4. Attach the window lock bracket to the upper window with one (1) 1" wood screw to secure the window in place. (See Fig. 17)

Fig. 15

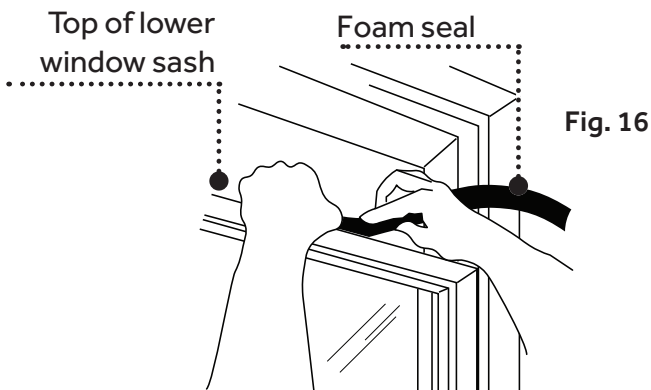
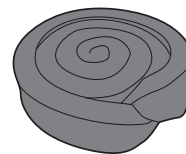

INSTALLING THE CHASSIS TO THE CABINET (See Fig. 18)

When moving or lifting the air conditioner chassis, use two or more people. Wear gloves when handling the air conditioner to protect against possible sharp edges and metal fins.

1. Pick up the chassis carefully and evenly.
2. Slide the chassis into the cabinet. (See Fig. 18)
3. Reinstall the front panel.
4. Secure the front panel to the chassis using the screws removed at the start of the installation. (A) (See Fig. 19)
5. Reinstall two of the screws removed from the cabinet at the start of the installation. (B) (See Fig. 19)

Fig. 17

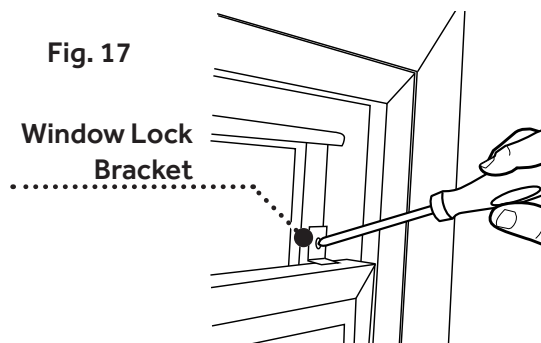

NOTE: Two rear screws (B) not required.

6. Press RESET on the power supply cord. A green light will come on. See "Electrical Requirements."

Fig. 18

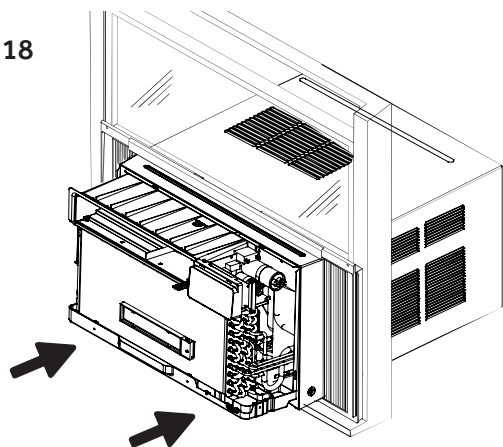
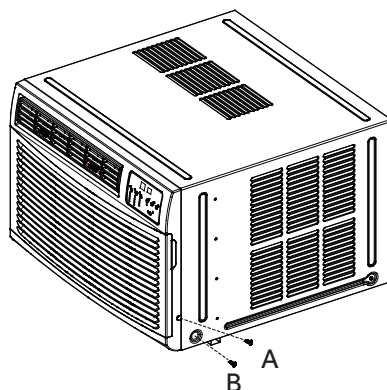

Fig. 19



COMPLETING THE INSTALLATION

WARNING

- Electrical shock hazard
- Plug into a mating, grounded 3 prong outlet.
- Do not remove the ground prong from the power supply cord.
- Do not use a plug adapter, extension cord, surge protector, or multi-outlet adapter
- Failure to follow these instructions can result in injury, fire, or electrical shock.

WALL INSTALLATION

Construction and Installation

NOTES:

1. Be certain that the location of the air conditioner in the wall conforms to all local building codes before installation.
2. Consult with a qualified carpenter concerning installation.
3. When installing the air conditioner in a through-the-wall application, work from inside the room.
4. Each through-the-wall installation may be unique; therefore no additional parts are included.
5. Be certain that the section of the wall being used:
 - Does not have electrical wiring in the location where the air conditioner will be installed.
 - Does not have plumbing pipes in the location where the air conditioner will be installed.
 - An existing electrical outlet that matches the power supply cord plug of the air conditioner. If no outlet exists or the wrong type of mating outlet is present, consult with a qualified electrician to install the proper outlet.
 - Does not support major structural components.
 - The finished sides of the wall opening should be structural wall members.
 - Outside areas are not blocked.
 - See "Electrical Requirements" for full detail.
 - Structural integrity of the wall must be maintained. Professional installation is strongly recommended.

STARTING THE AIR CONDITIONER

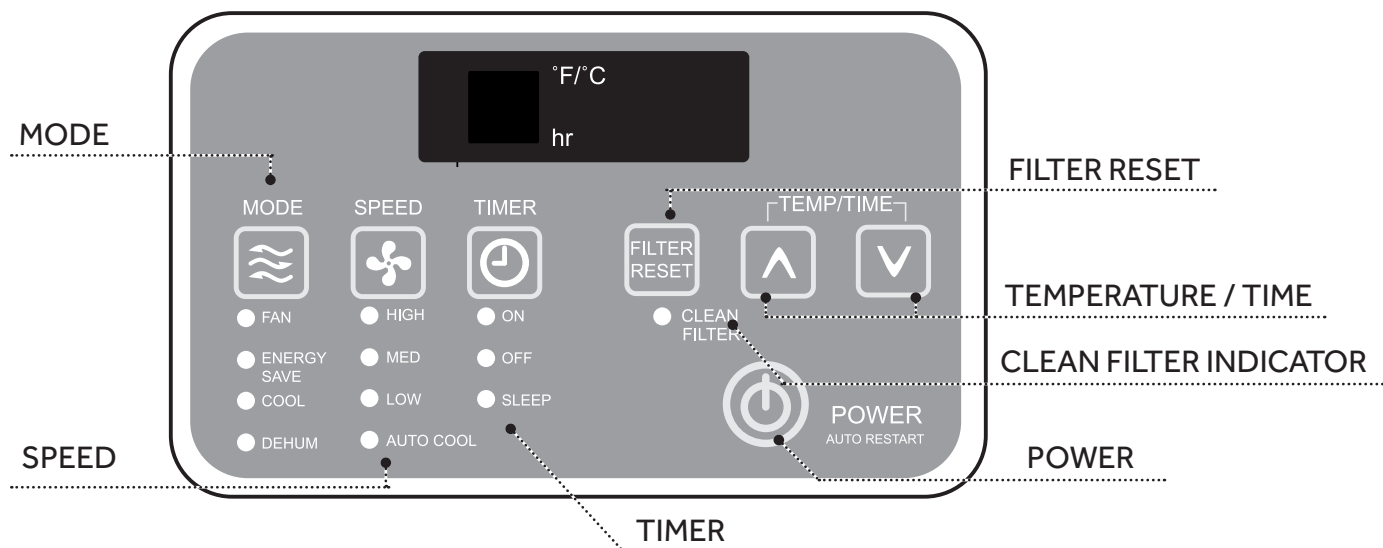

Operating your air conditioner properly helps you to obtain the best possible results. This section explains how to operate this air conditioner.

IMPORTANT:

- When you turn off the air conditioner, either at the control panel or with the remote control, wait at least 3 minutes before turning it back on. This prevents the compressor from overloading. This 3 minute delay also applies when switching from cool mode to fan and back.

Note: Built in 3 minute delay. You may notice the compressor might not start right away.

- Do not operate your air conditioner in the Cool mode when the outside temperature is below 61° (16° C). The inside evaporator coil will freeze up, and the air conditioner will not operate properly.

STARTING THE AIR CONDITIONER cont.

1. Carefully remove the clear plastic film from the control panel.
2. Press POWER once to turn on the air conditioner.

NOTE: When the air conditioner is first plugged in, the LED display will show "88" for 3 seconds. After the air conditioner is turned on for the first time, the display will show the temperature 72°F and the fan is automatically set to Low speed and the Mode indicator will show ENERGY SAVE.

- To switch between °F and °C, press UP and DOWN buttons simultaneously and hold for 3 seconds.

NOTE: To switch the temperature display between Fahrenheit (F) and Celsius(C), the air conditioner must be plugged in, and turned on. The change cannot be done using the remote control.

NOTE: Each time this Energy Star qualified air conditioner is turned on, it will operate in Energy Save mode per the EPA requirements. You can select any other mode to satisfy your needs.

3. Select Mode. Refer to "Mode."
4. Select Speed. Refer to "Speed."
5. Set Timer. Refer to "Temp/Time"
6. Reset the filter check reminder. Refer to "Filter Reset"

MODE

1. Press mode until you see the indicator light come on next to the desired setting.
2. Choose Fan, Energy Save, Cool or Dehum.

FAN - Only the fan runs. Press SPEED to select High, Med or Low fan speed. The display shows the current room temperature.

NOTE: In FAN mode, the temperature cannot be set.

ENERGY SAVE - In this mode the fan runs only when cooling is needed. The fan will run for 3 minutes after the compressor shuts off. The fan then cycles on for 1 or 2 minutes at 10 minute intervals until the temperature in the room is above the set temperature. The compressor then turns back on.

COOL - Cools the room. Press SPEED to select High, Med, Low or Auto Cool fan speed. Press the TEMP/TIME up or down arrow button to adjust the temperature. The fan will run continuously in cool mode.

DEHUM - Aids in removing humidity from the room. Dehum mode cannot be used to cool the room.

NOTE: In Dehum mode, when the set temperature is close to the ambient temperature, the compressor may stop and the fan will run in low speed only.

STARTING THE AIR CONDITIONER cont.

SPEED

1. Press FAN SPEED until; you see the indicator light come on next to the desired setting.
2. Choose High, Med, Low or Auto Cool

HIGH—For maximum cooling

MED—For normal cooling

LOW—For minimum cooling and quiet operation

AUTO COOL – Adjusts the fan speed automatically to provide ideal cooling based on the room temperature and set temperature.

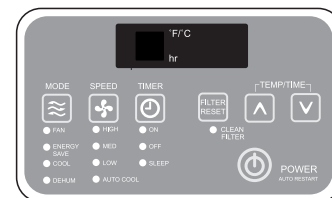

TIMER OFF

To set the air conditioner to turn off between 1 hour and 24 hours (The air conditioner must be ON to set):

1. Press TIMER button until TIMER OFF indicator light illuminates. The display will show the remaining hours before the air conditioner will turn off.
2. Press the TEMP/TIME up or down arrow button to change the delay time from 1 hour to 24 hours.
3. Timer Off indicator light will remain on. The display will show the left time to Timer OFF or the current temperature.

TIMER ON

To set the air conditioner to turn on between 1 hour and 24 hours:

1. Press TIMER button until Timer On indicator light illuminates. The display will show the remaining hours before the air conditioner will turn on.
2. Press the TEMP/TIME up or down arrow button to change the delay time from 1 hour to 24 hours.
3. Timer On indicator light will remain on. Unit will shut off and restart.

TO CLEAR TIMER PROGRAM:

STARTING THE AIR CONDITIONER cont.

NOTE: Air conditioner can be either on or off.

Press TIMER until Timer indicator light turns off.

TO VIEW OR CHANGE THE REMAINING TIME (IN HOURS):

TIMER OFF

1. Press the TEMP/TIME up or down arrow button to increase or decrease the time.
2. The display will show the remaining time to Time OFF .

TIMER ON

1. The display will show the remaining time.
2. Press the TEMP/TIME up or down arrow button to increase or decrease the time.
3. The display will show the remaining time to Timer ON.

NOTE: In Timer/Sleep mode, temperature cannot be adjusted.

SLEEP

1. Press the TIMER button to choose Sleep mode. The indicator light will turn on.
2. The temperature will increase by 2°F 1 hour after the mode is chosen. The temperature then increases another 2°F after 1 hour. The unit will hold this temperature for 6 hours then stops.
3. To turn off Sleep mode, press the TIMER button until the indicator light is off.

TEMP/TIME

1. Press the TEMP/TIME up arrow button to raise the temperature. Each time you press the TEMP/TIME up arrow button, the temperature will go up 1°F until it reaches 86°F (30°C).
2. Press the TEMP/TIME down arrow button to lower the temperature. Each time you press the TEMP/TIME down arrow button, the temperature will go down 1°F until it reaches 61°F (16°C).

NOTE: Under Fan mode, the display will show the current temperature. Under Energy Save, Cool or Dehum mode the display will show the set temperature.

STARTING THE AIR CONDITIONER cont.

FILTER RESET

This feature automatically notifies you that the air filter must be cleaned. The indicator light will come on after 240 hours of operation. Clean the air filter (refer to Care and Cleaning), place it back in the front panel, and press the Filter Reset button. The light will turn off.

NOTE: The raised dots are Braille for the visually impaired.

Remote control may differ in appearance from the image shown.

NOTE: Remove and discard protective film prior to use. The remote control runs on one CR2025 battery (included). Replace battery after 6 months of use, or when the remote control starts to lose power. To change battery, first remove screw on back panel of remote.

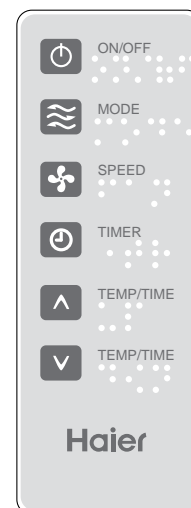

POWER

Press ON/OFF to turn on the air conditioner. When you first press the ON/OFF button, the air conditioner will operate in Energy Save mode, low fan speed and temperature of 72°F. You can select any other mode to satisfy your needs.

MODE

Press MODE to choose Fan, Cool, Energy Save or Dehum.

SPEED

Press SPEED to choose High, Med, Low or Auto Cool.

TIMER OFF

To set the air conditioner to turn off between 1 hour and 24 hours (The air conditioner must be ON to set):

1. Press TIMER button until TIMER OFF indicator light illuminates. The display will show the remaining hours before the air conditioner will turn off.
2. Press the TEMP/TIME up or down arrow button to change the delay time from 1 hour to 24 hours.
3. Timer Off indicator light will remain on. The display will show the left time to Timer OFF or the current temperature.

TIMER ON

To set the Timer to turn on the air conditioner, keeping the previous settings:

1. Press TIMER button until Timer On indicator light illuminates. The display will show the remaining hours before the air conditioner will turn on.
2. Press the TEMP/TIME up or down arrow button to change the delay time from 1 hour to 24 hours.
3. Timer On indicator light will remain on. Unit will shut off and restart.

USING THE REMOTE CONTROL

TO CLEAR TIMER DELAY PROGRAM:

NOTE: Air conditioner can be either on or off.

Press TIMER until Timer indicator light turns off.

TO SEE OR CHANGE THE REMAINING TIME (IN HOURS):

TIMER OFF:

1. Press the TEMP/TIME up or down arrow button to increase or decrease the time.
2. After 5 seconds, the display on the air conditioner control panel will show will show the remaining time to Timer Off .

TIMER ON:

1. Display on the air conditioner control panel will show remaining time.
2. Press the TEMP/TIME up or down arrow button to increase or decrease the time.

SLEEP

1. Press the TIMER button to choose Sleep mode. The indicator light will turn on.
2. The temperature will increase by 2°F 1 hour after the mode is chosen. The temperature then increases another 2°F after 1 hour. The unit will hold this temperature for 6 hours then stops.
3. To turn off Sleep mode, press the TIMER button until the indicator light is off.

TEMP/TIME

- Press the TEMP/TIME up arrow button to raise the temperature. Each time you press the TEMP/TIME up arrow button, the temperature will go up 1°F until it reaches 86°F (30°C).
- Press the TEMP/TIME down arrow button to lower the temperature. Each time you press or hold the TEMP/TIME down arrow button, the temperature will go down 1°F until it reaches 61°F (16°C).

Note: In Timer/Sleep mode, temperature cannot be adjusted.

CHANGING THE AIR DIRECTION

4-Way Air Flow: The air directional louvers let you control the direction of the airflow. The airflow can be directed up-down and left to right.(See Fig.20)

Fig. 20

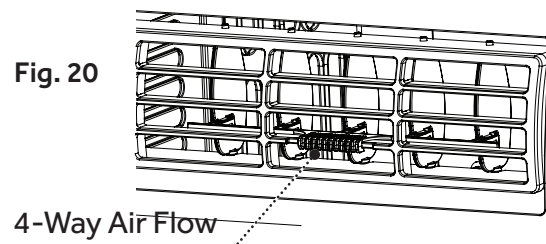

CLEANING THE AIR FILTER

The air filter is removable for easy cleaning. A clean air filter helps remove dust, lint, and particles from the air for optimal cooling and operating efficiency. The Filter Reset light will turn on to notify you that the air filter must be cleaned. The light goes on after the air conditioner has been operating for 240 hours.

1. Turn off the air conditioner and unplug the power supply cord from the outlet.
2. Remove the air filter by opening the front panel and removing the air filter. (See Fig.21)

Fig. 21

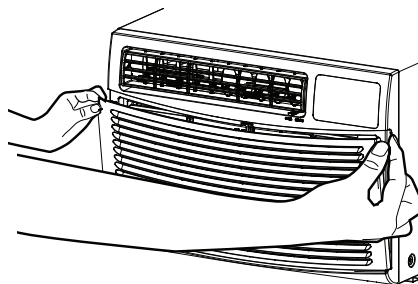

3. Use a vacuum cleaner with the hose attachment to clean the air filter. If the air filter is very dirty, wash it in warm water with a mild detergent. Do not wash the air filter in a dishwasher or clothes washer, or use any chemical cleaners. Do not use a clothes dryer or microwave oven to dry it. Air-dry the air filter completely before placing it back in the unit.
4. Place the air filter back in the air conditioner.
5. Close the front panel.
6. Plug the power supply cord into the outlet, turn on the air conditioner and press the filter reset button to turn off the indicator light.

NOTE: Do not operate the air conditioner without the filter in place.

CLEANING THE AIR FILTER

1. Turn off the air conditioner and unplug the power supply cord from the outlet.
2. Clean the front panel with a soft cloth. Do not use chemical cleaners, especially spray cleaners, sharp instruments, or flammable fluids. These products can damage the surface of your air conditioner.
3. Air-dry the front panel completely.
4. Plug the power supply cord in the outlet and turn on the air conditioner.

In the event that the filter is damaged and needs replacing, call Haier Customer Service:
1-877-337-3639

CLEANING THE AIR FILTER

AIR CONDITIONER

Your air conditioner needs annual maintenance to help ensure steady performance throughout the year. Call your local air conditioner servicer to schedule an annual checkup. If you need a referral, you may call Haier Customer Service at 1-877-337-3639 to request one. The annual inspection is NOT part of the warranty or warranty service, and the expense of an annual inspection is the sole responsibility of the owner.

CLEANING THE AIR FILTER

IMPORTANT

DO NOT RETURN THIS PRODUCT TO THE STORE

If you have a problem with this product, please contact the Haier Customer Satisfaction Center at 1-877-337-3639.

DATED PROOF OF PURCHASE, MODEL # AND SERIAL #
REQUIRED FOR WARRANTY SERVICE



NORMAL SOUNDS OF AN AIR CONDITIONER

NORMAL SOUNDS

Your new air conditioner is designed to give you many years of dependable service. This section tells you how to clean and care for your air conditioner properly.

While your air conditioner is operating, it is normal to hear the following sounds:

SOUNDS	REASON
Air movement	Air rotating around the fan.
Window vibration	Installation not correct. Refer to Install section
Pinging	Water droplets being thrown against the outside coil. This helps cool the condenser coil. You can reduce this noise by removing the subbase water plug. Removing this plug will lower the Energy Efficiency of your unit. (See Fig.22) NOTE: Do not drill hole in base pan.
High pitched hum	The compressor turning on and off.
Clicking	The thermostat turning on and off.
Gurgling	Refrigerant moving through the evaporator (inside) coil.

Fig. 22

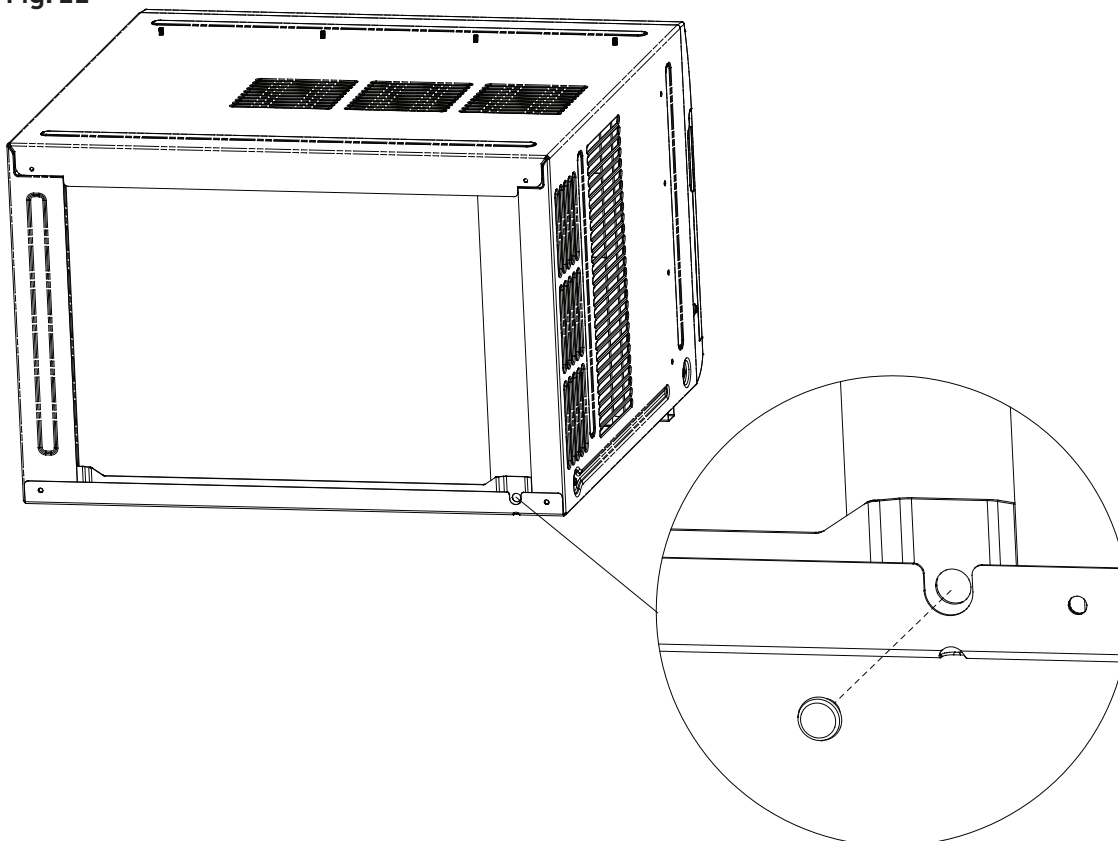

TROUBLESHOOTING

POSSIBLE PROBLEM	POSSIBLE CAUSE	REMEDY
Air Conditioner does not start or operate	Power supply cord is not plugged into an outlet.	Plug unit into a mating grounded outlet.
	Power supply cord has tripped.	Press and release RESET button on the power supply cord.
	Unit is turned off.	Turn on unit using remote control or on control panel.
	A household fuse or circuit breaker has blown.	Replace the fuse or reset the circuit breaker.
Remote control is not working	Batteries are dead.	Replace the batteries.
	Batteries inserted wrong.	Make sure batteries are inserted in the correct position.
Room does not feel cold enough	The room is too hot.	Allow time for the room to cool down when you turn on the unit.
	The temperature control may not be set correctly.	Adjust the temperature control on the control panel or remote control.
	Air flow is restricted.	Make sure the air discharge area is not blocked.
Room feels too cold	Temperature set too low.	Raise the set temperature.
Air conditioner cycles on and off too often	Air filter is dirty or restricted.	Clean the air filter.
	Air flow is restricted.	Make sure the air discharge area is not blocked.
	Outside air temperature is below 61°F.	Do not operate the unit when the outside temperature is below 61°F.
	Outside temperature is very hot.	Raise the FAN speed to the highest setting.
Water drips into your house	Air conditioner is not properly leveled.	Tilt unit slightly from the front to the back. Refer to Installation section. DO NOT drill a hole in the cabinet base.
Water drips outside your house	Hot, humid weather.	This is normal during days with high humidity.
Water collects in cabinet base	Humidity drains into cabinet base.	This is normal during days with high humidity. DO NOT drill a hole in the cabinet base.
Air conditioner is freezing up; ice forming on coil	Temperature outside is too low, below 61°F.	To defrost coil, set to FAN ONLY setting.

LIMITED WARRANTY

ONE YEAR LIMITED WARRANTY

This warranty covers all defects in workmanship or material for the mechanical and electrical parts (including labor costs) contained in this product for a period of 12 months from the date of purchase. For commercial or rental application, the warranty is 90 days. You must keep and be able to provide your original sales receipt as proof of the date of purchase.

The sealed system and compressor (hermetic compressor, condenser and evaporator) contained in this product is for a period of 1 year from the date of purchase. You must keep and be able to provide your original sales receipt as proof of the date of purchase.

WHO IS COVERED

The original retail purchaser of this product.

WHAT WILL BE DONE

Haier America will repair or replace any mechanical, electrical part or the compressor, which proves defective in normal household use for a period of 12 months.

HOW CAN YOU GET SERVICE

Contact your nearest manufacturer-authorized Service Depot. For the name of the Service Depot nearest you, contact Haier America at 1-877-337-3639.

All service must be performed by a manufacturer-authorized Service Depot.

THIS WARRANTY DOES NOT COVER

1. Damages from improper installation.
2. Damages in shipping.
3. Defects other than manufacturing.
4. Damages from misuse, abuse, accident, alteration, lack of proper care and maintenance or incorrect current or voltage.

5. Damage from other than household use.
6. Damages from service by other than an authorized dealer or service center.
7. Decorative trims.
8. Labor, service, transportation and shipping charges for the removal of defective parts and installation of replacement parts beyond the initial 12-month period.
9. Credit or refund for products over 30 days past date of purchase, or for any loss or injury caused by the product or defects to the product including but not limited to incidental or consequential damages.
10. Refurbished product purchased as/like new or second-hand.

THIS LIMITED WARRANTY IS GIVEN IN LIEU OF ALL OTHER WARRANTIES, EXPRESS OR IMPLIED, INCLUDING THE WARRANTIES OF MERCHANTABILITY AND FITNESS FOR A PARTICULAR PURPOSE.

The remedy provided in this warranty is exclusive and is granted in lieu of all other remedies. This warranty does not cover incidental or consequential damages. Some states do not allow the exclusion of incidental or consequential damages, so this limitation may not apply to you. Some states do not allow limitations on how long an implied warranty lasts, so this limitation may not apply to you. This warranty gives you specific legal rights and you may also have other rights which vary from state to state.

This warranty covers units within the continental United States, Canada and Puerto Rico.

Haier America,
Wayne, NJ 07470

TABLE DES MATIÈRES

RENSEIGNEMENTS SUR LA SÉCURITÉ	2
Consignes de sécurité importantes	2-3
Utilisation sécuritaire et avertissements	4
EXIGENCES RELATIVES À L'INSTALLATION	5
Outils et pièces	5
Exigences d'emplacement	6
Exigences en matière d'électricité.....	7-10
COMMENT INSTALLER LE CLIMATISEUR	11
Déballage du climatiseur d'air	11
Préparation du climatiseur	11-13
Préparation de la fenêtre	14
Achèvement de l'installation.....	15-16
UTILISATION DU CLIMATISEUR	17
Démarrage du climatiseur	17-21
Utilisation de la télécommande	22
Changement du sens de circulation de l'air.....	22
ENTRETIEN DU CLIMATISEUR	23
Nettoyage du filtre à air	23
Nettoyage du panneau avant	24
Entretien annuel.....	24
Service à la clientèle	24
Sons normaux du climatiseur.....	25
DÉPANNAGE	26
GARANTIE LIMITÉE	27

TABLE DES MATIÈRES

Merci d'avoir acheté un produit Haier.
Ce guide convivial vous aidera à utiliser votre climatiseur de façon optimale.
Rappelez-vous de prendre en note les numéros de modèle et de série. Ces numéros figurent sur une étiquette située sur le côté de l'appareil.

Numéro de modèle

Numéro de série

Date d'achat

Brochez le reçu de caisse au guide. Il vous le faudra pour obtenir du service en vertu de la garantie.

CONSIGNES DE SÉCURITÉ IMPORTANTES

AVERTISSEMENT

L'INFORMATION FIGURANT DANS CE GUIDE D'UTILISATION ET D'ENTRETIEN DOIT ÊTRE SUIVIE À LA LETTRE POUR MINIMISER LES RISQUES DE BLESSURE, D'INCENDIE, D'ÉLECTROCUTION OU DE TOUTE AUTRE CONDITION DANGEREUSE.

LES DIRECTIVES FIGURANT DANS CE GUIDE NE SAURAIENT ENGLOBER L'ENSEMBLE DES CONDITIONS OU SITUATIONS POUVANT SURVENIR. AGIR AVEC SOIN ET PRÉCAUTION LORS DE L'INSTALLATION, DE L'UTILISATION ET DU NETTOYAGE DU CLIMATISEUR.

1. N'utiliser cet appareil qu'aux fins prévues, tel que décrit dans ce guide d'utilisation et d'entretien.
2. Avant l'utilisation, ce climatiseur doit être correctement installé et branché dans une prise murale appropriée correspondant au cordon d'alimentation du climatiseur, conformément à la partie « Installation » de ce guide.
3. Ne jamais débrancher le climatiseur en tirant sur son cordon d'alimentation. Toujours saisir la fiche fermement et la tirer en ligne droite pour la dégager de la prise de courant.
4. Remplacer immédiatement le cordon d'alimentation électrique s'il présente quelque dommage que ce soit. Un nouveau cordon d'alimentation doit être acheté du fabricant du climatiseur, puis installé par un technicien qualifié. **NE PAS UTILISER** un cordon si celui-ci, la fiche ou l'embout du connecteur est fissuré, fendu ou endommagé.
5. Éteindre le climatiseur et le débrancher de la prise murale avant de procéder à du nettoyage ou de l'entretien.
6. Ne pas entreposer ou utiliser de combustibles ou de matières inflammables sur le climatiseur ou à proximité de celui-ci.
7. Si la prise murale n'est pas correctement configurée pour la fiche du climatiseur, la prise doit être remplacée par un électricien qualifié.

CONSIGNES DE SÉCURITÉ IMPORTANTES

8. Ce climatiseur contient un fluide frigorigène de type R410a. Par conséquent, les électriciens devront être certifiés et utiliser l'équipement et les outils appropriés, en plus de suivre les normes de sécurité appropriées à ce fluide frigorigène. N'utiliser que l'équipement certifié pour les fluides frigorigènes R410a. En plus, en vertu des lois fédérales, le climatiseur doit être vidé de tout son liquide frigorigène avant d'être mis aux rebuts.

Pour disposer de votre appareil, rendez-vous sur le site de earth911.com ou contactez votre municipalité pour connaître les options de recyclage qui sont offertes dans votre secteur.

**RLISEZ ATTENTIVEMENT ET OBSERVEZ À LA LETTRE
LES CONSIGNES DE SÉCURITÉ.
CONSERVEZ CES INSTRUCTIONS**

UTILISATION SÉCURITAIRE ET AVERTISSEMENTS

1. L'appareil ne comporte aucune pièce pouvant être entretenue ou réparée. En cas de problème, ou pour toute question relative au fonctionnement du climatiseur, toujours appeler le service à la clientèle de Haier : 1-877-337-3639.
2. S'assurer que le climatiseur est installé de façon sécuritaire et appropriée dans sa fenêtre, et que ce soit fait conformément aux directives d'installation figurant dans ce guide.
3. NE percer AUCUN trou dans la base ou les côtés du climatiseur.
4. NE PAS insérer les doigts ou des objets dans les grilles de sortie ou d'entrée d'air à l'avant du climatiseur.
5. NE PAS faire fonctionner le climatiseur si sa partie ressortant à l'extérieur est recouverte d'une bâche protectrice.
6. NE PAS bloquer les zones d'entrée ou de sortie d'air du panneau avant.
7. RIEN ne doit obstruer les grilles d'aération latérales du climatiseur.
8. NE placer AUCUN objet sur les parties du climatiseur à l'intérieur ou à l'extérieur.
9. Ne pas faire fonctionner un climatiseur dont le filtre à air n'est pas installé.
10. Conserver ce guide d'utilisation et d'entretien, la boîte et les matériaux d'emballage pour utilisation ultérieure, par exemple pour retirer, entreposer et réinstaller le climatiseur.

OUTILS ET PIÈCES

Lisez et observez les instructions fournies avec chaque outil énuméré ci-dessous.









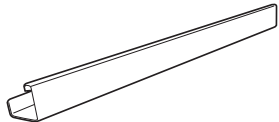

OUTILS REQUIS

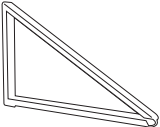
- | | | |
|---|--|---|
| <input type="checkbox"/> Tournevis cruciforme | <input type="checkbox"/> Niveau | <input type="checkbox"/> Crayon |
| <input type="checkbox"/> Tournevis à tête plate | <input type="checkbox"/> Clé à douille et douilles | <input type="checkbox"/> Pince multiprise |
| <input type="checkbox"/> Ciseaux | <input type="checkbox"/> Ruban à mesurer | <input type="checkbox"/> Clé à ouverture réglable |

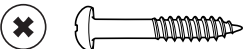
PIÈCES FOURNIES :

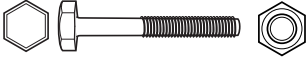
Vérifiez si toutes les pièces de votre modèle de climatiseur sont comprises dans le sac de pièces.

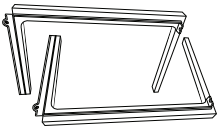
REMARQUE : En cas de pièce manquante, téléphonez au service à la clientèle de Haier. 1-877-337-3639.

IMAGE	PIÈCE	ESA415N, ESA418N, ESA424N
	Glissière supérieure	1
	Joint d'étanchéité en mousse	1
	Supports d'installation	2
	Ferrure de blocage de fenêtre	1
	Vis à métaux de 3/8 po	12
	Vis à bois de 1 po	8
	Vis de support de 3/8 po	6
	Boulon de 2 1/2 po et contre-écrou	2*2
	Panneaux latéraux (2)	2
	Panneaux latéraux	2
	Télécommande	1

EXIGENCES RELATIVES À L'EMPLACEMENT

IMPORTANT : Se conformer à l'ensemble des codes et des ordonnances en vigueur. Inspecter l'endroit où l'installation sera effectuée. S'assurer d'avoir en main tout le nécessaire pour mener à bien l'installation.

Le site d'installation doit avoir :

- Une prise électrique mise à la terre située à moins de 122 cm (4 pi) de la sortie du cordon d'alimentation du climatiseur.

REMARQUE : Ne pas utiliser de rallonge électrique ou d'adaptateur, de limiteur de surtension ou d'adaptateur à prises multiples.

- La libre circulation de l'air dans la pièce à climatiser.
- Une ouverture assez grande pour loger le climatiseur.
- Le climatiseur ne doit être d'aucune façon encastré au mur.

REMARQUE : Les événements du meuble et la décharge d'air ne doivent pas être obstrués par les buissons, les arbres, etc. L'air doit être libre de passer librement par les événements du meuble.

INSTALLATION À LA FENÊTRE (voir Fig. 1)

Fig. 1

	ESA415N, ESA418N, ESA424N
A. Width	749 - 991mm
B. Height	486 mm

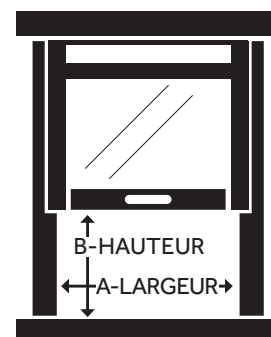

AVERTISSEMENT

- Risque d'électrocution
- Brancher l'appareil à une fiche tripolaire mise à la terre.
- Ne pas enlever la broche de mise à la terre du cordon d'alimentation.
- Ne pas utiliser d'adaptateur, de rallonge électrique de limiteur de surtension ou d'adaptateur à prises multiples.
- La non-observance de ces instructions peut entraîner des blessures, un incendie ou une électrocution.

EXIGENCES CONCERNANT L'ALIMENTATION ÉLECTRIQUE

AVERTISSEMENT

SÉCURITÉ ÉLECTRIQUE ET AVERTISSEMENTS

1. NE PAS couper ou enlever la broche de mise à la terre de la fiche d'alimentation. Cela pourrait provoquer des étincelles ou un incendie, et annulera toutes les garanties. Pour des raisons de sécurité, le climatiseur doit être correctement mis à la terre.
2. Pour éviter tout risque d'incendie ou d'électrocution, NE PAS utiliser d'adaptateur, de rallonge électrique, de limiteur de surtension ou d'adaptateurs à prises multiples avec le climatiseur.
3. Le cordon d'alimentation est muni d'une fiche à trois broches qui s'emboîte dans une prise murale à trois broches mise à la terre pour minimiser la possibilité d'électrocution avec ce climatiseur.
4. Le cordon d'alimentation comporte un interrupteur détecteur de courant de fuite (LCDI). Des boutons de réinitialisation (RESET) et d'essai (TEST) se trouvent sur le boîtier de la fiche. L'appareil devrait être testé périodiquement en appuyant sur TEST puis sur RESET pendant qu'il est branché dans la prise murale. Si le bouton TEST ne se déclenche pas, ou si le bouton RESET ne reste pas enfoncé, cesser d'utiliser le climatiseur et communiquer avec un technicien en entretien et en réparation qualifié.
5. Faire inspecter la prise murale et le circuit par un électricien qualifié pour s'assurer de la mise à la terre appropriée de la prise.
6. En présence d'une prise bipolaire (à 2 broches seulement) et non à tripolaire (à 3 broches), il incombe à l'utilisateur de faire remplacer la prise bipolaire par une prise tripolaire correctement mise à la terre.
7. Le climatiseur devrait toujours être branché à une prise électrique dédiée, de tension nominale équivalente à celle figurant sur l'étiquette se trouvant sur le côté du climatiseur.
8. Les caractéristiques électriques de votre climatiseur figurent sur l'étiquette du numéro de modèle et de série. L'étiquette du numéro de modèle et de série se trouve soit sur le côté, soit à l'arrière du caisson de votre appareil.
9. Les exigences précises en matière d'électricité sont indiquées ci-dessous. Il importe de se conformer aux exigences relatives au type de fiche du cordon d'alimentation.

EXIGENCES EN MATIÈRE D'ÉLECTRICITÉ (suite)

CORDON D'ALIMENTATION (voir Fig. 2)

Exigences relatives au câblage électrique

Pour le modèle ESA415N

- 115 volts (103,5 minimum jusqu'à 126,5 maximum)
- Fusible temporisé ou disjoncteur de 15 A
- **N'utiliser l'appareil que sur des circuits à prise unique.**

Pour le modèle ESA418N

- 230/208 volts (187 min. jusqu'à 253 max.)
- Fusible temporisé ou disjoncteur de 15 A
- **N'utiliser l'appareil que sur des circuits à prise unique.**

Pour le modèle ESA424N

- 230/208 volts (187 min. jusqu'à 253 max.)
- Fusible temporisé ou disjoncteur de 20 A
- **N'utiliser l'appareil que sur des circuits à prise unique.**

MOYEN DE MISE À LA TERRE REQUIS (voir Fig. 3)

Ce climatiseur doit être mis à la terre. Il comporte un cordon d'alimentation muni d'une fiche à trois broches, dont une de mise à la terre. Le cordon doit être branché à une prise d'accouplement tripolaire mise à la terre conformément aux codes et aux ordonnances en vigueur. Si une prise d'accouplement n'est pas disponible, il incombe au client qu'une prise tripolaire correctement mise à la terre soit installée par un électricien qualifié.

CORDON D'ALIMENTATION (voir Fig. 3)

REMARQUE : L'apparence de votre climatiseur peut différer légèrement du modèle illustré.

A. Bouton de réinitialisation (RESET)

B. Bouton d'essai (Test)

Ce climatiseur est équipé d'un cordon d'alimentation muni d'un interrupteur détecteur de courant de fuite (LCDI), conformément aux normes de l'Underwriter's Laboratory (UL). Ce cordon d'alimentation comporte également un dispositif de détection du courant. Si le cordon est écrasé, ce dispositif détectera la fuite de courant électrique et coupera l'alimentation au climatiseur. Si ce cordon d'alimentation est endommagé, il ne doit pas être réparé. Il doit être remplacé par un cordon du fabricant. Dans un tel contexte, appeler le service à la clientèle de Haier, au 1-877-337-3639.

Fig. 2

ESA415N

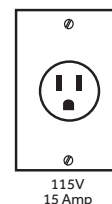

ESA418N

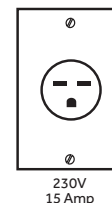

ESA424N

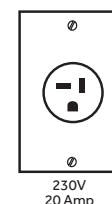
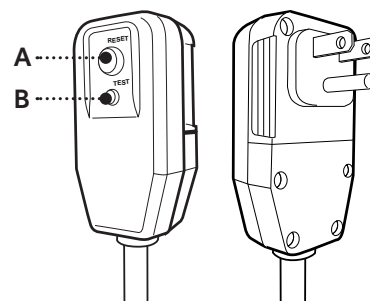

Fig. 3



EXIGENCES EN MATIÈRE D'ÉLECTRICITÉ (suite)

AVERTISSEMENT

- Risque d'électrocution
- Brancher l'appareil à une fiche tripolaire mise à la terre
- Ne pas enlever la broche de mise à la terre du cordon d'alimentation
- Ne pas utiliser d'adaptateur, de rallonge électrique de limiteur de surtension ou d'adaptateur à prises multiples
- La non-observance de ces instructions peut entraîner des blessures, un incendie ou une électrocution

IMPORTANT: Se conformer à l'ensemble des codes et des ordonnances en vigueur. Inspecter l'endroit où l'installation sera effectuée. S'assurer d'avoir en main tout le nécessaire pour mener à bien l'installation.

LE SITE D'INSTALLATION DOIT AVOIR :

- Une prise électrique mise à la terre située à moins de 122 cm (4 pi) de la sortie du cordon d'alimentation du climatiseur d'air, pour les modèles :

REMARQUE: Ne pas utiliser de rallonge électrique ou d'adaptateur, de limiteur de surtension ou d'adaptateur à prises multiples.

- La libre circulation de l'air dans la pièce à climatiser.
- Une ouverture assez grande pour loger le climatiseur.
- Le climatiseur ne doit être d'aucune façon encastré au mur. Il ne peut être installé que dans une fenêtre à guillotine double ou un mur.

REMARQUE: Les persiennes extérieures du caisson ne doivent en aucun cas être obstruées par des buissons, des arbres, etc. L'air doit pouvoir circuler librement à travers les persiennes du caisson.

EXIGENCES EN MATIÈRE D'ÉLECTRICITÉ (suite)

POUR FAIRE L'ESSAI DE VOTRE CORDON D'ALIMENTATION :

1. Branchez le cordon d'alimentation à une prise tripolaire mise à la terre. (voir Fig. 4)
2. Appuyez sur RESET (sur certains modèles, un voyant lumineux vert s'allumera).
3. Appuyez sur TEST (attendez le déclic; le bouton RESET se déclenchera, et, sur certains modèles, un voyant lumineux vert s'éteindra).
4. Appuyez sur RESET, puis relâchez (attendez le déclic; le bouton RESET s'enclenchera, et, sur certains modèles, un voyant lumineux vert s'illuminera). Le cordon d'alimentation est prêt à être utilisé.

Fig. 4

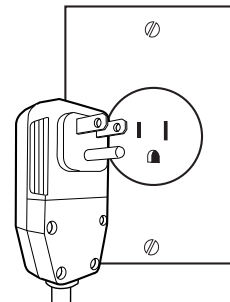

REMARQUE :

- Le bouton de réinitialisation doit être enfoncé pour un fonctionnement adéquat. (voir Fig. 5)
- Le cordon d'alimentation doit être remplacé si le déclenchement ne se fait pas lorsque le bouton de test est enfoncé ou s'il ne se réinitialise pas.
- NE PAS mettre en marche ou arrêter le climatiseur en débranchant/rebranchant le cordon d'alimentation de la prise. Toujours mettre en marche ou arrêter l'appareil via le panneau de commande ou la télécommande.
- Un cordon d'alimentation endommagé ne doit pas être réparé; il doit être remplacé par un cordon neuf, obtenu auprès du fabricant du produit, et installé par un professionnel de la réparation et de l'entretien qualifié. Ces cordons doivent ni être achetés en magasin, ni être réparés par l'utilisateur.

Fig. 5

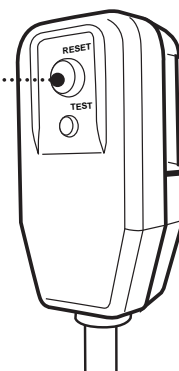

Dans le cas d'un cordon endommagé, appelez le service à la clientèle de Haier, au 1-877-337-3639.

- Le cordon d'alimentation ne comporte aucune pièce pouvant être entretenue ou réparée.
- Le fait d'ouvrir le boîtier inviolable annule toutes les garanties du fabricant.

DÉBALLAGE DU CLIMATISEUR

⚠️ AVERTISSEMENT

RISQUE DE POIDS EXCESSIF

Pour déplacer ou soulever le climatiseur, se faire aider par deux ou plusieurs personnes.
Lors de la manipulation du climatiseur, porter des gants pour se protéger des rebords coupants et des ailettes métalliques.

RETIRER LES MATÉRIAUX D'EMBALLAGE

- Retirez les matériaux d'emballage. Conservez la boîte et les garnitures en mousse pour le rangement de l'appareil lorsque celui-ci est inutilisé.

REMARQUE : Il n'y a aucun matériel d'emballage dans le climatiseur--Ne pas ouvrir le boîtier

- Manipuler le climatiseur avec soin.
- Garder le climatiseur bien droit et de niveau. Ne pas poser le climatiseur sur le côté, le devant, l'arrière, ou encore à l'envers.
- Le climatiseur doit rester bien droit pendant deux heures précédant l'installation et l'utilisation.

Placez le climatiseur sur le plancher près du site d'installation

PRÉPARATION DU CLIMATISEUR

1. Enlevez les vis de fixation à l'avant (A). Conservez ces vis pour une utilisation ultérieure. Séparez le caisson du panneau avant. (voir Fig. 6)
2. Retirez les deux vis de chaque côté (B) au bas du caisson externe. À l'aide de la poignée du plateau, retirez lentement et uniformément le châssis du caisson. Le déplacement de l'appareil doit se faire à deux personnes ou plus.

REMARQUE : Il n'y a aucun matériel d'emballage dans le climatiseur--Ne pas ouvrir le boîtier .

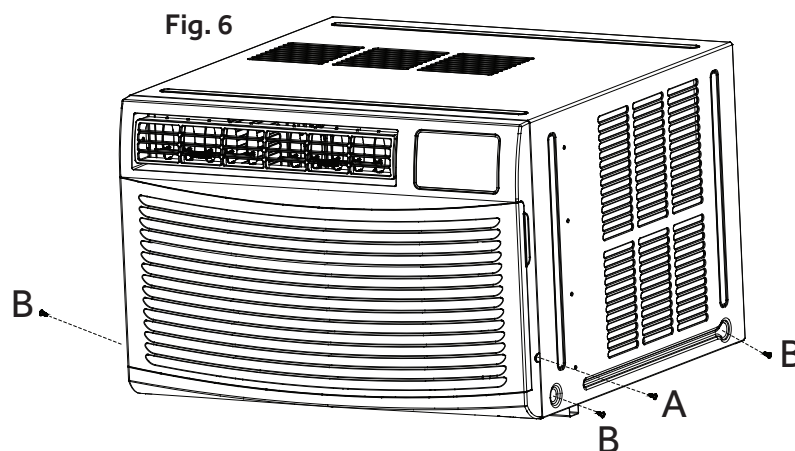

PRÉPARATION DU CLIMATISEUR (suite)

Assemblez et installez les panneaux latéraux et la glissière supérieure (voir Fig. 7)

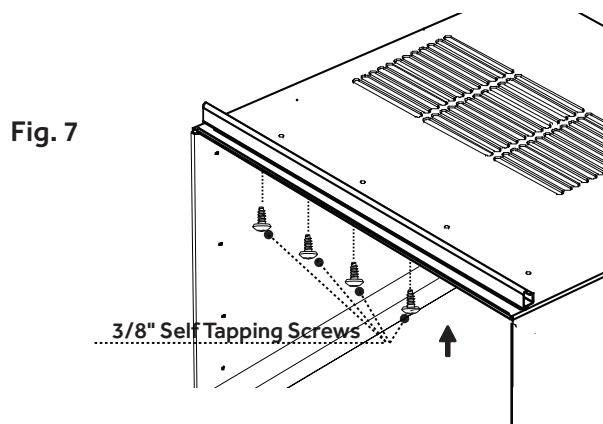

1. Installez la glissière supérieure à l'aide de quatre (4) vis à métaux de 3/8 po. (voir Fig. 7)
2. Insérez le panneau gauche du côté gauche des glissières supérieure et inférieure. Répétez l'opération pour le panneau droit. (voir Fig. 8)
3. Fixez les bandes de retenue sur les côtés du caisson à l'aide de huit (8) vis à métaux de 3/8 po. (4) vis à métaux de chaque côté.

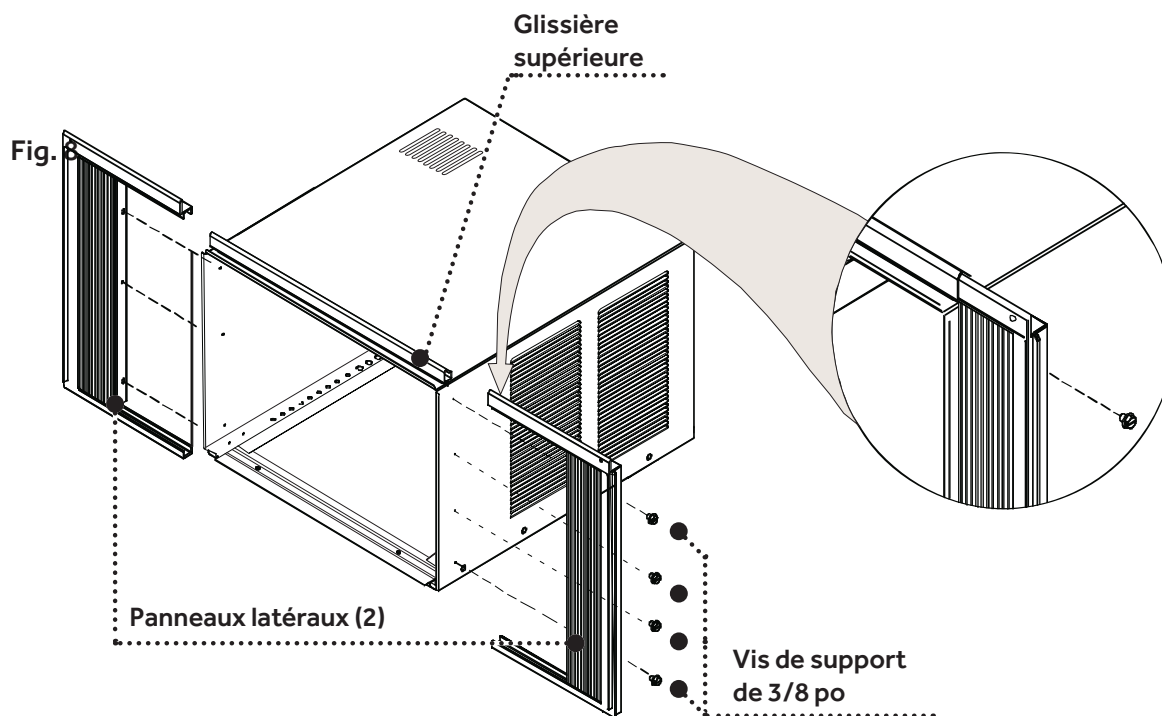

PRÉPARATION DU CLIMATISEUR (suite)

1. Mesurez la largeur de l'ouverture de la fenêtre. (voir Fig. 9)
2. Tracez une ligne de démarcation du centre sur l'appui de fenêtre intérieur à l'aide d'un crayon. (voir Fig. 10)

LARGEUR
D'OUVERTURE
DE FENÊTRE

Fig. 9

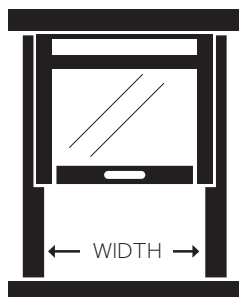

LIGNE DE
DÉMARICATION
DU CENTRE

Fig. 10

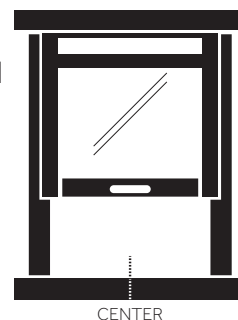

REMARQUES ET AVERTISSEMENTS :

- Assurez-vous que votre climatiseur ne glisse pas de l'ouverture pendant l'installation ou a désinstallation.
- Une prise électrique mise à la terre doit être située à moins de 122 cm (4 pi) de la sortie du cordon d'alimentation du climatiseur d'air.
- Ne pas bloquer les zones d'entrée ou de sortie d'air du panneau avant.
- Rien ne doit obstruer les pales de circulation d'air de l'appareil.

INSTALLATION DU CAISSON À LA FENÊTRE (voir Fig. 11)

1. Centrez le caisson sur l'appui de fenêtre. S'assurer de positionner le caisson de sorte qu'il repose sur l'appui de fenêtre en ayant une inclinaison de 6,4 mm à 12,7 mm (1/4 à 1/2 po) vers le bas, vers l'extérieur. Abaissez le châssis de la fenêtre à l'arrière de la bride avant de la glissière supérieure pour fixer l'appareil. La glissière inférieure doit reposer à l'arrière de l'appui de fenêtre.

REMARQUE : L'apparence de votre modèle peut être différente de celui montré.

Fig. 11

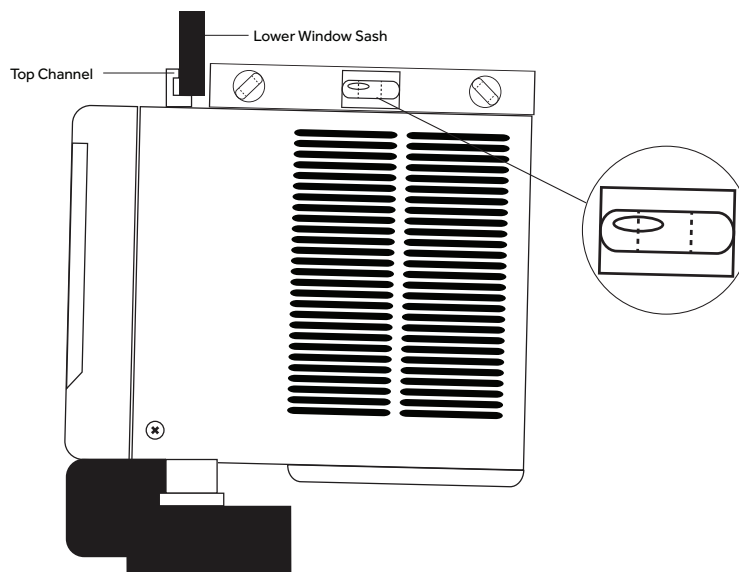

PRÉPARATION DE LA FENÊTRE

2. Prolongez les deux panneaux de sorte qu'ils soient appuyés contre le cadre de la fenêtre. Insérez quatre (4) des vis à bois de 1 po, Insérez quatre(4) des vis à bois de 1 po, un(1) dans chaque des quatre coins des panneaux. (voir Fig. 12)
3. Utilisez un (1) vis à bois de 1 po dans la glissière de montage supérieure.
4. Utilisez deux (2) vis à bois de 1 po pour fixer le caisson à l'appui de fenêtre.
5. Installez des boulons de nivellement de 2 1/2 po aux supports droit et gauche. (voir Fig. 13) Fixez le caisson aux supports droit et gauche à l'aide de six (6) vis à métaux de 3/8 po. 3 de chaque côté. (voir Fig.13)
6. Ajustez les boulons de nivellement de 2 1/2 po à la longueur appropriée et utilisez un contre-écrou pour fixer les boulons. Au besoin, utilisez un bloc de bois entre les boulons de nivellement et le mur. (voir Fig.14)

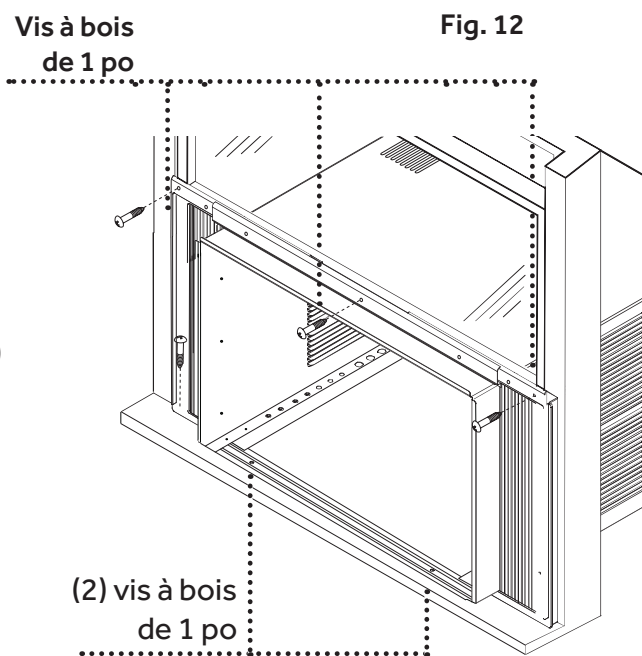
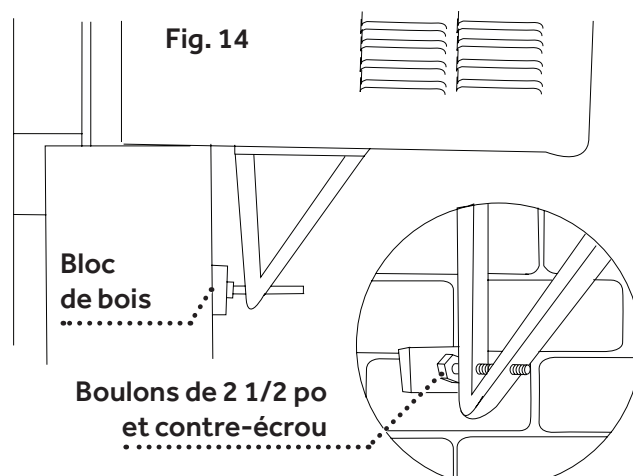
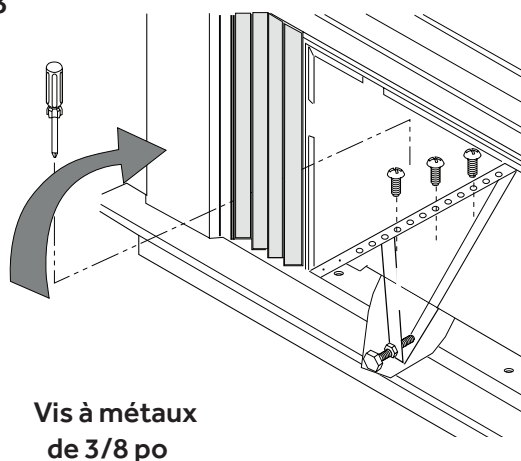

Fig. 13



ACHÈVEMENT DE L'INSTALLATION

ACHÈVEMENT DE L'INSTALLATION

1. Déroulez le joint d'étanchéité en mousse (inclus). (voir Fig. 15)
2. Insérez le joint d'étanchéité en mousse à l'arrière du dessus du châssis de fenêtre inférieur, de façon à ce qu'il repose contre la fenêtre supérieure. (voir Fig. 16)
 - A. Dessus du châssis de fenêtre inférieur
 - B. Joint d'étanchéité en mousse
3. Placez la ferrure de blocage comme l'illustration le montre. Utilisez une mèche de 1/8 po pour percer un avant-trou par le trou de la ferrure de blocage et dans le châssis supérieur de la fenêtre. (voir Fig. 17)
4. Fixez la ferrure de blocage à la fenêtre supérieure au moyen d'une (1) vis à bois de 1 po pour fixer solidement la fenêtre. (voir Fig. 17)

Fig. 15

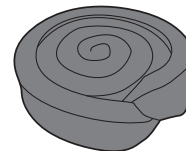

Dessus du châssis de
fenêtre inférieur

Joint d'étanchéité
en mousse

Fig. 16

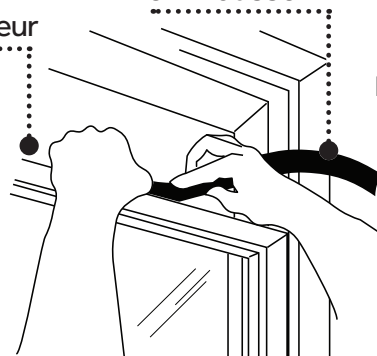

INSTALLATION DU CHÂSSIS À LA FENÊTRE

(voir Fig. 18)

Pour déplacer ou soulever le châssis du climatiseur, se faire aider par deux ou plusieurs personnes. Lors de la manipulation du climatiseur, porter des gants pour se protéger des rebords coupants et des ailettes métalliques.

1. Soulevez le châssis avec soin et uniformément.
2. Glissez le châssis dans le caisson. (voir Fig. 18)
3. Réinstallez le panneau avant.
4. Fixez le panneau avant au châssis à l'aide des vis retirées au début de l'installation. (A) (voir Fig. 19)
5. Réinstallez deux des vis retirées du caisson au début de l'installation. (B) (voir Fig. 19)
6. Appuyez sur le bouton de réinitialisation du cordon d'alimentation. Un voyant vert s'illuminera. Consultez les « Exigences en matière d'électricité ».

Fig. 17

Ferrure de blocage
de fenêtre

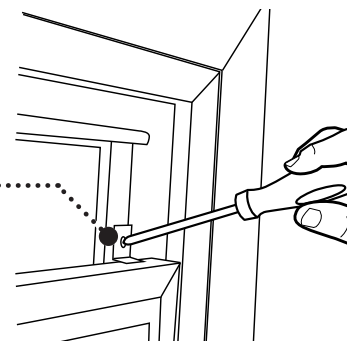

Fig. 18

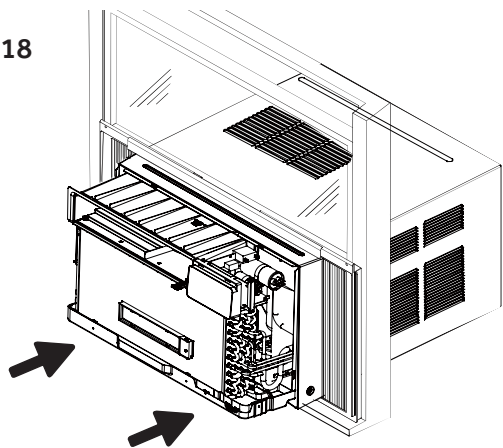
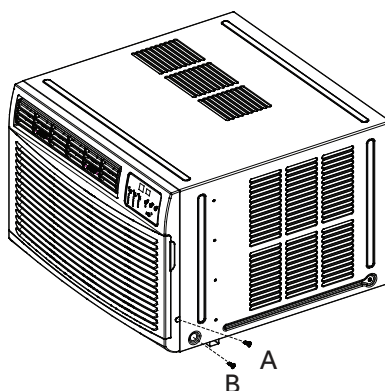

Fig. 19



ACHÈVEMENT DE L'INSTALLATION

AVERTISSEMENT

- Risque d'électrocution
- Brancher l'appareil à une fiche tripolaire mise à la terre.
- Ne pas enlever la broche de mise à la terre du cordon d'alimentation.
- Ne pas utiliser d'adaptateur, de rallonge électrique de limiteur de surtension ou d'adaptateur à prises multiples.
- La non-observance de ces instructions peut entraîner des blessures, un incendie ou une électrocution.

INSTALLATION AU MUR

Construction et installation

REMARQUES :

1. Assurez-vous que l'emplacement du climatiseur dans le mur est conforme à tous les codes du bâtiment locaux avant l'installation.
2. Au besoin, consultez un charpentier qualifié pour l'installation.
3. Lors de l'installation du climatiseur dans une application encastrée, travaillez à partir de l'intérieur de la pièce.
4. Chaque installation encastrée peut être unique; c'est pourquoi des pièces additionnelles ne sont pas incluses.
5. Assurez-vous que la section du mur utilisée :
 - N'a pas de câblage électrique à l'endroit où l'installation du climatiseur sera effectuée.
 - N'a pas de tuyaux de plomberie à l'endroit où l'installation du climatiseur sera effectuée.
 - A une prise électrique qui correspond à la prise du cordon d'alimentation du climatiseur. Demandez à un électricien qualifié d'installer une prise appropriée en l'absence de prise ou en présence d'un type de prise qui ne correspond pas à la prise du climatiseur.
 - Ne supporte pas de composants structurels principaux.
 - Les côtés finis de l'ouverture du mur doivent être des parties structurelles du mur.
 - Les zones extérieures ne sont pas obstruées.
 - Consultez la partie « Exigences en matière d'électricité » pour plus de détails.
 - L'intégralité structurelle doit être conservée. Il est fortement recommandé qu'un professionnel effectue l'installation.

DÉMARRAGE DU CLIMATISEUR

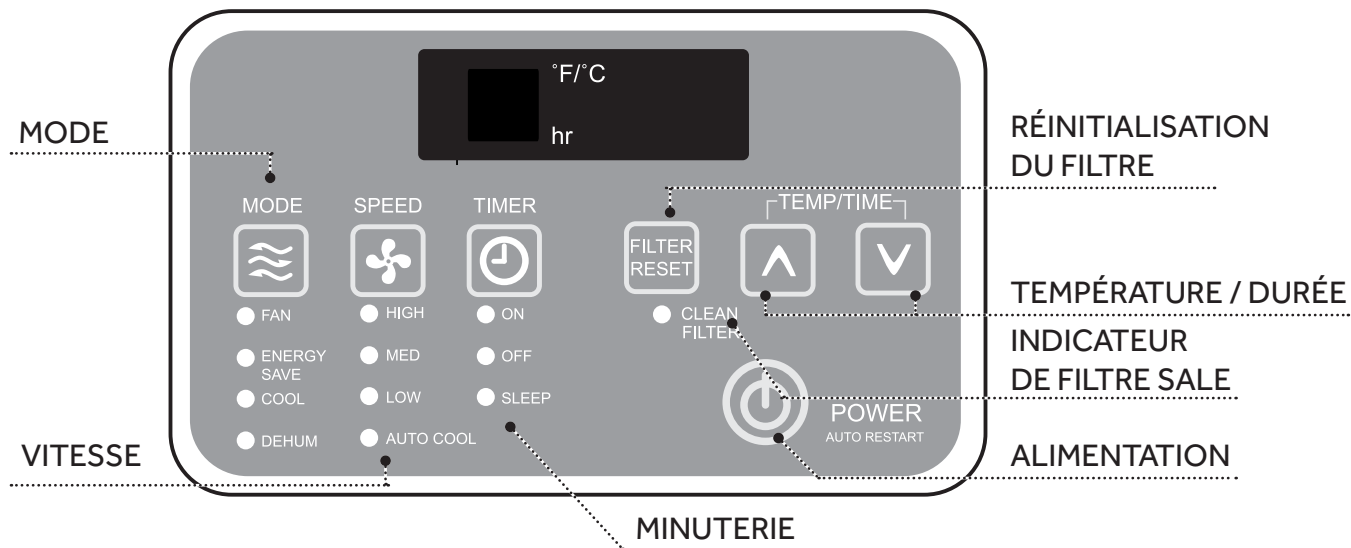

Le fait d'utiliser votre climatiseur de manière appropriée vous procurera les meilleurs résultats possibles.

La partie suivante explique comment faire fonctionner ce climatiseur.

IMPORTANT :

- Lorsque le climatiseur est mis à l'arrêt, que ce soit par le panneau de commande ou au moyen de la télécommande, attendre au moins 3 minutes avant de le remettre en marche. Ceci prévient la surcharge du compresseur. Ce délai de 3 minutes s'applique aussi pour le passage aux modes refroidissement et ventilateur.
- Ne pas essayer de faire fonctionner le climatiseur en mode fraîcheur (Cool) lorsque la température extérieure est inférieure à 16 °C (61 °F). Le serpentin d'évaporateur interne gèlera et le climatiseur ne fonctionnera adéquatement.

DÉMARRAGE DU CLIMATISEUR (suite)

1. Enlevez la pellicule de plastique recouvrant le panneau de commande.
2. Appuyez une fois sur le bouton de mise en marche (POWER) pour mettre en marche l'appareil.

REMARQUE : La première fois que le climatiseur est branché, l'écran DEL affichera les chiffres « 88 » pendant 3 secondes. Une fois le climatiseur mis en marche pour la toute première fois, l'écran affichera la température de 72 °F (22 °C) et le ventilateur se mettra automatiquement à la vitesse basse (Low) et l'indicateur Mode affichera Energy Save (économie d'énergie).

REMARQUE : Pour commuter entre les degrés Fahrenheit (F) et Celsius (C), le climatiseur doit être branché, sans toutefois être en marche. Le changement ne peut être fait à l'aide de la télécommande.

Pour basculer entre les réglages en °F et en °C, maintenez simultanément les boutons UP (Haut) et DOWN (Bas) pendant 3 secondes.

3. Sélectionnez le mode désiré. Se rapporter à la section « Mode ».
4. Sélectionnez la vitesse. Se rapporter à la section « Vitesse ».
5. Réglez la minuterie. Se rapporter à la partie « Températures / durée ».
6. Réinitialisez le filtre. Se rapporter à la section « Réinitialisation du filtre ».

MODE

1. Appuyez sur MODE jusqu'à ce que le voyant indicateur s'illumine au réglage désiré.
2. Choisissez Fan (ventilateur), Cool (rafraîchir), Energy Saver (économie d'énergie) ou Dehum (déshumidificateur).

FAN (ventilateur) – Seul le ventilateur fonctionne. Appuyez sur SPEED pour choisir la vitesse du ventilateur (High, Med, Low). La température ambiante actuelle s'affiche à l'écran.

ENERGY SAVE – (économie d'énergie) Le ventilateur ne fonctionne qu'en cas de besoin de rafraîchir la pièce. Le ventilateur continuera de tourner pendant 3 minutes après l'arrêt du compresseur. Le ventilateur se mettra en marche séquentielle, à raison de 1 à 2 minutes toutes les 10 minutes, jusqu'à ce que la température de la pièce soit au-dessus de la température configurée. À ce moment, le compresseur se remet en marche.

COOL (rafraîchir) – Rafraîchit la pièce. Appuyez sur SPEED pour choisir la vitesse du ventilateur (High, Med, Low ou Auto Cool). Appuyez sur les flèches haut ou bas TEMP/TIME pour régler la température.

DEHUM – (déshumidificateur) Aide à déshumidifier une pièce. Cette option ne rafraîchira PAS la pièce.

DÉMARRAGE DU CLIMATISEUR (suite)

VITESSE

1. Appuyez sur FAN SPEED (vitesse du ventilateur) jusqu'à ce que le voyant indicateur s'illumine au réglage désiré.
2. Sélectionnez High (élevé), Med (moyen), Low (bas), ou Auto Cool (rafraîchissement automatique).

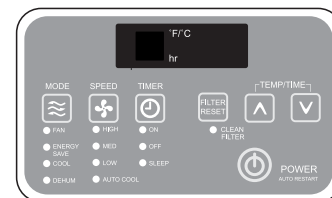

HIGH (élevé) – procure un rafraîchissement maximal

MED (moyen) – procure un rafraîchissement normal

LOW (faible) – procure un rafraîchissement minimal

AUTO COOL – ajuste automatiquement la vitesse du ventilateur pour fournir un rafraîchissement idéal en fonction de la température ambiante.

MINUTERIE

Pour régler le climatiseur de sorte qu'il s'arrête dans un délai de 1 à 24 heures (le climatiseur doit être en marche, à ON) :

1. Appuyez sur TIMER. Le voyant indicateur Timer Off clignotera. L'écran affichera le nombre d'heures restantes avant que le climatiseur s'arrête.
2. Appuyez sur les flèches haut ou bas TEMP/TIME pour régler le temps de la minuterie entre 1 et 24 heures.
3. Le voyant indicateur Timer Off demeurera illuminé. L'écran affichera le temps restant jusqu'à l'arrêt (Timer Off) ou la température actuelle.

Réglage de la minuterie pour la mise en marche du climatiseur, en gardant les réglages précédents :

1. Appuyez sur TIMER. Le voyant indicateur Timer On clignotera. L'écran affichera le nombre d'heures restant avant que le climatiseur ne s'arrête.
2. Appuyez sur les flèches haut ou bas TEMP/TIME pour régler le temps de la minuterie entre 1 et 24 heures.
3. Le voyant indicateur Timer On demeurera illuminé.

POUR EFFACER LES RÉGLAGES PROGRAMMÉS DE LA MINUTERIE :

DÉMARRAGE DU CLIMATISEUR (suite)

REMARQUE : Le climatiseur peut être soit en marche, soit à l'arrêt.

Appuyer sur TIMER (MINUTERIE) jusqu'à ce que l'indicateur de la minuterie s'éteigne.

POUR VISUALISER OU MODIFIER LE TEMPS RESTANT (EN HEURES) :

MINUTERIE D'ARRÊT

1. Appuyez sur les flèches haut ou bas TEMP/TIME pour augmenter ou diminuer la durée.
2. L'écran affichera le temps restant jusqu'à l'arrêt (Timer Off) .

MINUTERIE DE MISE EN MARCHÉ

1. L'écran affichera le temps restant.
2. Appuyez sur les flèches haut ou bas TEMP/TIME pour augmenter ou diminuer la durée.
3. L'écran du panneau de commande du climatiseur affichera le temps restant jusqu'à la mise en marche (Timer On).

VEILLE

1. Appuyez sur TIMER pour sélectionner le mode Sleep (veille). Le voyant indicateur s'illuminera.
2. La température augmentera de 2 °F une heure après la sélection de ce mode. La température augmentera ensuite d'un autre 2 °F après une heure. L'appareil maintiendra cette température pendant 6 heures puis s'arrêtera.
3. Pour désactiver le mode de veille, appuyez sur TIMER et maintenez-le enfoncé jusqu'à ce que le témoin lumineux s'éteigne.

TEMP./DURÉE

1. Appuyez sur les flèches haut ou bas TEMP/TIME pour hausser la température. Chaque fois que la flèche du haut TEMP/TIME est enfoncée, la température augmente de 1°F jusqu'à ce qu'elle atteigne 86 °F (30 °C).
2. Appuyez sur les flèches haut ou bas TEMP/TIME pour abaisser la température. Chaque fois que la flèche du bas TEMP/TIME est enfoncée, la température s'abaisse de 1 °F jusqu'à ce qu'elle atteigne 61 °F (16 °C).

REMARQUE: Au mode Fan (ventilateur), l'écran affichera la température actuelle. Au mode Cool (rafraîchissement), Energy Save (économie d'énergie) ou Dehum (déshumidificateur), l'écran affichera la température réglée.

UTILISATION DE LA TÉLÉCOMMANDE

RÉINITIALISATION DU FILTRE

Cette option vous avertit automatiquement que le filtre à air a besoin d'être nettoyé. Le témoin lumineux s'illuminera après 240 heures de fonctionnement. Nettoyez le filtre à air (se reporter à la section « Soins et entretien »), remplacez-le dans le panneau avant, et appuyez sur Filter reset (réinitialisation du filtre). Le voyant lumineux s'éteindra alors.

REMARQUE : En Braille pour les personnes ayant une déficience de la vue.

L'apparence de la télécommande peut différer de l'image.

REMARQUE : Enlevez et jetez le film de protection avant l'utilisation. La télécommande fonctionne avec une pile CR2025 (comprise). Remplacez la pile tous les six mois ou lorsque la télécommande commence à faiblir. Pour remplacer la pile, enlevez d'abord la vis du panneau arrière de la télécommande.

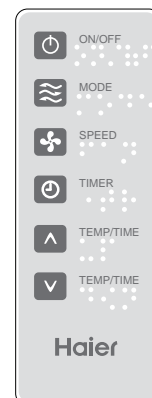

ALIMENTATION

Appuyez sur le bouton ON/OFF pour mettre l'appareil en marche.

Mode

Appuyez sur MODE pour sélectionner Fan (ventilateur), Cool (rafraîchissement), Energy Save (économie d'énergie) or Dehum (déshumidificateur).

Vitesse

Appuyez sur SPEED (vitesse) pour choisir la vitesse du ventilateur (High, Med, Low, Auto Cool).

MINUTERIE

Pour configurer le climatiseur de sorte qu'il s'arrête dans un délai de 1 à 24 heures (le climatiseur doit être en marche) :

1. Appuyez sur TIMER. Le voyant indicateur Timer Off du panneau de commande du climatiseur clignotera.
2. Appuyez sur les flèches haut ou bas TEMP/TIME pour régler le temps de la minuterie entre 1 et 24 heures.
3. Le voyant indicateur Timer OFF du panneau de commande demeurera illuminé.

UTILISATION DE LA TÉLÉCOMMANDE (suite)

POUR EFFACER LES RÉGLAGES PROGRAMMÉS DU MODE MINUTERIE :

REMARQUE : Le climatiseur peut être soit en marche, soit à l'arrêt.

Appuyez sur TIMER (MINUTERIE) jusqu'à ce que l'indicateur de la minuterie s'éteigne.

POUR VISUALISER OU MODIFIER LE TEMPS RESTANT (EN HEURES) :

MINUTERIE D'ARRÊT :

1. Appuyez sur les flèches haut ou bas TEMP/TIME pour augmenter ou diminuer la durée.
2. Après 5 secondes, l'écran du panneau de commande du climatiseur affichera le temps restant jusqu'à l'arrêt (Timer Off).

MINUTERIE DE MISE EN MARCHÉ :

1. L'écran du panneau de commande affichera le nombre d'heures restantes.
2. Appuyez sur les flèches haut ou bas TEMP/TIME pour augmenter ou diminuer la durée.

VEILLE

1. Appuyez sur TIMER pour sélectionner le mode Sleep (veille). Le voyant indicateur s'illuminera.
2. La température augmentera de 2° F une heure après la sélection de ce mode. La température augmentera ensuite d'un autre 2° F après une heure. L'appareil maintiendra cette température pendant 6 heures puis s'arrêtera.
3. Pour désactiver le mode de veille, appuyez sur TIMER et maintenez-le enfoncé jusqu'à ce que le témoin lumineux s'éteigne.

TEMP./DURÉE

- Appuyez sur les flèches haut ou bas TEMP/TIME pour hausser la température. Chaque fois que la flèche du haut TEMP/TIME est enfoncée, la température augmente de 1°F jusqu'à ce qu'elle atteigne 86 °F (30 °C).
- Appuyez sur les flèches haut ou bas TEMP/TIME pour abaisser la température. Chaque fois que la flèche du bas TEMP/TIME est enfoncée ou maintenue enfoncée, la température s'abaisse de 1 °F jusqu'à ce qu'elle atteigne 61 °F (16 °C).

CHANGEMENT DU SENS DE CIRCULATION DE L'AIR

Prise d'air : La prise d'air frais permet au climatiseur de recycler l'air ambiant, d'amener de l'air frais

4 Balayage d' Air: Les pales orientables de circulation d'air vous permettent de contrôler le sens de la circulation de l'air. La circulation de l'air peut être dirigée latéralement (gauche/droite) ou verticalement (haut/bas). (voir Fig. 20)

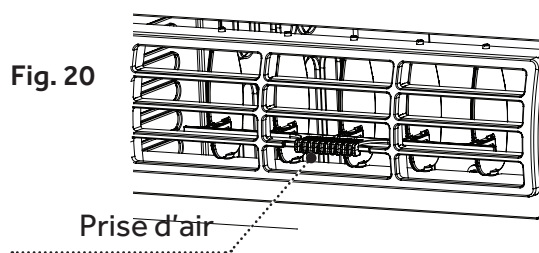

NETTOYER LE FILTRE À AIR

Cette section vous enseigne comment nettoyer et entretenir votre climatiseur adéquatement

Le filtre à air est amovible, ce qui en facilite le nettoyage. La propreté du filtre aide à réduire la teneur de l'air en poussières, mousses, et autres particules, et est importante pour un rendement de refroidissement et un fonctionnement optimaux. Le voyant lumineux de réinitialisation du filtre s'illuminera pour vous avertir que le filtre a besoin d'être nettoyé. Ce voyant s'allume après 240 heures de fonctionnement du climatiseur.

1. Éteignez le climatiseur et débranchez le cordon d'alimentation de la prise.
2. Ouvrez le panneau avant et retirez le filtre à air. (voir Fig. 35 et Fig. 36)
3. Utilisez un aspirateur avec embout boyau pour nettoyer le filtre à air. Si le filtre est très sale, lavez-le avec de l'eau chaude et un savon doux. Ne jamais mettre un filtre à air au lave-vaisselle ou utiliser des produits nettoyants chimiques. Ne pas faire sécher le filtre dans la sècheuse ou au four à micro-ondes. Séchez complètement le filtre à l'air avant de le remettre en place.

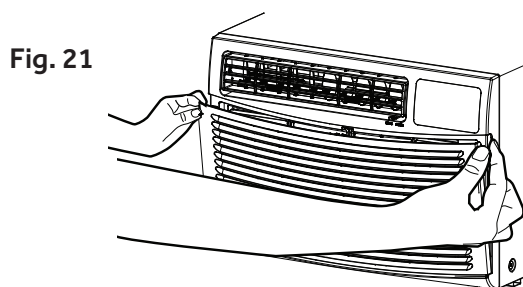

4. Remettez le filtre en place dans le climatiseur.
5. Refermez le panneau avant.
6. Branchez le cordon d'alimentation dans la prise et allumez le climatiseur et appuyez sur le bouton de réinitialisation du filtre pour éteindre le témoin lumineux.

REMARQUE : Ne jamais faire fonctionner un climatiseur dont le filtre n'est pas installé.

NETTOYAGE DU PANNEAU AVANT

1. Éteignez le climatiseur et débranchez le cordon d'alimentation de la prise.
2. Nettoyez le panneau avant avec un chiffon doux. N'utiliser aucun produit nettoyant chimique (en particulier les nettoyants à pulvériser), outil coupant ou liquide inflammable. Ces produits peuvent abîmer la surface du climatiseur.
3. Séchez complètement le panneau avant à l'air.
4. Branchez le cordon d'alimentation dans la prise et allumez le climatiseur.

Si le filtre est endommagé et nécessite d'être remplacé, appelez le service à la clientèle de Haier au numéro suivant : 1-877-337-3639

ENTRETIEN ANNUEL

CLIMATISEUR

Votre climatiseur nécessite un entretien annuel pour s'assurer qu'il vous procure un rendement stable tout au long de l'année. Appelez le dépositaire local autorisé pour planifier un examen annuel. Si vous avez besoin d'une référence, il est possible d'en obtenir en appelant le service à la clientèle de Haier, au 1-877-337-3639. L'inspection annuelle n'est PAS couverte dans le cadre de la garantie ou du service fourni aux termes de la garantie, et les dépenses découlant de toute inspection annuelle incombent exclusivement au propriétaire de l'appareil.

SERVICE À LA CLIENTÈLE

IMPORTANT

NE RETOURNEZ PAS CE PRODUIT CHEZ LE DÉTAILLANT

En cas de problème avec ce produit, prière de contacter le service Haier Customer Satisfaction Center, au 1-877-337-3639.

UNE PREUVE D'ACHAT DATÉE, LE NUMÉRO DE MODÈLE ET LE NUMÉRO DE SÉRIE SONT REQUIS POUR OBTENIR DU SERVICE EN VERTU DE LA GARANTIE.



SONS NORMAUX DU CLIMATISEUR

SONS NORMAUX

Votre nouveau climatiseur est conçu pour vous procurer de nombreuses années de service fiable. Lorsque votre climatiseur fonctionne normalement, vous pouvez entendre des sons comme :

SONS	CAUSE
Déplacement d'air	Le déplacement d'air du ventilateur.
Vibration de la fenêtre	Installation incorrecte. Se rapporter à la section « Installation ».
Cliquetis	Des gouttes d'eau propulsées sur le serpentin du condensateur. Ceci aide au refroidissement du serpentin du condensateur. Vous pouvez réduire ce bruit en ôtant le bouchon sous-base.(voir Fig. 22) N.B.:Ne pas percer de trou dans la plaque de base. L'efficacité énergétique de votre appareil sera diminuée si vous ôtez se bouchon.
Bourdonnement aigu	Mise en marche/arrêt du compresseur.
Clics	Mise en marche/arrêt du thermostat.
Gargouillis	Fluide frigorigène circulant à travers le serpentin de l'évaporateur.

Fig. 22

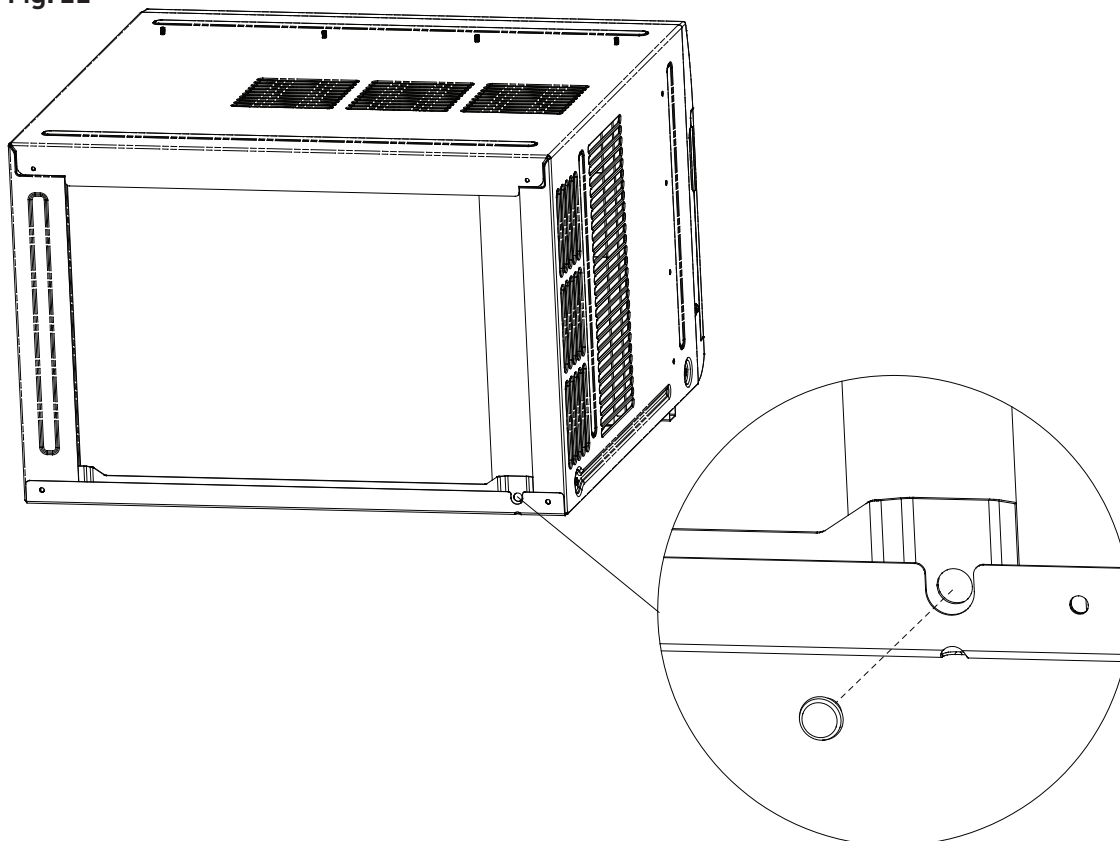

DÉPANNAGE

PROBLÈME POSSIBLE	CAUSES POSSIBLES	SOLUTION
Le climatiseur refuse de démarrer ou de fonctionner	Le cordon d'alimentation n'est pas branché à une prise murale.	Brancher l'appareil à une fiche tripolaire mise à la terre.
	Le cordon d'alimentation s'est déclenché.	Appuyer sur le bouton de réinitialisation RESET du cordon d'alimentation et relâcher.
	L'appareil est éteint.	Mettre l'appareil en marche au moyen de la télécommande ou du panneau de commande.
	Un fusible domestique a grillé, ou un disjoncteur s'est déclenché.	Remplacer le fusible ou enclencher le disjoncteur.
La télécommande ne fonctionne pas	Les piles sont à plat.	Remplacer les piles.
	Les piles ont mal été insérées.	S'assurer que les piles sont insérées dans le bon sens.
La pièce ne semble pas suffisamment rafraîchie	Il fait trop chaud dans la pièce.	Laisser le temps à la pièce de se rafraîchir après avoir mis l'appareil en marche.
	Mauvais réglage possible de la commande de température.	Ajuster la température via le panneau de commande ou la télécommande.
	Circulation d'air bloquée.	S'assurer que la zone d'évacuation de l'air n'est pas obstruée.
Il semble faire trop froid dans la pièce	La température a été réglée trop bas.	Augmenter la température réglée.
Le climatiseur se met en marche et arrête trop fréquemment	Filtre à air sale ou obstrué.	Nettoyer le filtre à air.
	Circulation d'air bloquée.	S'assurer que la zone d'évacuation de l'air n'est pas obstruée.
	La température extérieure est sous les 16 °C (61 °F).	Ne pas faire fonctionner l'appareil si la température à l'extérieur est inférieure à 16 °C (61 °F).
	Il fait très chaud à l'extérieur.	Augmenter la vitesse du ventilateur au maximum.
De l'eau s'égoutte du caisson dans la pièce	Le climatiseur n'est pas correctement nivelé.	Incliner l'appareil légèrement vers l'arrière. Se rapporter à la section « Installation ». NE PAS percer de trous dans la base du caisson.
De l'eau s'égoutte à l'extérieur de votre maison	Temps chaud et humide.	Cela est normal lors des jours très humides.
De l'eau s'accumule à la base du caisson	L'humidité se draine dans la base du caisson.	Cela est normal lors des jours très humides. NE PAS percer de trous dans la base du caisson.
Le climatiseur gèle, ce qui engendre une accumulation de glace sur le serpentin	La température extérieure est trop basse, sous les 16 °C (61 °F).	Pour dégeler le serpentin, mettre l'appareil en mode FAN ONLY (ventilation seulement) et augmenter la température.

GARANTIE LIMITÉE

GARANTIE LIMITÉE D'UN AN

La présente garantie couvre l'ensemble des vices de fabrication ou de matériaux relativement aux pièces mécaniques et électriques (y compris les coûts de main-d'œuvre) de ce produit pour une période de 12 mois à partir de la date d'achat. Dans le cas des utilisations commerciales ou locatives, la garantie est de 90 jours. Vous devez conserver et être en mesure de présenter votre reçu d'achat original en tant que preuve pour la date d'achat.

Le système scellé et le compresseur (compresseur hermétique, condensateur et évaporateur) de votre appareil est garanti pour un période de 1 an après la date d'achat. Vous devez conserver et présenter les factures originales pour valider la date d'achat.

PERSONNES COUVERTES

L'acheteur de détail original de ce produit de Haier.

SERVICES COUVERTS

Haier réparera ou remplacera toute pièce mécanique ou électrique du compresseur qui s'avère défectueuse dans le cadre d'un usage résidentiel normal pendant une période de 12 mois.

COMMENT OBTENIR DU SERVICE

Communiquer avec le centre de service autorisé de Haier le plus près de chez soi. Pour connaître le centre de service autorisé le plus près, communiquer avec Haier America au 1-877-337-3639.

Toute réparation ou entretien doit être effectué par un centre de service autorisé de Haier.

CETTE GARANTIE NE COUVRE PAS

1. Les dommages imputables à une installation inadéquate.
2. Les dommages subis par l'appareil pendant l'expédition.
3. Les défauts autres que ceux issus de la fabrication.
4. Les dommages causés par l'emploi incorrect ou abusif, les accidents, les modifications, l'entretien et le soin inadéquats de l'appareil, ou encore un voltage incorrect.

5. Les dommages subis ailleurs que dans le cadre d'une utilisation domestique.
6. Les dommages découlant d'un entretien effectué ailleurs que chez un détaillant ou un dépositaire autorisé.
7. Les bordures décoratives.
8. La main-d'œuvre, le service, le transport et les frais d'expédition pour le retrait et l'installation de pièces de remplacement des pièces défectueuses au-delà de la période initiale de 12 mois.
9. Tout crédit ou remboursement pour un produit acheté depuis plus de 30 jours, ou toute perte ou blessure causée par le produit ou par des défauts au produit dont, entre autres, les dommages consécutifs ou indirects.
10. Les produits remis à neuf achetés comme neufs ou usagés.

LA PRÉSENTE GARANTIE LIMITÉE EST DONNÉE EN GUISE ET LIEU DE TOUTE AUTRE GARANTIE, EXPRESSE OU TACITE, Y COMPRIS LES GARANTIES DE VALEUR MARCHANDE ET D'ADAPTATION À UN USAGE PARTICULIER.

Le recours fourni par la présente garantie est exclusif et accordé en remplacement de tout autre recours. Cette garantie ne couvre pas les dommages indirects ou consécutifs. Certains États ou provinces ne permettent pas d'exclusion relativement aux dommages directs ou indirects. Par conséquent, cette limitation peut ne pas s'appliquer à votre situation. Certains États ou provinces n'allouent pas de limites concernant la durée d'une garantie implicite, alors ces limites ne s'appliquent peut-être pas à vous. Cette garantie vous confère des droits particuliers reconnus par la Loi, et vous pourriez avoir d'autres droits pouvant varier d'un État ou d'une province à l'autre.

La présente garantie couvre les appareils de la zone continentale des États-Unis, de Porto Rico et du Canada.

Haier America,
Wayne, NJ 07470

ÍNDICE

INFORMACIÓN DE SEGURIDAD	2
Precauciones importantes de seguridad	2-3
Seguridad de funcionamiento y advertencias.....	4
REQUISITOS DE INSTALACIÓN	5
Herramientas y partes.....	5
Requisitos de ubicación	6
Requisitos eléctricos.....	7-10
CÓMO INSTALAR	11
Cómo desempacar el aire acondicionado	11
Preparación del aire acondicionado	11-13
Preparación de la ventana	14
Finalización de la instalación	15-16
CÓMO USAR SU AIRE ACONDICIONADO	17
Cómo encender el aire acondicionado	17-21
Uso del control remoto.....	22
Cambio de la dirección del aire.....	22
CÓMO CUIDAR SU AIRE ACONDICIONADO	23
Limpieza del filtro de aire.....	23
Limpieza del panel frontal.....	24
Mantenimiento anual	24
Servicio al cliente	24
Sonidos normales de un aire acondicionado.....	25
SOLUCIÓN DE PROBLEMAS	26
GARANTÍA LIMITADA	27

REGISTRO DEL PRODUCTO

Gracias por adquirir nuestro producto Haier. Este manual de fácil uso lo guiará para que aproveche al máximo su producto. Recuerde registrar el modelo y los números de serie, que se encuentran en una etiqueta de la parte lateral de su unidad.

Número de serie

Número de modelo

Fecha de compra

Engrape el recibo al manual. Lo necesitará para recibir el servicio de garantía.

PRECAUCIONES IMPORTANTES DE SEGURIDAD

ADVERTENCIA

LA INFORMACIÓN EN ESTA GUÍA DE USO Y CUIDADO DEBE SEGUIRSE PARA MINIMIZAR EL RIESGO DE LESIONES PERSONALES, INCENDIOS, DESCARGAS ELÉCTRICAS U OTRAS CONDICIONES INSEGURAS.

LAS INSTRUCCIONES EN ESTA GUÍA DE USO Y CUIDADO NO TIENEN EL OBJETIVO DE INCLUIR TODAS LAS CONDICIONES O SITUACIONES POSIBLES QUE PUEDAN OCURRIR. TENGA PRECAUCIÓN Y CUIDADO AL INSTALAR, OPERAR Y LIMPIAR EL AIRE ACONDICIONADO.

1. Utilice este aire acondicionado solamente para lo que fue diseñado, según se describe en esta Guía de uso y cuidado.
2. Este aire acondicionado debe instalarse adecuadamente y debe usar el tomacorriente correcto de pared que coincida con el cable de suministro eléctrico del aire acondicionado conforme a la sección de Instalación de esta Guía de uso y cuidado antes de ponerlo en funcionamiento.
3. Nunca jale el cable de suministro eléctrico para desconectar el aire acondicionado. Siempre sostenga la clavija con firmeza y júlela en línea recta del tomacorriente de la pared.
4. Reemplace el cable de suministro eléctrico de inmediato si se daña de cualquier manera. Debe adquirirse un nuevo cable de suministro eléctrico del fabricante del aire acondicionado y un técnico calificado debe instalarlo. NO use un cable de suministro eléctrico que esté roto, agrietado, cortado o dañado en cualquier parte de su extensión, en el extremo de la clavija o en el extremo conector.
5. Apague el aire acondicionado y desconéctelo del tomacorriente de la pared antes de realizar cualquier limpieza o mantenimiento.
6. No almacene ni use materiales o líquidos combustibles o inflamables en el aire acondicionado o cerca de él.
7. Si la configuración del tomacorriente de la pared no coincide con la configuración del enchufe del aire acondicionado, un electricista calificado debe cambiar el tomacorriente de la pared.

PRECAUCIONES IMPORTANTES DE SEGURIDAD

8. Este aire acondicionado contiene el refrigerante R410a y se requiere que técnicos certificados usen el equipo, las herramientas y los estándares de seguridad adecuados que estén aprobados para este refrigerante. Utilice solamente el equipo certificado para el refrigerante R410a. Además, según la ley federal, todo el refrigerante debe retirarse de manera adecuada del aire acondicionado antes de desecharlo.

Para la eliminación responsable del producto , por favor contacte a su municipio local para opciones adicionales de reciclado en su área.

**LEA Y SIGA ATENTAMENTE
LAS INSTRUCCIONES DE SEGURIDAD.
GUARDE ESTAS INSTRUCCIONES**

SEGURIDAD DE FUNCIONAMIENTO Y ADVERTENCIAS

1. Este aire acondicionado no contiene partes que el consumidor pueda reparar. Si tiene problemas o preguntas respecto al funcionamiento de su aire acondicionado, llame a Servicio al cliente de Haier al: 1-877-337-3639.
2. Asegúrese de que al aire acondicionado esté instalado de manera adecuada y segura en la ventana según las instrucciones de instalación que se incluyen en esta Guía de uso y cuidado.
3. NO haga ningún agujero en la base o en las partes laterales del aire acondicionado.
4. NO coloque los dedos u objetos en la salida de aire o en la entrada de aire en la parte frontal del aire acondicionado.
5. NO opere el aire acondicionado con una cubierta de protección en la sección exterior.
6. NO obstruya las áreas de salida de aire o de entrada de aire en el panel frontal.
7. NO obstruya las rejillas laterales del exterior del aire acondicionado.
8. NO coloque ningún objeto en las secciones interiores o exteriores del aire acondicionado.
9. Opere el aire acondicionado con el filtro de aire instalado.
10. Guarde esta Guía de uso y cuidado, la caja de cartón y el material de empaque para su usarlo en el futuro para retirar, almacenar y volver a instalar el aire acondicionado.

HERRAMIENTAS Y PARTES

Lea y siga las instrucciones incluidas y utilice las herramientas que se enumeran a continuación.







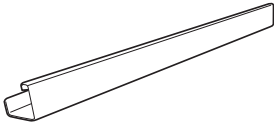
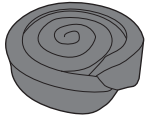
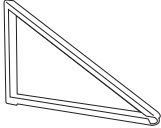

HERRAMIENTAS NECESARIAS

- | | | |
|--|--|--|
| <input type="checkbox"/> Destornillador de cruz Phillips | <input type="checkbox"/> Tijeras | <input type="checkbox"/> Lápiz |
| <input type="checkbox"/> Destornillador de cabeza plana | <input type="checkbox"/> Nivel | <input type="checkbox"/> Pinzas |
| | <input type="checkbox"/> Llave de dado y dados | <input type="checkbox"/> Llave ajustable |
| | <input type="checkbox"/> Cinta métrica | |

PARTES INCLUIDAS:

Compruebe que todas las partes para su aire acondicionado específico se incluyen en el empaque de las partes.

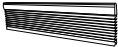
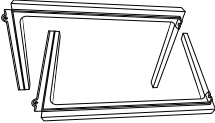
NOTA: Si faltan partes, llame a Servicio al cliente de Haier al: 1-877-337-3639.

IMAGEN	PARTE	ESA415N, ESA418N, ESA424N
	Canaleta superior	1
	Cinta de espuma	1
	Soportes de instalación	2
	Soporte del seguro de la ventana	1
	Tornillos autorroscantes de 3/8 de pulg.	12
	Tornillos de madera de 1 pulg.	8
	Tornillos de soporte de 3/8 de pulg.	6
	Tuerca y tornillo de 2 1/2 pulg.	2*2
	Cortinas laterales	2
	Unidad de la cortina lateral	2
	Control remoto	1

REQUISITOS DE UBICACIÓN

IMPORTANTE: Respete todos los códigos y normativas correspondientes. Revise la ubicación donde se instalará el aire acondicionado. Asegúrese de tener todo lo necesario para realizar la instalación correctamente.

El lugar de instalación debe proporcionar:

- Un tomacorriente eléctrico con conexión a tierra a una distancia de 4 pies (122 cm) a partir del lugar de donde sale el cable de suministro del aire acondicionado.

NOTA: No use un cable de extensión, adaptador de enchufe, protector contra sobretensiones o adaptador de tomacorriente múltiple.

- Circulación libre de aire en la habitación que va a enfriarse.
- Una abertura lo suficientemente grande como para colocar el aire acondicionado.
- La unidad no debe instalarse en un forro aislante a través de la pared.

NOTA: Las rejillas del gabinete externo y la salida del aire no deben estar obstruidas por arbustos, árboles, etc. El aire tiene que poder pasar libremente a través de las rejillas del gabinete.

INSTALACIÓN DE LA VENTANA (Vea la Fig. 1)

	ESA415N, ESA418N, ESA424N
A. Ancho	749 - 991 mm
B. Alto	486 mm

ADVERTENCIA

- Riesgo de descarga eléctrica
- Enchufe en un tomacorriente a tierra de 3 clavijas de acoplamiento.
- No quite ninguna clavija de conexión a tierra del cable de suministro eléctrico.
- No use un adaptador de enchufe, cable de extensión, protector contra sobretensiones o adaptador de tomacorriente múltiple.
- De no seguir estas instrucciones, se pueden producir lesiones, un incendio o una descarga eléctrica.

Fig. 1

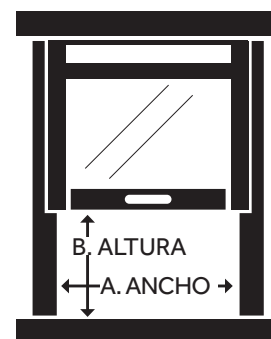

REQUISITOS ELÉCTRICOS

ADVERTENCIA

SEGURIDAD ELÉCTRICA Y ADVERTENCIAS

1. NO corte ni retire la clavija de conexión a tierra en el cable de suministro eléctrico conectado. Hacerlo puede provocar chispas o un incendio, y anula todas las garantías. Para fines de seguridad, el aire acondicionado debe conectarse a tierra de manera adecuada.
2. Para evitar el riesgo de incendio o una posible descarga eléctrica, NO use un adaptador de enchufe, cable de extensión, protector contra sobretensiones o adaptador de tomacorriente múltiple con el aire acondicionado.
3. El cable de suministro eléctrico está equipado con un enchufe de 3 clavijas que se acopla al tomacorriente de 3 clavijas de la pared para reducir al mínimo la posibilidad de descarga eléctrica por este aire acondicionado.
4. El cable de suministro eléctrico incluye un dispositivo interruptor de detección de corriente de fugas (LCDI). En el estuche del enchufe hay un botón de RESET (restablecer) y TEST (probar). El dispositivo debe probarse de manera periódica presionando el botón TEST y después el botón RESET mientras está conectado en el tomacorriente de la pared. Si el botón TEST no se activa o el botón RESET no permanece acoplado, no use el aire acondicionado y comuníquese con un técnico de servicio calificado.
5. Un eléctrico calificado debe inspeccionar el circuito y el tomacorriente de la pared para asegurarse de que el tomacorriente de la pared está conectado a tierra de manera adecuada.
6. Si el tomacorriente de la pared es de 2 clavijas y no de 3 clavijas, es responsabilidad del usuario hacer que lo reemplacen con un tomacorriente de 3 clavijas conectado a tierra de manera correcta.
7. El aire acondicionado siempre debe conectarse a un tomacorriente eléctrico dedicado que tenga una tensión nominal que coincida con la etiqueta del número de serie en la parte lateral del aire acondicionado.
8. Los valores nominales eléctricos del aire acondicionado se incluyen en la etiqueta del modelo/número de serie, la cual se encuentra en la parte lateral del gabinete del aire acondicionado.
9. La siguiente tabla muestra los requisitos eléctricos específicos. Debe cumplir con los requisitos para el tipo de enchufe que tiene el cable de suministro eléctrico.

REQUISITOS ELÉCTRICOS (continuación)

CABLE DE SUMINISTRO ELÉCTRICO (Vea la Fig. 2)

Requisitos de cableado

Para el modelo ESA415N

- 115 voltios (103.5 como mínimo hasta 126.5 como máximo).
- Fusible de retardo de 15 amperios conectado a tierra o interruptor de carga.
- **Utilícelo únicamente en un circuito con un solo tomacorriente.**

Para el modelo ESA418N

- 230/280 voltios (187 mínimo como hasta 253 como máximo).
- Fusible de retardo de 15 amperios o interruptor de carga.
- **Utilícelo únicamente en un circuito con un solo tomacorriente.**

Para el modelo ESA424N

- 230/208 voltios (187 como mínimo hasta 253 como máximo).
- Fusible de retardo de 20 amperios conectado a tierra o interruptor de carga.
- **Utilícelo únicamente en un circuito con un solo tomacorriente.**

Fig. 2

ESA415N

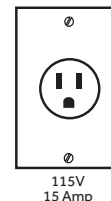

ESA418N

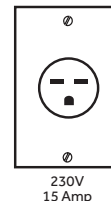

ESA424N

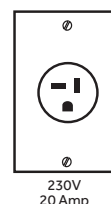

MÉTODO DE PUESTA A TIERRA REQUERIDO (Vea la Fig. 3)

Este aire acondicionado debe conectarse a tierra y está equipado con un cable de suministro eléctrico que tiene un enchufe con conexión a tierra de 3 clavijas. El cable de suministro eléctrico debe enchufarse en un tomacorriente de 3 clavijas de acoplamiento y con conexión a tierra de acuerdo con todos los códigos y normativas locales. Si no cuenta con un tomacorriente de acoplamiento, el cliente tiene la responsabilidad de comunicarse con un electricista calificado y asegurarse de que se instale un tomacorriente de 3 clavijas con conexión a tierra adecuada.

CABLE DE SUMINISTRO ELÉCTRICO (Vea la Fig. 3)

NOTA: La clavija de su aire acondicionado puede tener una apariencia ligeramente diferente a la que se muestra.

- A. Botón de restablecimiento.
- B. Botón de análisis.

Fig. 3

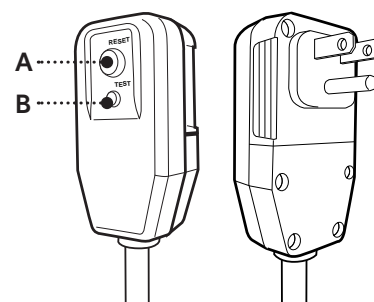

Este aire acondicionado de uso doméstico está equipado con un cable de suministro eléctrico del interruptor de detección de corriente de fugas (LCDI) exigido por UL. Este cable de suministro eléctrico contiene un dispositivo de detección de corriente. Si el cable de suministro eléctrico está aplastado, este dispositivo detectará una fuga de corriente y se desconectará del suministro del aire acondicionado. Si el cable de suministro eléctrico está dañado, no puede repararse y debe reemplazarse con un cable del fabricante del producto. Si el cable de suministro eléctrico está dañado, llame al Servicio al cliente de Haier al: 1-877-337-3639.

REQUISITOS ELÉCTRICOS (continuación)

ADVERTENCIA

- Riesgo de descarga eléctrica.
- Enchufe en un tomacorriente de 3 clavijas de acoplamiento.
- No quite la clavija de conexión a tierra del cable de suministro eléctrico.
- No use un adaptador de enchufe, cable de extensión, protector contra sobretensiones o adaptador de tomacorriente múltiple.
- De no seguir estas instrucciones, se pueden producir lesiones, un incendio o una descarga eléctrica.

IMPORTANTE: Respete todos los códigos y normativas correspondientes. Revise la ubicación donde se instalará el aire acondicionado. Asegúrese de tener todo lo necesario para realizar la instalación correctamente.

LA UBICACIÓN DEBE CONTAR CON LO SIGUIENTE:

- Un tomacorriente eléctrico con conexión a tierra a una distancia de 4 pies (122 cm) a partir del lugar de donde sale el cable de suministro eléctrico del aire acondicionado, para los modelos: ESA415N-L, ESA418N-L, ESA424N-L

NOTA: NO hay ningún material embalado dentro del acondicionador de aire para quitar - No abra el gabinete.

- Circulación libre de aire en la habitación que va a enfriarse.
- Una abertura lo suficientemente grande como para colocar el aire acondicionado.
- El aire acondicionado no debe instalarse en un forro aislante a través de la pared. Únicamente puede instalarse en una ventana de guillotina o en una pared.

NOTA: La rejilla del gabinete exterior no debe estar obstruida por arbustos, árboles, etc. El aire debe poder circular libremente a través de las rejillas del gabinete.

REQUISITOS ELÉCTRICOS (continuación)

PARA PROBAR EL CABLE DE SUMINISTRO ELÉCTRICO:

1. Enchufe el cable de suministro eléctrico en un tomacorriente de 3 clavijas de acoplamiento. (Vea la Fig. 4).
2. Oprima RESET (restablecer) (en algunos dispositivos se encenderá una luz verde).
3. Oprima TEST (probar) (espere escuchar un clic; el botón RESET se activará y en algunos dispositivos se apagará una luz verde).
4. Oprima y suelte RESET (espere escuchar un clic; el botón RESET se bloqueará y en algunos dispositivos se encenderá una luz verde).
El cable de suministro eléctrico está listo para usarse.

Fig. 4

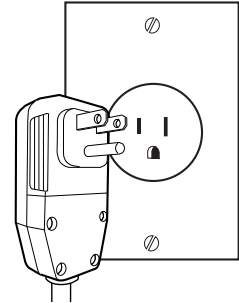

NOTA:

- El botón RESET debe estar oprimido completamente para un correcto funcionamiento. (Vea la Fig. 5).
- El cable de suministro eléctrico debe sustituirse si no se activa cuando se oprime el botón de prueba o si no se restablece.
- NO encienda el aire acondicionado ni lo apague desconectando el cable de suministro eléctrico del tomacorriente. Siempre encienda o apague el aire acondicionado en el panel de control o usando el control remoto.
- Si el cable de suministro eléctrico está dañado, debe sustituirse con uno nuevo que se obtenga del fabricante del producto y un profesional de servicio calificado debe instalarlo. No se puede adquirir en una tienda minorista y el usuario no debe repararlo.

Si el cable de suministro eléctrico está dañado, llame al Servicio al cliente de Haier al: 1-877-337-3639.

- El cable de suministro eléctrico no contiene partes que el usuario pueda reparar.
- Abrir el revestimiento resistente a alteraciones anula todas las garantías.

Fig. 5

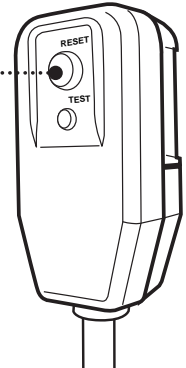

CÓMO DESEMPACAR EL AIRE ACONDICIONADO

⚠ ADVERTENCIA

RIESGO DE PESO EXCESIVO

Es recomendable que dos o más personas muevan o levanten el aire acondicionado cuando sea necesario. Use guantes cuando manipule el aire acondicionado para protegerse de las posibles partes salientes de metal y bordes filosos.

CÓMO QUITAR LOS MATERIALES DEL EMPAQUE

- Quite los materiales del empaque. Guarde la caja de cartón y el empaque de espuma para almacenar la unidad cuando no se use.

NOTA: NO hay ningún material embalado dentro del acondicionador de aire para quitar - No abra el gabinete.

- Manipule el aire acondicionado con cuidado.
- Mantenga el aire acondicionado en posición vertical y nivelado. No coloque el aire acondicionado sobre uno de sus lados, sobre la parte frontal, trasera o al revés.
- El aire acondicionado debe estar en posición vertical durante 2 horas antes de la instalación y del funcionamiento.

PREPARACIÓN DEL AIRE ACONDICIONADO

Desempaque la unidad en el piso cerca de la ubicación de instalación

1. Retire los dos tornillos de fijación frontales (A). Guarde estos tornillos para usarlos después. Separe el gabinete del panel frontal. (Vea la Fig. 6).
2. Retire los dos tornillos de cada lado (B) que se encuentran en la parte inferior del gabinete exterior. Con la manija de la bandeja de base, jale de manera lenta y uniforme el bastidor desde el gabinete. Dos personas o más deben mover el aire acondicionado.

PRECAUCIÓN: Nunca exponga la parte frontal de plástico o rejilla a temperaturas extremas.

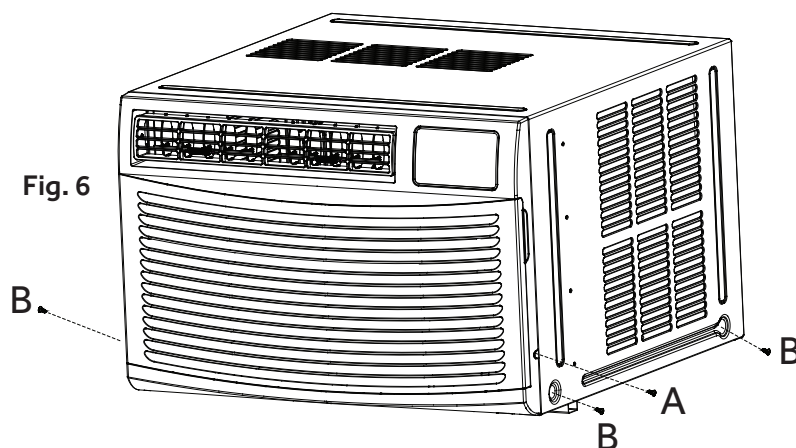

PREPARACIÓN DEL AIRE ACONDICIONADO (continuación):

Arme e instale las cortinas laterales y la canaleta superior (Vea la Fig. 7).

Fig. 7

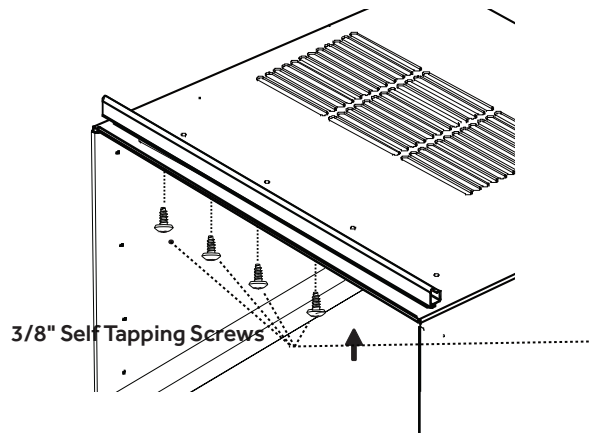

1. Instale la canaleta superior con cuatro (4) tornillos autorroscantes de 3/8 de pulg. (Vea la Fig. 7).
2. Deslice la unidad de la cortina izquierda al lado izquierdo de las canaletas superior e inferior. Haga lo mismo para la unidad de la cortina derecha. (Vea la Fig. 8).
3. Sujete las bandas retenedoras de la cortina a los lados del gabinete con ocho (8) tornillos autorroscantes de 3/8 de pulg. (4) Tornillos autorroscantes en cada lado.

Fig. 8

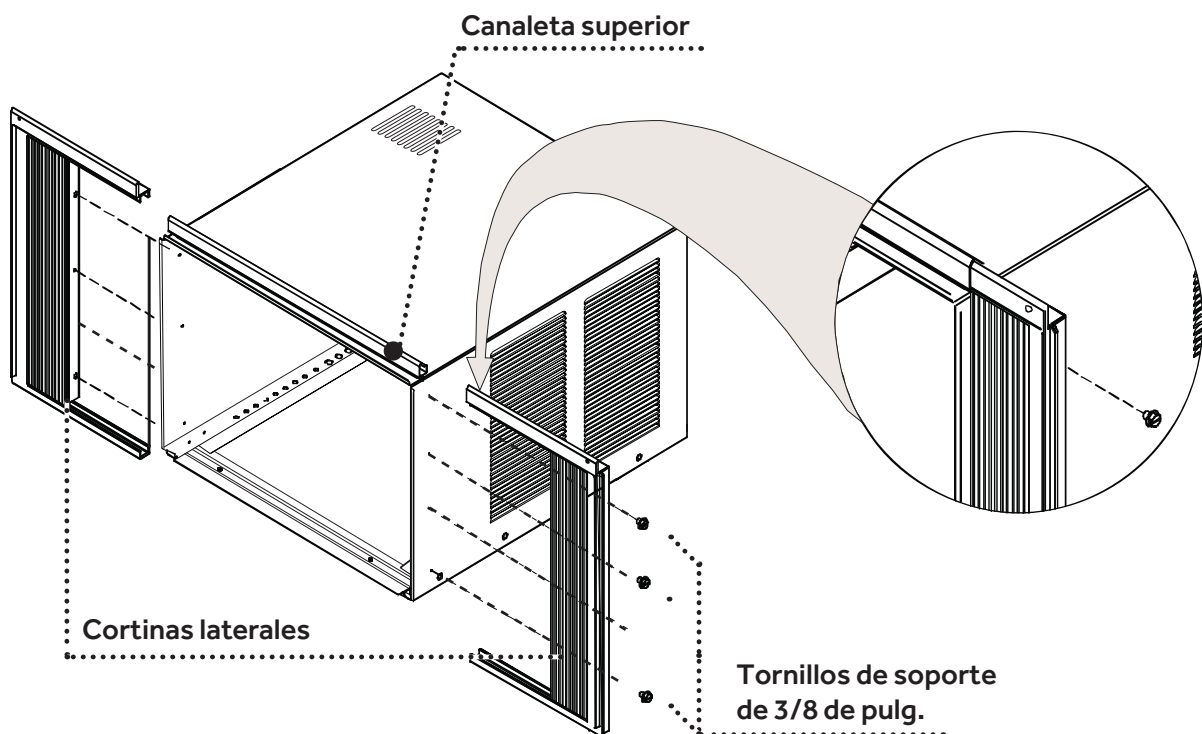

PREPARACIÓN DEL AIRE ACONDICIONADO (continuación):

1. Mida el ancho de la abertura de la ventana. (Vea la Fig. 9).
2. Marque la línea central en el interior de la base de la ventana con un lápiz. (Vea la Fig. 10).

ANCHO DE
LA ABERTURA
DE LA VENTANA

Fig. 9



LÍNEA CENTRAL

Fig. 10

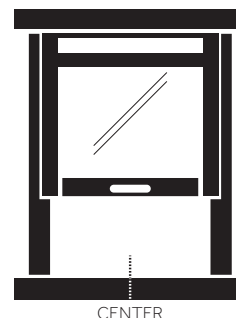

NOTAS Y ADVERTENCIAS:

- Asegúrese de que su aire acondicionado no se caiga por la abertura mientras lo instala o lo quita.
- Un tomacorriente eléctrico con conexión a tierra debe estar a una distancia de 4 pies (122 cm) a partir del lugar de donde sale el cable de suministro eléctrico del aire acondicionado.
- No obstruya las áreas de salida de aire o de entrada de aire en el panel frontal.
- No obstruya las rejillas del exterior del aire acondicionado.

INSTALACIÓN DEL GABINETE EN LA VENTANA (Vea la Fig. 11)

1. Centre el gabinete en la base de la ventana. Asegúrese de colocar el gabinete de manera que se apoye en la base de la ventana con una inclinación hacia abajo de $\frac{1}{4}$ de pulg. a $\frac{1}{2}$ pulg. hacia el exterior (vea la Fig. 11). Baje el bastidor de la ventana detrás del reborde frontal de la canaleta superior para sujetar la unidad en su lugar. La canaleta inferior debe apoyarse en la parte posterior de la base de la ventana.

NOTA: La apariencia del modelo que usted tiene puede ser diferente a la del que se muestra.

Fig. 11

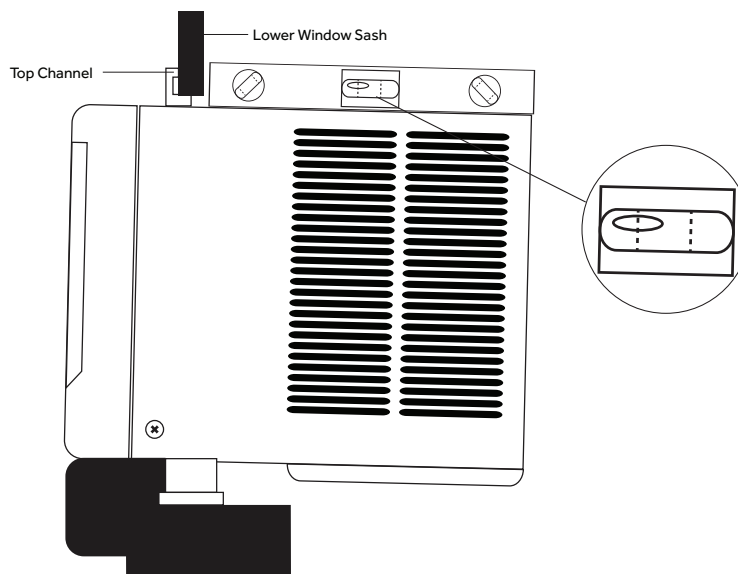

PREPARACIÓN DE LA VENTANA

2. Expanda ambas cortinas para que tengan contacto con el marco de la ventana. Instale cuatro (4) tornillos de madera de 1 pulg. Deben haber 1" de la tripulación de madera en cada esquina del marco determinado. (Vea la Fig. 12).
3. Utilice uno (1) tornillos de madera de 1 pulg. en la canaleta de montaje superior.
4. Utilice dos (2) tornillos de madera de 1 pulg. para fijar el revestimiento al bastidor de la ventana.
5. Instale tornillos niveladores de 2 1/2 pulg. en los soportes del lado izquierdo y derecho. (Vea la Fig. 13). Asegure el gabinete a los soportes del lado izquierdo y derecho usando seis (6) tornillos autorroscantes de 3/8 de pulg., 3 en cada lado.
6. Ajuste los tornillos niveladores de 2 1/2 pulg. a la longitud adecuada y use la tuerca para asegurar el tornillo. Use un bloque de madera entre los tornillos niveladores y la pared, si es necesario. (Vea la Fig. 14).

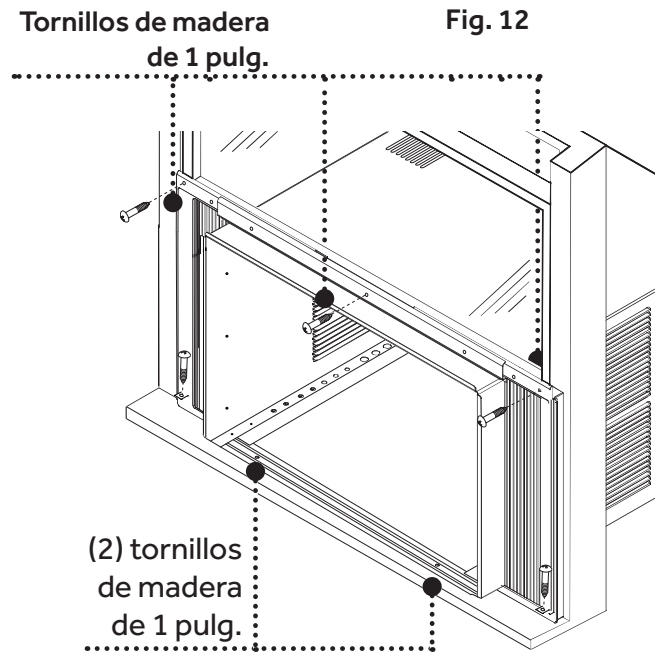

Fig. 13

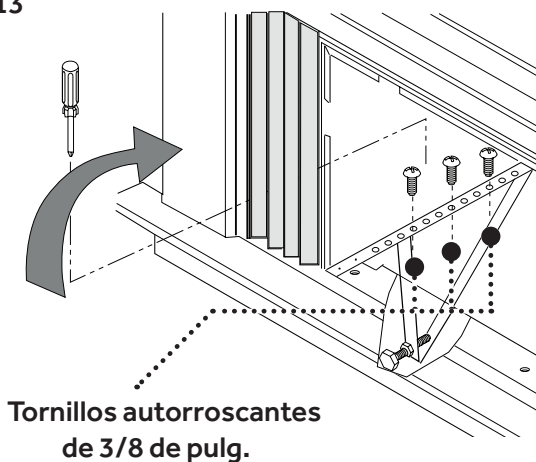
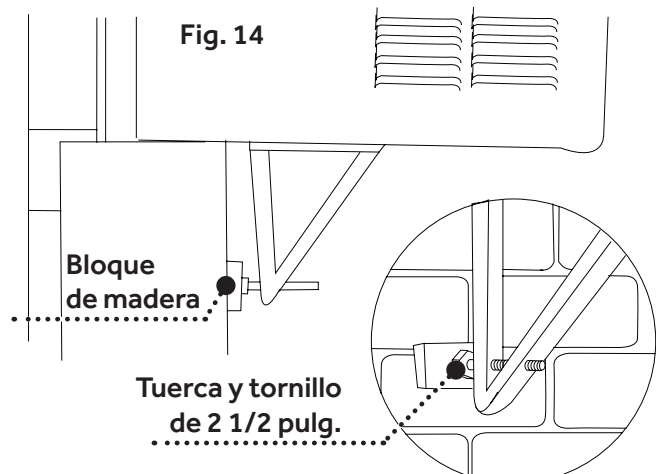

Fig. 14



FINALIZACIÓN DE LA INSTALACIÓN

FINALIZACIÓN DE LA INSTALACIÓN

1. Desenrolle la cinta de espuma incluida. (Vea la Fig. 15).
2. Introduzca la cinta de espuma detrás de la parte superior del bastidor inferior de la ventana y contra el vidrio de la ventana superior. (Vea la Fig. 16).
 - A. Parte superior del bastidor inferior de la ventana
 - B. Cinta de espuma
3. Coloque el soporte del seguro de la ventana como se muestra. Con una broca de taladro de 1/8 de pulgada, haga un orificio inicial a través del orificio del soporte del seguro de la ventana y dentro del bastidor de la ventana superior. (Vea la Fig. 17).
4. Fije el soporte del seguro de la ventana a la ventana superior con un (1) tornillo de madera de 1 pulg. para sujetar la ventana en su lugar. (Vea la Fig. 17).

Fig. 15

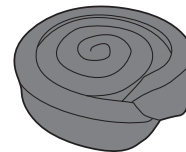

Parte superior del bastidor inferior de la ventana

Cinta de espuma

Fig. 16

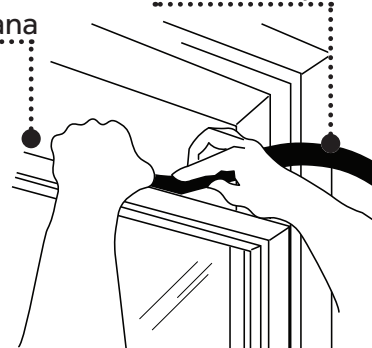

INSTALACIÓN DEL BASTIDOR EN EL GABINETE

(Vea la Fig. 18)

Es recomendable que dos o más personas muevan levanten el bastidor del aire acondicionado cuando sea necesario. Use guantes cuando manipule el aire acondicionado para protegerse de las posibles partes salientes de metal y bordes filosos.

1. Tome el bastidor de manera cuidadosa y firme.
2. Deslice el bastidor en el gabinete. (Vea la Fig. 18).
3. Vuelva a instalar el panel frontal.
4. Asegure el panel frontal al bastidor usando los tornillos que retiró cuando empezó la instalación. (A) (Vea la Fig. 18).
5. Vuelva a instalar dos de los tornillos que retiró del gabinete cuando empezó la instalación. (B) (Vea la Fig. 19).
6. Oprima RESET en el cable de suministro eléctrico. Se encenderá una luz verde. Véase "REQUISITOS ELÉCTRICOS".

Fig. 17

Soporte del seguro de la ventana

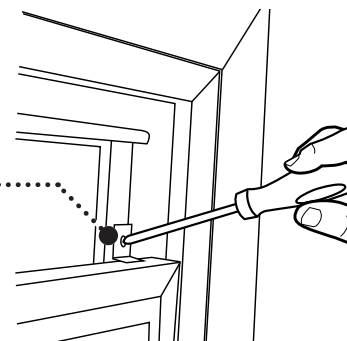

Fig. 18

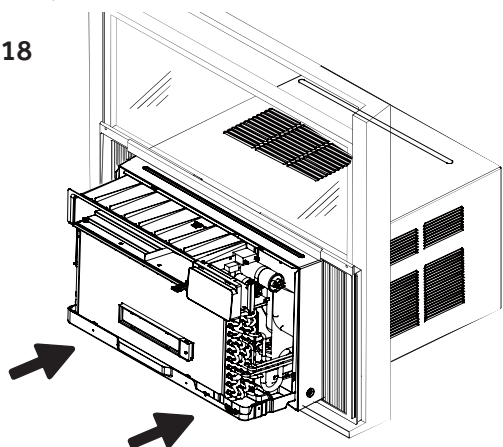
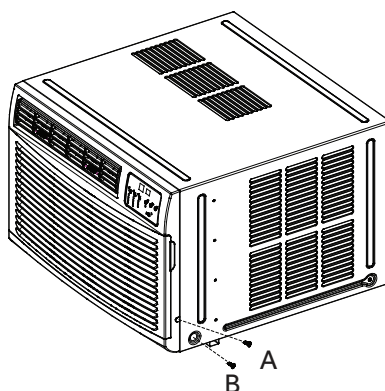

Fig. 19



FINALIZACIÓN DE LA INSTALACIÓN

ADVERTENCIA

- Riesgo de descarga eléctrica.
- Enchufe en un tomacorriente de 3 clavijas de acoplamiento.
- No quite la clavija de conexión a tierra del cable de suministro eléctrico.
- No use un adaptador de enchufe, cable de extensión, protector contra sobretensiones o adaptador de tomacorriente múltiple.
- De no seguir estas instrucciones, se pueden producir lesiones, un incendio o una descarga eléctrica.

INSTALACIÓN DE LA PARED

Construcción e instalación

NOTAS:

1. Asegúrese de que la ubicación del aire acondicionado en la pared cumpla con todos los códigos locales de construcción antes de la instalación.
2. Consulte la instalación con un carpintero calificado.
3. Al instalar el aire acondicionado en una aplicación a través de la pared, trabaje desde el interior de la habitación.
4. Cada instalación a través de la pared puede ser única; por lo tanto, no se incluyen partes adicionales.
5. Asegúrese de que la sección de la pared que se usará:
 - No tiene cableado eléctrico en la ubicación en la que el aire acondicionado se instalará.
 - No tiene tubos de plomería en la ubicación en la que el aire acondicionado se instalará.
 - Tiene un tomacorriente eléctrico que coincide con el enchufe del cable de suministro eléctrico del aire acondicionado. Si no hay tomacorriente o hay un tipo incorrecto de tomacorriente de acoplamiento, consulte con un electricista calificado la instalación del tomacorriente adecuado.
 - No soporta componentes estructurales principales.
 - Los lados terminados de la abertura de la pared deben ser miembros estructurales de esta.
 - Las áreas exteriores no están bloqueadas.
 - Véase la sección "REQUISITOS ELÉCTRICOS" para leer los detalles completos.
 - Debe mantenerse la integridad estructural de la pared. Se recomienda ampliamente que un profesional haga la instalación.

ENCENDIDO DEL AIRE ACONDICIONADO

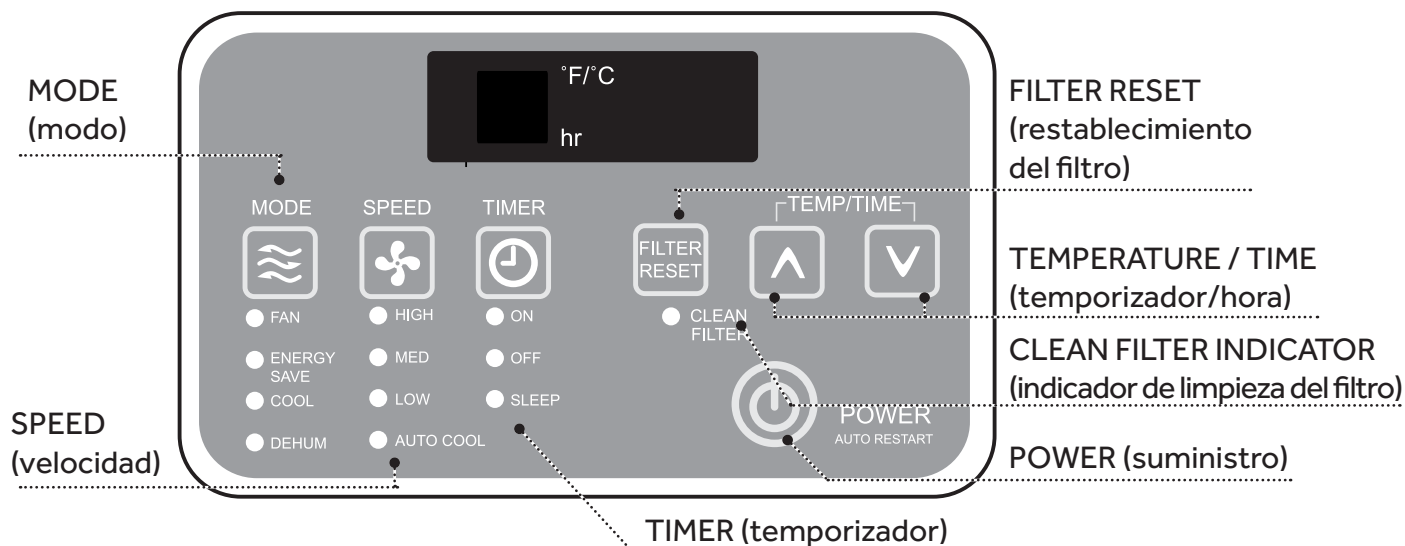

Poner en funcionamiento de manera adecuada el aire acondicionado le permite obtener los mejores resultados posibles.

Esta sección explica cómo hacer funcionar este aire acondicionado.

IMPORTANTE:

- Cuando apague el aire acondicionado, ya sea desde el panel de control o con el control remoto, espere por lo menos 3 minutos antes de volver a encenderlo. Esto evita que el compresor se sobrecargue. Esta espera de 3 minutos también aplica cuando se cambia del modo de espera al de ventilación y a la inversa.
- No ponga en funcionamiento el aire acondicionado en el modo Cool (enfriar) cuando la temperatura exterior sea menor a los 61° (16 °C). La bobina evaporadora interior se congelará y el aire acondicionado no funcionará correctamente.

ENCENDIDO DEL AIRE ACONDICIONADO (continuación)

1. Quite con cuidado la película de plástico transparente del panel de control.
2. Oprima POWER (encendido) una vez para encender el aire acondicionado.

NOTA: Cuando el aire acondicionado se conecte por primera vez, la pantalla LED mostrará "88" durante 3 segundos. Después de encender el aire acondicionado por primera vez, la pantalla mostrará la temperatura de 72 °F y el ventilador se establecerá automáticamente en Low speed (velocidad baja) y el indicador de modo mostrará ENERGY SAVE (ahorro de energía).

NOTA: Para cambiar la temperatura entre Fahrenheit (F) y Celsius(C) en la pantalla, debe conectar el aire acondicionado y encenderlo. El cambio no se puede hacer con el control remoto.

- Para cambiar la temperatura entre °F y °C en la pantalla, presione los botones UP (hacia arriba) y DOWN (hacia abajo) al mismo tiempo y manténgalos así durante 3 segundos.
 - Para cambiar la temperatura entre °F y °C en la pantalla, presione el botón POWER (encendido) y manténgalo así durante 5 segundos.
3. Seleccione Mode (modo). Consulte "Mode".
 4. Seleccione Speed (velocidad). Consulte "Speed".
 5. Ajuste el temporizador. Consulte "Temp/Time" (temperatura/temporizador).
 6. Reestablezca el filtro. Consulte "Filter Reset" (Reestablecimiento de filtro).

MODO

1. Oprima MODE hasta que vea que la luz indicadora pasa a la siguiente configuración deseada.
2. Elija Fan (ventilación), Cool (enfriamiento), Energy Save (ahorro de energía) o Dehum (deshumidificar).

FAN—Sólo hace funcionar el ventilador. Oprima SPEED para seleccionar la velocidad del ventilador: HIGH, MED o LOW. La pantalla muestra la temperatura actual de la habitación.

ENERGY SAVE—En este modo el ventilador funciona únicamente cuando se requiere el enfriamiento. El ventilador funcionará durante 3 minutos después de que el compresor se apague. Posteriormente el ventilador tiene ciclos de 1 o 2 minutos en intervalos de 10 minutos hasta que la temperatura en la habitación está por encima de la temperatura ajustada. Después el compresor se enciende de nuevo.

COOL—Enfría la habitación. Oprima SPEED para seleccionar la velocidad del ventilador: High (alta), Med (media), Low (baja) o Auto (automática). Oprima el botón con la flecha hacia arriba o hacia abajo TEMP/TIME (temperatura/tiempo) para ajustar la temperatura.

DEHUM—Ayuda a retirar la humedad de la habitación. Este ajuste NO enfriará la habitación.

ENCENDIDO DEL AIRE ACONDICIONADO (continuación)

SPEED (velocidad)

1. Oprima FAN SPEED (velocidad del ventilador) hasta que vea que la luz indicadora pasa a la siguiente configuración deseada.
2. Elija el enfriamiento High, Med, Low o Auto.

HIGH: para enfriar al máximo.

MED: para un enfriamiento normal.

LOW: para enfriar al mínimo.

AUTO COOL: Ajusta la velocidad del ventilador de manera automática para proporcionar el enfriamiento ideal basado en la temperatura de la habitación.

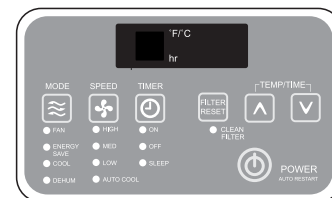

TIMER

Para ajustar que el aire acondicionado se apague entre 1 hora y 24 horas (El aire acondicionado debe estar en ON para ajustarse):

1. Oprima TIMER. La luz indicadora Timer Off (temporizador apagado) destellará. La pantalla mostrará las horas restantes antes de que el aire acondicionado se apague.
2. Oprima el botón con la flecha hacia arriba o hacia abajo TEMP/TIME para cambiar el tiempo de demora de 1 hasta 24 horas.
3. Después de 5 segundos, la luz indicadora Timer Off permanecerá encendida. La pantalla mostrará el tiempo restante para que se apague el temporizador o la temperatura actual.

Para configurar el temporizador con el fin de encender el aire acondicionado manteniendo los ajustes previos:

1. Encienda la unidad.
2. Oprima TIMER. La luz indicadora Timer On (temporizador encendido) destellará. La pantalla mostrará las horas restantes antes de que el aire acondicionado se encienda.
3. Oprima el botón con la flecha hacia arriba o hacia abajo TEMP/TIME para cambiar el tiempo de demora de 1 hasta 24 horas.
4. La luz indicadora Timer On permanecerá encendida.

ENCENDIDO DEL AIRE ACONDICIONADO (continuación)

PARA BORRAR EL PROGRAMA DEL TEMPORIZADOR:

NOTA: El aire acondicionado puede estar encendido o apagado.

Oprima TIMER hasta que la luz indicadora del temporizador se apague.

PARA VER O CAMBIAR EL TIEMPO RESTANTE (EN HORAS):

TIMER OFF (temporizador apagado)

1. Oprima el botón con la flecha hacia arriba o hacia abajo TEMP/TIME para aumentar o disminuir el tiempo.
2. La pantalla mostrará el tiempo restante para que se apague el temporizador o la temperatura actual.

TIMER ON (temporizador encendido)

1. La pantalla mostrará el tiempo restante.
2. Oprima el botón con la flecha hacia arriba o hacia abajo TEMP/TIME para aumentar o disminuir el tiempo.
3. La pantalla mostrará el tiempo restante para que se encienda el temporizador.

SLEEP (espera)

1. Presione el botón TIMER para elegir el modo de espera. Se encenderá la luz indicadora.
2. La temperatura aumentará 2 °F 1 hora después de haber seleccionado el modo. Posteriormente la temperatura aumentará otros 2 °F después de 1 hora. La unidad mantendrá esta temperatura durante 6 horas y después se detendrá.
3. Para apagar el modo de espera, presione el botón TIMER hasta que la luz del indicador se apague.

TEMP/TIME (temporizador/hora)

1. Oprima el botón con la flecha hacia arriba TEMP/TIME para aumentar la temperatura. Cada vez que oprima el botón con la flecha hacia arriba TEMP/TIME, la temperatura aumentará 1 °F hasta que llegue a los 86 °F (30 °C).
2. Oprima el botón con la flecha hacia abajo TEMP/TIME para disminuir la temperatura. Cada vez que oprima el botón con la flecha hacia abajo TEMP/TIME, la temperatura disminuirá 1 °F hasta que llegue a los 61 °F (16 °C).

NOTA: Después de 5 segundos en el modo Fan, la pantalla mostrará la temperatura actual según el modo Cool, Energy Save o Dehum; la pantalla mostrará la temperatura ajustada.

USO DEL CONTROL REMOTO

FILTER RESET (restablecimiento del filtro)

Esta característica le notifica de manera automática que el filtro de aire debe limpiarse. La luz indicadora se encenderá después de 240 horas de funcionamiento. Limpie el filtro de aire (consulte Cuidado y limpieza), colóquelo de nuevo en el panel frontal y presione el botón Filter Reset. La luz se apagará.

NOTA: Los puntos pronunciados son Braille para los discapacitados visuales.

El control remoto puede tener una apariencia diferente al de la imagen mostrada.

NOTA: Retire y deseche la película protectora antes de su uso. Este control remoto funciona con una batería CR2025 (incluida). Reemplace la batería después de 6 meses de uso, o bien, cuando el control remoto comience a perder energía. Para reemplazar la batería, retire primero el tornillo en el panel posterior del control remoto.

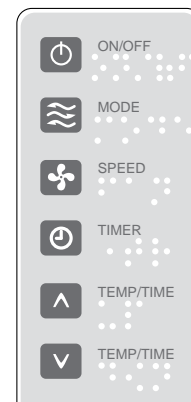

POWER (suministro)

Oprima ON/OFF para encender el aire acondicionado.

Modo

Presione MODE para elegir Fan, Cool, Energy Save o Dehum.

Speed

Oprima SPEED para elegir el enfriamiento High, Med o Low o Auto.

TIMER

Para ajustar el aire acondicionado para que se apague después de una cantidad determinada de horas, entre 1 y 24 (la unidad debe estar encendida):

1. Oprima TIMER. La luz indicadora Timer OFF del panel de control del aire acondicionado destellará.
2. Oprima el botón con la flecha hacia arriba o hacia abajo TEMP/TIME para cambiar el tiempo de demora de 1 hasta 24 horas.
3. La luz indicadora Timer OFF del panel de control del aire acondicionado permanecerá encendida.

USO DEL CONTROL REMOTO (continuación)

PARA BORRAR EL PROGRAMA DE DEMORA:

NOTA: El aire acondicionado puede estar encendido o apagado.

Oprima TIMER hasta que la luz indicadora del temporizador se apague.

PARA VER O CAMBIAR EL TIEMPO RESTANTE (EN HORAS):

TIMER OFF (temporizador apagado):

1. Oprima el botón con la flecha hacia arriba o hacia abajo TEMP/TIME para aumentar o disminuir el tiempo.
2. Después de 5 segundos, la pantalla del panel de control del aire acondicionado mostrará el tiempo restante para que se apague el temporizador o la temperatura actual de la habitación.

TIMER ON (temporizador encendido):

1. La pantalla del panel de control del aire acondicionado mostrará el tiempo restante.
2. Oprima el botón con la flecha hacia arriba o hacia abajo TEMP/TIME para aumentar o disminuir el tiempo.

SLEEP

1. Presione el botón TIMER para elegir el modo de espera. Se encenderá la luz indicadora.
2. La temperatura aumentará 2 °F 1 hora después de haber seleccionado el modo. Posteriormente la temperatura aumentará otros 2 °F después de 1 hora. La unidad mantendrá esta temperatura durante 6 horas y después se detendrá.
3. Para apagar el modo de espera, presione el botón TIMER hasta que la luz del indicador se apague.

TEMP/TIME

- Oprima el botón con la flecha hacia arriba TEMP/TIME para aumentar la temperatura. Cada vez que oprima el botón con la flecha hacia arriba TEMP/TIME, la temperatura aumentará 1 °F hasta que llegue a los 86 °F (30 °C).
- Oprima el botón con la flecha hacia abajo TEMP/TIME para disminuir la temperatura. Cada vez que oprima o mantenga oprimido el botón con la flecha hacia abajo TEMP/TIME, la temperatura disminuirá 1 °F hasta que llegue a los 61 °F (16°C).

CAMBIO DE LA DIRECCIÓN DEL AIRE

Flujo de Aire en 4 Direcciones: Las rejillas direccionales de aire le permiten controlar la dirección del flujo de aire. El flujo de aire se puede dirigir hacia arriba o hacia abajo y hacia la derecha o izquierda. (Vea la Fig. 20).

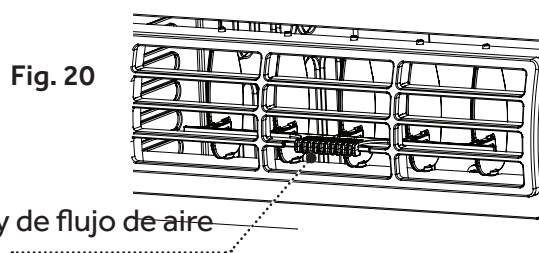

LIMPIEZA DEL FILTRO DE AIRE

Para facilitar la limpieza, el filtro de aire se puede quitar. Un filtro de aire limpio contribuye a eliminar el polvo, las pelusas y las partículas del aire para obtener un enfriamiento óptimo y un funcionamiento eficaz. La luz de Filter Reset se encenderá para notificarle que el filtro de aire debe limpiarse. La luz se enciende después de que el aire acondicionado ha funcionado durante 240 horas.

1. Encienda el aire acondicionado y desconecte el cable de suministro eléctrico del tomacorriente.
2. Para quitar el filtro de aire, abra el panel frontal y saque el filtro de aire. (Vea las Fig. 21).

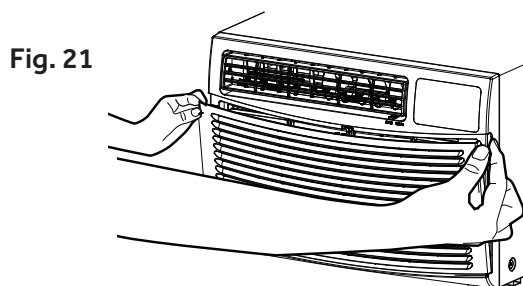

3. Utilice una aspiradora con el accesorio de manguera para limpiar el filtro de aire. Si el filtro de aire está muy sucio, lávelo con agua tibia y un detergente suave. No lave el filtro de aire en un lavavajillas, una lavadora, ni utilice limpiadores químicos. No use una secadora ni un horno de microondas para secarlo. Deje que el filtro seque por completo al aire antes de colocarlo de nuevo en la unidad.
4. Coloque el filtro de aire de nuevo en el aire acondicionado.
5. Cierre el panel frontal.
6. Conecte el cable de suministro eléctrico en el tomacorriente, encienda el aire acondicionado y presione el botón de reestablecimiento de filtro para apagar la luz indicadora.

NOTA: No haga funcionar el aire acondicionado sin colocar el filtro en su lugar.

LIMPIEZA DEL PANEL FRONTAL

1. Encienda el aire acondicionado y desconecte el cable de suministro eléctrico del tomacorriente.
2. Limpie el panel frontal con un paño suave. No utilice limpiadores químicos, especialmente limpiadores en aerosol, instrumentos filosos o líquidos inflamables. Estos productos pueden dañar la superficie del aire acondicionado.
3. Deje que el panel frontal se seque al aire completamente.
4. Conecte el cable de suministro eléctrico en el tomacorriente y encienda el aire acondicionado.

En caso de que el filtro esté dañado y necesite reemplazarse, llame al Servicio al cliente de Haier al: 1-877-337-3639

MANTENIMIENTO ANUAL

AIRE ACONDICIONADO

El aire acondicionado requiere mantenimiento anual para ayudar a garantizar un funcionamiento estable todo el año. Llame a su servicio de aire acondicionado local para programar una revisión anual. Si necesita una referencia, puede llamar al Servicio al cliente de Haier al 1-877-337-3639 para pedir una. Esta inspección anual NO es parte de la garantía o el servicio de garantía y los gastos de una inspección anual únicamente son responsabilidad del propietario.

SERVICIO AL CLIENTE

IMPORTANTE

NO DEVUELVA ESTE PRODUCTO A LA TIENDA

Si tiene algún problema con este producto, comuníquese con el Centro de satisfacción del cliente al 1-877-337-3639.

ES NECESARIO TENER EL COMPROBANTE DE COMPRA FECHADO, EL NÚMERO DE MODELO Y EL NÚMERO DE SERIE PARA RECIBIR EL SERVICIO DE LA GARANTÍA.



SONIDOS NORMALES DE UN AIRE ACONDICIONADO

SONIDOS NORMALES

Su nuevo aire acondicionado está diseñado para ofrecerle muchos años de servicio confiable. En esta sección se explica cómo limpiar y cuidar adecuadamente el aire acondicionado.

Cuando su aire acondicionado funciona, es normal escuchar los siguientes sonidos:

SONIDOS	MOTIVO
Movimiento del aire	Aire que gira alrededor del ventilador.
Vibración de la ventana	Instalación no correcta. Consulte la sección de Instalación.
Sonido metálico	Gotas de agua arrojadas contra la bobina (exterior) del condensador. Esto ayuda a enfriar la bobina del condensador. Puede reducir el sonido quitando el tapón de agua de la sub-base. (Vea las Fig. 22) Nota: no perforo agujero en la placa de base. Quitar este tapón disminuirá la eficiencia energética de su unidad
Zumbidos agudos	El compresor se enciende y se apaga.
Chasquidos	El termostato se enciende y se apaga.
Borboteos	El refrigerante se está moviendo a través de la bobina (interna) del evaporador.

Fig. 22

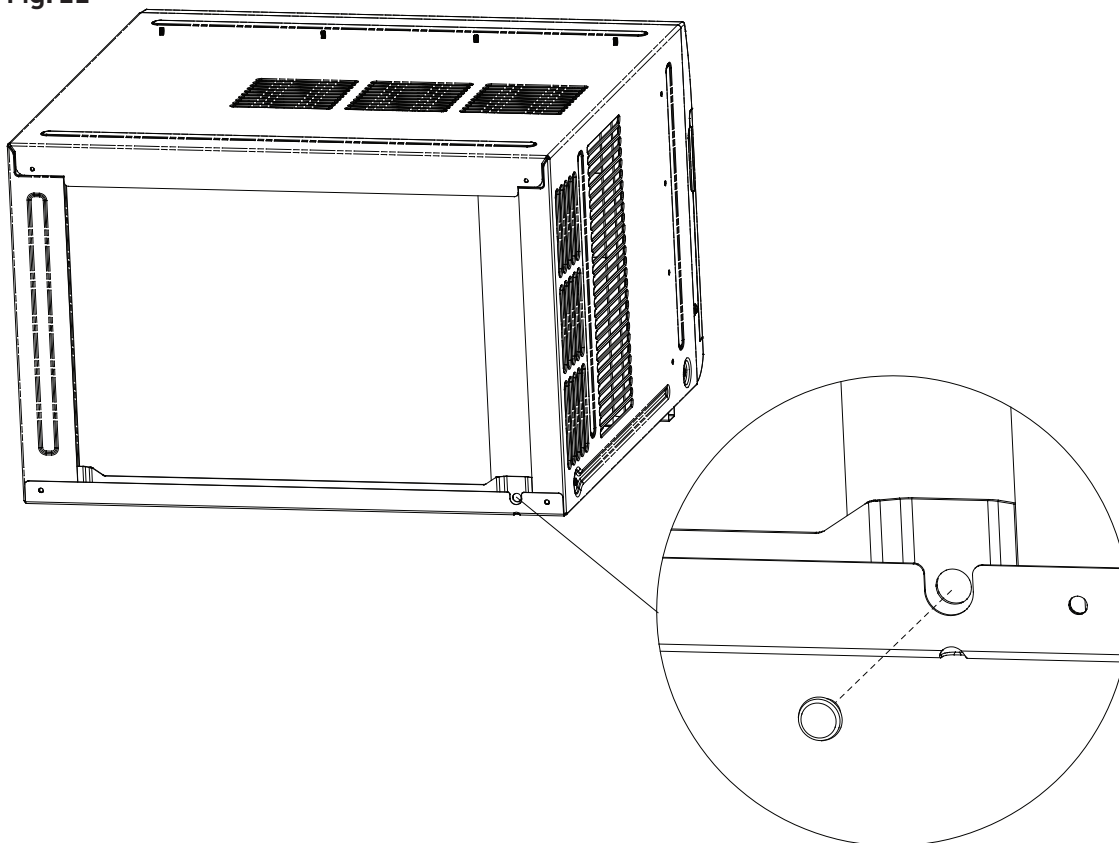

SOLUCIÓN DE PROBLEMAS

POSIBLE PROBLEMA	POSIBLE CAUSA	SOLUCIÓN
El aire acondicionado no entra en funcionamiento o no opera.	El cable de suministro eléctrico no está conectado a un tomacorriente.	Conecte la unidad a un tomacorriente de acoplamiento conectado a tierra.
	El cable de suministro eléctrico se disparó.	Oprima y suelte el botón RESET en el cable de suministro eléctrico.
	La unidad está apagada.	Encienda la unidad usando el control remoto o desde el panel de control.
	Se fundió un fusible doméstico o interruptor de carga.	Reemplace el fusible o restablezca el interruptor de carga.
El control remoto no funciona.	Las baterías están descargadas.	Reemplace las baterías.
	Las baterías están insertadas de manera incorrecta.	Asegúrese de que las baterías están insertadas en la posición correcta.
La habitación no se siente lo suficientemente fría.	La habitación está demasiado cálida.	Deje pasar un tiempo para que la habitación se enfríe cuando encienda la unidad.
	El control de temperatura puede no estar ajustado de manera correcta.	Ajuste el control de temperatura en el panel de control o con el control remoto.
	El flujo de aire está restringido.	Asegúrese de que el área de liberación del aire no está bloqueada.
La habitación está demasiado fría.	La temperatura se ajustó a un nivel demasiado bajo.	Eleve la temperatura.
Los ciclos del aire acondicionado se encienden y apagan demasiado seguido.	El filtro de aire está sucio o restringido.	Limpie el filtro de aire.
	El flujo de aire está restringido.	Asegúrese de que el área de liberación del aire no está bloqueada.
	La temperatura exterior del aire es menor a los 61 °F.	No haga funcionar la unidad cuando la temperatura exterior sea menor a los 61 °F.
	La temperatura exterior es muy cálida.	Eleve la velocidad del ventilador al valor más alto.
Hay gotas de agua en la casa.	El aire acondicionado no está nivelado correctamente.	Incline la unidad ligeramente desde la parte frontal hasta la parte trasera. Consulte la sección de Instalación. NO haga un orificio en la base del gabinete.
Hay gotas de agua fuera de la casa.	Clima húmedo y cálido.	Esto es normal en días con mucha humedad.
El agua se acumula en la base del gabinete.	La humedad se filtra en la base del gabinete.	Esto es normal en días con mucha humedad. NO haga un orificio en la base del gabinete.
El aire acondicionado se está congelando; se está formando hielo en la bobina.	La temperatura exterior es demasiado baja, menor a los 61 °F.	Para descongelar la bobina, elija el modo FAN ONLY y ajuste una temperatura mayor.

GARANTÍA LIMITADA

UN AÑO DE GARANTÍA LIMITADA

Esta garantía cubre todos los defectos de fabricación o de material para las partes mecánicas y eléctricas (incluidos los costos de mano de obra) de este producto, durante un período de 12 meses a partir de la fecha de compra. Para usos comerciales o de renta, la garantía es de 90 días. Debe guardar y entregar el recibo de venta original como comprobante de la fecha de compra.

El sistema sellado y el compresor (compresor, condensador y evaporador herméticos) que contiene este producto tienen un período de garantía de 1 año a partir de la fecha de compra. Debe conservar el recibo de venta original y proporcionarlo como prueba de la fecha de compra.

QUIÉN RECIBE COBERTURA

La persona que compró originalmente este producto en la tienda.

QUÉ SE HARÁ

Haier America reparará o reemplazará cualquier parte mecánica, eléctrica o del compresor que resulte defectuosa por uso doméstico normal, durante un período de 12 meses.

CÓMO PUEDO SOLICITAR SERVICIO

Comuníquese con el almacén de servicio más cercano autorizado por el fabricante. Para obtener el nombre del almacén de servicio más cercano, comuníquese con Haier America al 1-877-337-3639.

Todo servicio debe ser realizado por un almacén de servicio autorizado por el fabricante.

ESTA GARANTÍA NO CUBRE

1. Daños por instalación inadecuada.
2. Daños producidos en el envío.
3. Defectos distintos a los de fabricación.
4. Daños por uso incorrecto, maltrato, accidente, alteración, falta de cuidado y mantenimiento adecuados, o corriente o voltaje incorrectos.

5. Daño por uso distinto al doméstico.
6. Daños por un servicio brindado por alguien distinto a un distribuidor o centro de servicio autorizado.
7. Acabados decorativos.
8. Cargos por mano de obra, servicio, viáticos y transporte para el retiro de partes defectuosas e instalación de las refacciones, después del período inicial de 12 meses.
9. Crédito o reembolso por productos después de 30 días o más de la fecha de compra, o por pérdida o lesión provocada por el producto o por defectos del producto que incluyen, entre otros, daños incidentales o derivados.
10. Producto reconstruido adquirido como nuevo o de segunda mano.

ESTA GARANTÍA LIMITADA SE OTORGA EN LUGAR DE CUALQUIER OTRA GARANTÍA, EXPRESA O IMPLÍCITA, INCLUSO LAS GARANTÍAS DE COMERCIALIZACIÓN E IDONEIDAD PARA UN FIN EN PARTICULAR.

La solución ofrecida en esta garantía es exclusiva y se otorga en lugar de cualquier otra solución. Esta garantía no cubre daños incidentales o derivados. Algunos estados no permiten la exclusión por daños incidentales o derivados, de modo que es posible que estas limitaciones no se apliquen en su caso. Algunos estados no permiten limitaciones sobre la duración de una garantía implícita, de modo que es posible que esta limitación no aplique en su caso. Esta garantía le otorga derechos legales específicos, y usted puede tener también otros derechos que varían en cada estado.

Esta garantía cubre unidades dentro de los Estados Unidos continental, Canadá y Puerto Rico.

Haier America,
Wayne, NJ 07470

www.Haier.com

Model # ESA415N, ESA418N, ESA424N
Issued Date: October 2014

Haier America
Wayne, NJ 07470
©2015 Haier America Trading, LLC.