

hatcocorp.com

Register Online!
(see page 2)

S'inscrire en ligne!
(voir page 14)



Mini Display Warmer Mini Présentoirs Chauffants MDW Series/Série

Installation and Operating Manual Manuel d'installation et d'utilisation

P/N 07.04.405.00

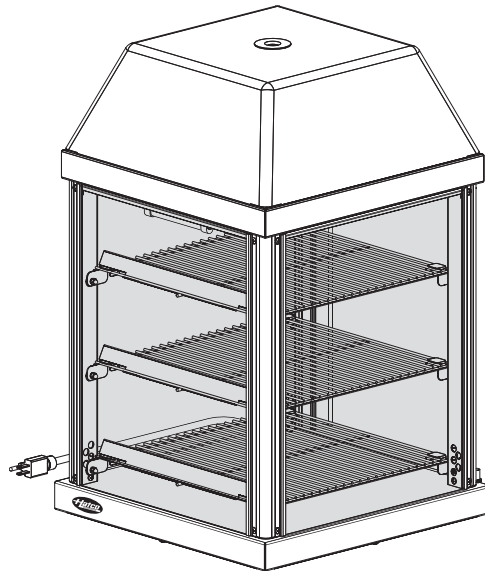

⚠ WARNING

Do not operate this equipment unless you have read and understood the contents of this manual! Failure to follow the instructions contained in this manual may result in serious injury or death. This manual contains important safety information concerning the maintenance, use, and operation of this product. If you're unable to understand the contents of this manual, please bring it to the attention of your supervisor. Keep this manual in a safe location for future reference.

English = p 2

⚠ ADVERTENCIA

No opere este equipo al menos que haya leído y comprendido el contenido de este manual! Cualquier falla en el seguimiento de las instrucciones contenidas en este manual puede resultar en un serio lesión o muerte. Este manual contiene importante información sobre seguridad concerniente al mantenimiento, uso y operación de este producto. Si usted no puede entender el contenido de este manual por favor pregunte a su supervisor. Almacenar este manual en una localización segura para la referencia futura.

⚠ AVERTISSEMENT

Ne pas utiliser cet équipement sans avoir lu et compris le contenu de ce manuel ! Le non-respect des instructions contenues dans ce manuel peut entraîner de graves blessures ou la mort. Ce manuel contient des informations importantes concernant l'entretien, l'utilisation et le fonctionnement de ce produit. Si vous ne comprenez pas le contenu de ce manuel, veuillez le signaler à votre supérieur. Conservez ce manuel dans un endroit sûr pour pouvoir vous y référer plus tard.

Français = p 14

Important Owner Information	2	Operation	8
Introduction	2	General	8
Important Safety Information	3	Maintenance	9
Model Description	4	General	9
Model Designation	4	Daily Cleaning.....	9
Specifications	5	Display Light Bulb Replacement.....	10
Plug Configurations.....	5	Troubleshooting Guide	11
Electrical Rating Chart	5	Options and Accessories	12
Dimensions	5	Limited Warranty	13
Installation	6	Authorized Parts Distributors	Back Cover
General	6		
Reversible Access Door.....	7		
Configurable Access Door	7		

IMPORTANT OWNER INFORMATION

Record the model number, serial number, voltage, and purchase date of the unit in the spaces below (specification label located on the control side of the unit). Please have this information available when calling Hatco for service assistance.

Model No. _____

Serial No. _____

Voltage _____

Date of Purchase _____

Register your unit!

Completing online warranty registration will prevent delay in obtaining warranty coverage. Access the Hatco website at www.hatcocorp.com, select the *Parts & Service* pull-down menu, and click on "Warranty Registration".

Business

Hours: 8:00 AM to 5:00 PM Central Standard Time (CST)

(Summer Hours: June to September—
8:00 AM to 5:00 PM CST Monday–Thursday
8:00 AM to 2:30 PM CST Friday)

Telephone: 800-558-0607; 414-671-6350

e-mail: partsandservice@hatcocorp.com

Fax: 800-690-2966 (Parts and Service)
414-671-3976 (International)



24 Hour 7 Day Parts and Service Assistance available in the United States and Canada by calling 800-558-0607.

Additional information can be found by visiting our web site at www.hatcocorp.com.

INTRODUCTION

The Hatco Mini Display Warmer is designed to hold prepared foods for prolonged periods of time while maintaining that "just-made" quality. Mini Display Warmer cabinets provide the best environment for products like sandwiches, cookies, pretzels, muffins, and desserts by regulating the air temperature.

The Mini Display Warmer's air flow pattern is designed to maintain consistent cabinet temperature. The heat sources create a "blanket" effect around the food. The air flow rate enables the cabinet to rapidly recover temperature after opening and closing the door. Configurable access doors and magnetic adjustable shelves make the Hatco Mini Display Warmer perfect for any food service application.

The Mini Display Warmer is a product of extensive research and field testing. The materials used were selected for maximum durability, attractive appearance, and optimum performance. Every unit is inspected and tested thoroughly prior to shipment.

This manual provides installation, safety, and operating information for the Mini Display Warmer. Hatco recommends all installation, operating, and safety information appearing in this manual be read prior to installation or operation of a unit.

Safety information that appears in this manual is identified by the following signal word panels:



WARNING indicates a hazardous situation which, if not avoided, could result in death or serious injury.



CAUTION indicates a hazardous situation which, if not avoided, could result in minor or moderate injury.



NOTICE is used to address practices not related to personal injury.



Read the following important safety information before using this equipment to avoid serious injury or death and to avoid damage to equipment or property.

WARNING

ELECTRIC SHOCK HAZARD:

- Plug unit into a properly grounded electrical receptacle of the correct voltage, size, and plug configuration. If plug and receptacle do not match, contact a qualified electrician to determine and install the proper voltage and size electrical receptacle.
- Turn OFF power switch, unplug power cord, and allow unit to cool before performing any cleaning, adjustments, or maintenance.
- DO NOT submerge or saturate with water. Unit is not waterproof. Do not operate if unit has been submerged or saturated with water.
- Unit is not weatherproof. Locate unit indoors where ambient air temperature is a minimum of 70°F (21°C) and a maximum of 85°F (29°C).
- Do not steam clean or use excessive water on unit.
- This unit is not “jet-proof” construction. Do not use jet-clean spray to clean this unit.
- Do not pull unit by power cord.
- Discontinue use if power cord is frayed or worn.
- Do not attempt to repair or replace a damaged power cord. Cord must be replaced by Hatco, an Authorized Hatco Service Agent, or a person with similar qualifications.
- Do not clean unit when it is energized or hot.
- Do not allow liquids to spill into the unit.
- This unit must be serviced by qualified personnel only. Service by unqualified personnel may lead to electric shock or burn.
- Use only Genuine Hatco Replacement Parts when service is required. Failure to use Genuine Hatco Replacement Parts will void all warranties and may subject operators of the equipment to hazardous electrical voltage, resulting in electrical shock or burn. Genuine Hatco Replacement Parts are specified to operate safely in the environments in which they are used. Some aftermarket or generic replacement parts do not have the characteristics that will allow them to operate safely in Hatco equipment.

FIRE HAZARD: Locate unit a minimum of 1” (25 mm) from combustible walls and materials. If safe distances are not maintained, discoloration or combustion could occur.

Use only light bulbs that meet or exceed National Sanitation Foundation (NSF) standards and are specifically designed for food holding areas. Breakage of light bulbs not specially coated could result in personal injury and/or food contamination.

WARNING

Make sure all operators have been instructed on the safe and proper use of the unit.

This unit is not intended for use by children or persons with reduced physical, sensory, or mental capabilities. Ensure proper supervision of children and keep them away from the unit.

Hatco Corporation is not responsible for the actual food product serving temperature. It is the responsibility of the user to ensure that the food product is held and served at a safe temperature.

Make sure food product has been heated to the proper food-safe temperature before placing in unit. Failure to heat food product properly may result in serious health risks. This unit is for holding preheated food product only.

This unit has no “user-serviceable” parts. If service is required on this unit, contact an Authorized Hatco Service Agent or contact the Hatco Service Department at 800-558-0607 or 414-671-6350; fax 800-690-2966; or International fax 414-671-3976.

CAUTION

BURN HAZARD: Some exterior surfaces on the unit will get hot. Use caution when touching these areas.

Locate unit in an area that is convenient for use. The location should be level and strong enough to support the weight of the unit and contents.

Transport unit in upright position only. Failure to do so may result in damage to unit or personal injury.

NOTICE

Do not lay unit on the side with the control panel or damage to the unit could occur.

Use non-abrasive cleaners and cloths only. Abrasive cleaners and cloths could scratch finish of unit, marring its appearance and making it susceptible to soil accumulation.

Clean unit daily to avoid malfunctions and maintain sanitary operation.

This unit is intended for commercial use only — NOT for household use.

MODEL DESCRIPTION

English

All Models

Mini Display Warmers are powder-coated, painted steel and feature tempered glass side panels. The access door(s) can be hinged left or right and mounted on any side of the unit. Two door units can be configured to allow “pass-through” from either the side or the back of the unit to the service area. The cabinet interior top and bottom are made of easy-to-clean stainless steel. The unit’s dry heat system is suitable for all boxed or wrapped food products as well as unwrapped muffins, turnovers, and desserts.

Three magnetically adjustable shelves for horizontal or slanted displays provide flexibility for a variety of product choices. Shelf height is also adjustable to accommodate a variety of food package sizes. The unit has incandescent lighting to heighten product awareness.

The Hatco Mini Display Warmer keeps food at safe serving temperatures by circulating hot air throughout the entire cabinet. Perfect for convenience stores, restaurants, recreational facilities, theme parks, and anywhere there is limited counter space.

The Mini Display Warmer is available in several *Designer* colors.

NOTE: The hood of the Mini Display Warmer is always black.

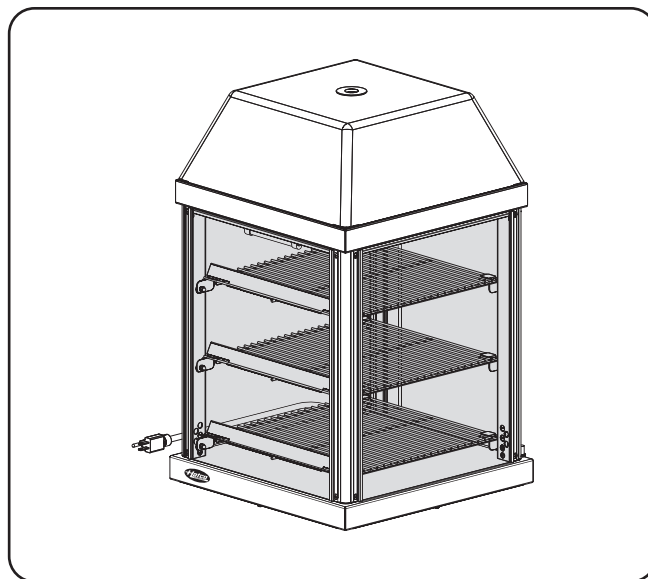

Model MDW-1X

MODEL DESIGNATION

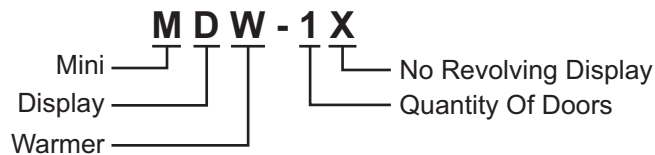

Plug Configuration

Units are supplied from the factory with a 6' (1829 mm) electrical cord and plug installed.



ELECTRIC SHOCK HAZARD: Plug unit into a properly grounded electrical receptacle of the correct voltage, size, and plug configuration. If plug and receptacle do not match, contact a qualified electrician to determine and install the proper voltage and size electrical receptacle.

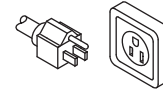

NEMA 5-15P

Plug Configuration

NOTE: Receptacle not supplied by Hatco.

Electrical Rating Chart

Model	Voltage	Watts	Amps	Plug Configuration	Shipping Weight
MDX-1X	120	470	3.9	NEMA 5-15P	47 lbs. (21 kg)
MDW-2X	120	470	3.9	NEMA 5-15P	50 lbs. (23 kg)

Dimensions

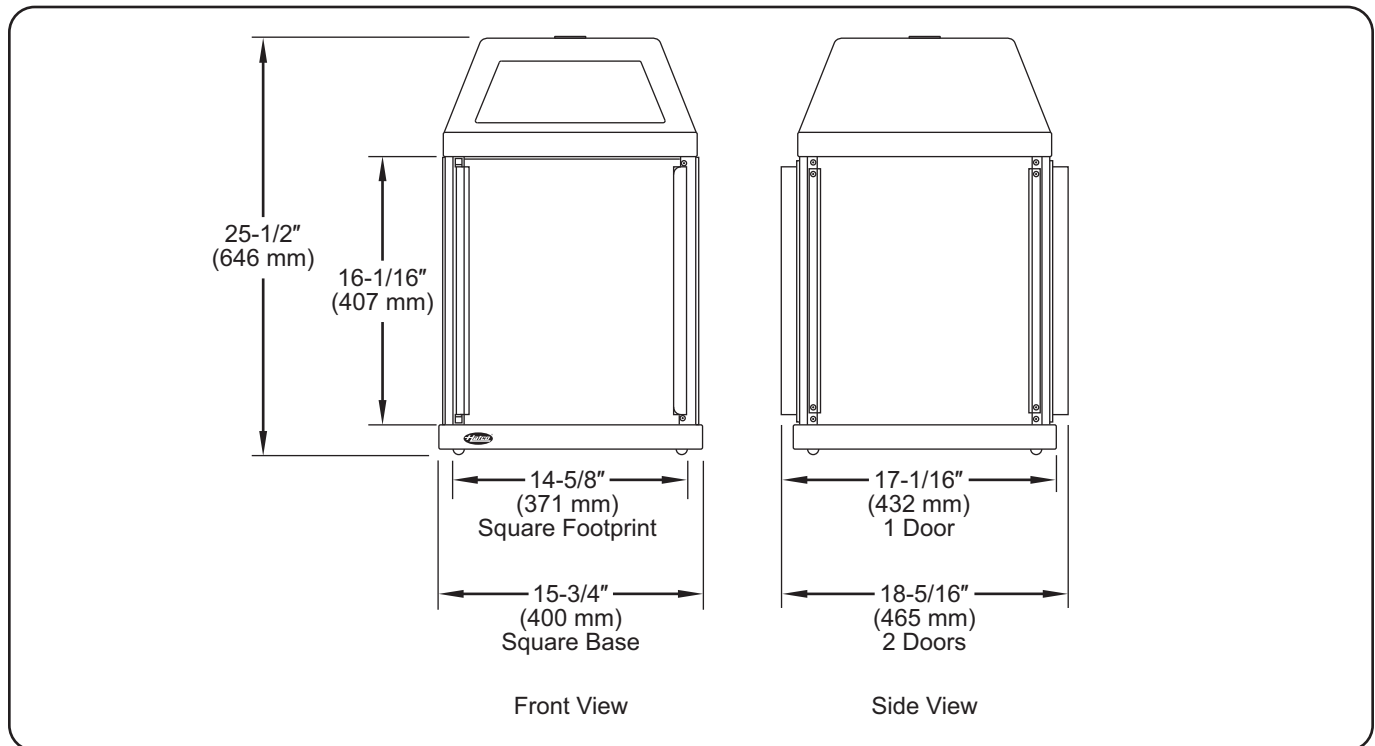

General

The Mini Display Warmer is shipped with most components installed and ready for operation. The following installation instructions must be performed before plugging in and operating the unit.

⚠ WARNING

ELECTRIC SHOCK HAZARD: Unit is not weatherproof. Locate unit indoors where ambient air temperature is a minimum of 70°F (21°C) and a maximum of 85°F (29°C).

FIRE HAZARD: Locate unit a minimum of 1" (25 mm) from combustible walls and materials. If safe distances are not maintained, discoloration or combustion could occur.

⚠ CAUTION

Locate unit in an area that is convenient for use. The location should be level and strong enough to support the weight of the unit and contents.

Transport unit in upright position only. Failure to do so may result in damage to unit or personal injury.

NOTICE

Do not lay unit on the side with the control panel or damage to the unit could occur.

1. Remove the unit from the shipping carton.

NOTE: To prevent delay in obtaining warranty coverage, complete online warranty registration. See the IMPORTANT OWNER INFORMATION section for details.

2. Remove tape and protective packaging from all surfaces of the unit.

- The stainless steel floor in all units is protected during shipping with a sheet of corrugated cardboard. This protection must be removed prior to cabinet operation.
- The shelves have packing material and cardboard attached for protection during shipping. This protection must be removed prior to cabinet operation.

3. Position the magnetic shelves at adequate heights to accommodate product. The shelves may be inserted horizontally or inclined.

NOTE: If the unit is equipped with an optional Hood with Backlit Sign Cutout and the Merchandising Graphic Image has not been installed, see the OPTIONS AND ACCESSORIES section for installation instructions.

NOTE: The unit must be transported in the upright position. If laid on its side, all glass surfaces must be secured with tape.

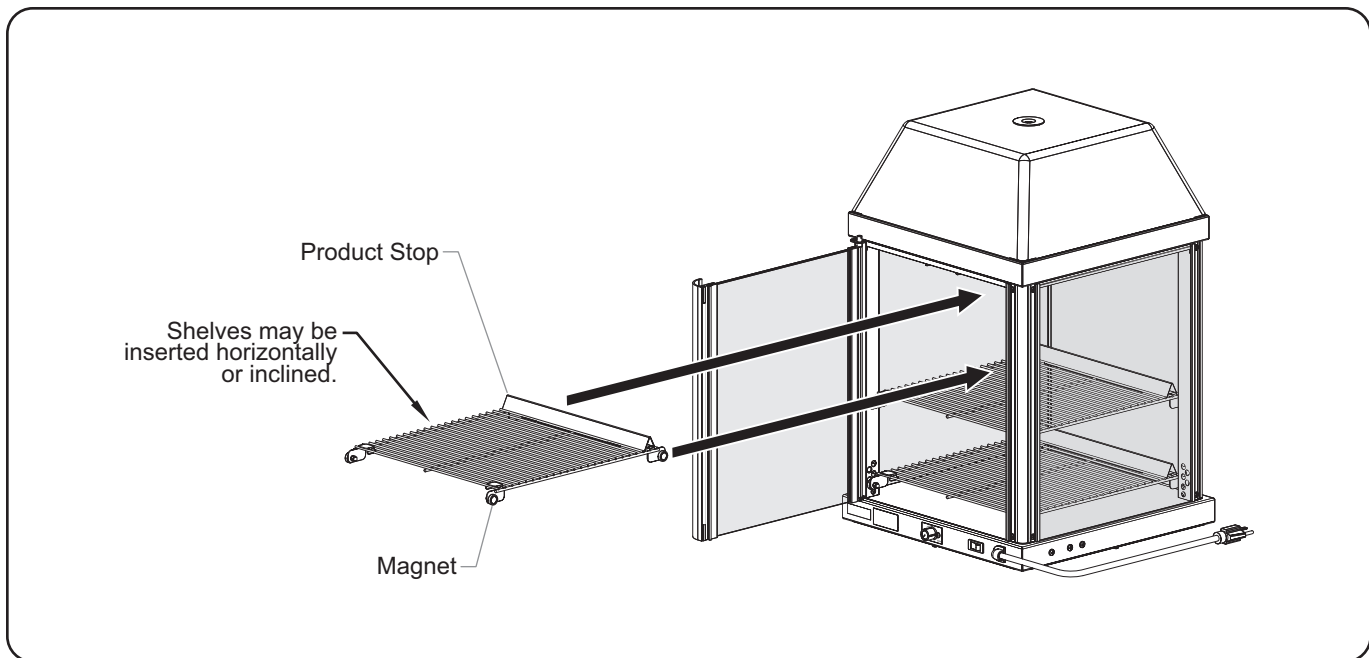

Shelf Installation

Reversible Access Door

Access door(s) may be hinged on either the left or right side for convenience. Use the following procedure to reverse the access door.

1. Remove the top hinge pin screw that secures the door to the door bracket and save.
2. Carefully lift the door off of the bottom hinge pin. Also remove the nylon washer from the hinge pin and save.
3. Remove the screws holding the door bracket to the unit.
4. Remove the screws holding the glass bracket to the unit.
5. Install the glass bracket on the side of the cabinet where the door bracket was mounted previously.
6. Install the door bracket on the side of the cabinet where the glass bracket was mounted previously.
7. Move the hinge cap on the bottom of the door bracket from what is now the inner hinge pin to the outer hinge pin.
8. Place the nylon washer over the inner hinge pin.
9. Carefully rotate the door 180° and place the door assembly onto the inner hinge pin (make sure the nylon washer is in place).
10. Tip/tilt the door assembly towards the cabinet and align the top of the door with the top hinge. Install the top hinge pin screw through the hinge and into the door. Tighten securely.

Configurable Access Door

A door can be exchanged with any glass panel to suit the installation site.

1. Remove the door assembly and the door bracket.
 - a. Remove the top hinge pin screw that secures the door to the door bracket and save.
 - b. Carefully lift the door off of the bottom hinge pin. Also remove the nylon washer from the hinge pin and save.
 - c. Remove the screws holding the door bracket to unit.
2. Remove the glass panel and the glass bracket.

NOTE: Make sure to remove only the glass bracket that will be replaced with the door bracket (the side that the door hinge will be located on).

- a. While holding the glass panel securely, remove the screws holding the glass bracket to the unit. Keep hardware.
 - b. Carefully lift the glass panel off the unit and set in a safe place.
3. Install the door assembly and the door bracket.
 - a. Make sure the hinge cap on the bottom of the door bracket is installed on the outer hinge pin.
 - b. Place the nylon washer over the inner hinge pin.
 - c. Attach the door bracket to the unit using the screws.
 - d. Place the door assembly onto the inner hinge pin (make sure the nylon washer is in place).
 - e. Tip/tilt the door assembly towards the cabinet and align the top of the door with the top hinge. Install the top hinge pin screw through the hinge and into the door. Tighten securely.
 4. Slide the glass panel into the groove of the installed glass bracket.
 5. While holding the glass panel securely, install the remaining glass bracket to the unit to secure the glass panel in place.

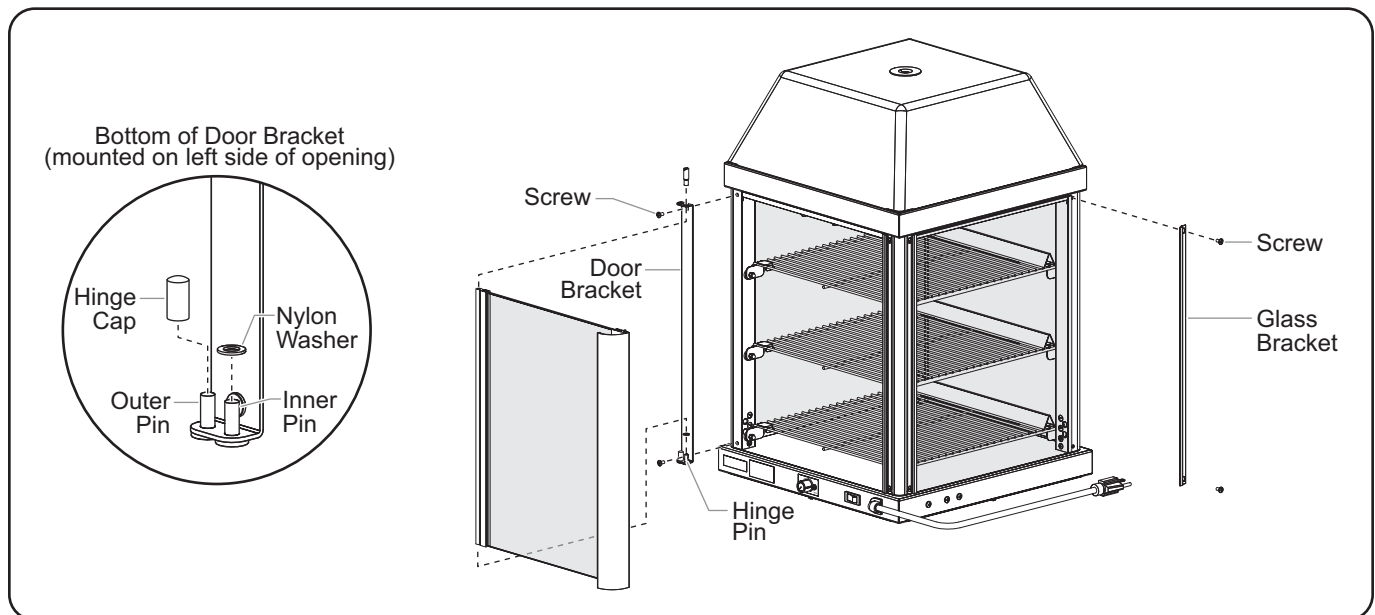

Reversing and Configuring the Access Door

General

Use the following procedure to turn on and operate the Hatco Mini Display Warmer.

⚠ WARNING

Read all safety messages in the **IMPORTANT SAFETY INFORMATION** section before operating this equipment.

Startup

1. Plug unit into an electrical receptacle of the correct voltage, size, and plug configuration. See the SPECIFICATIONS section for details.
2. Move the Power I/O (on/off) switch to the I (on) position.
3. Set the Temperature Control to the desired level between MIN and MAX.

⚠ CAUTION

BURN HAZARD: Some exterior surfaces on the unit will get hot. Use caution when touching these areas.

4. Allow 30 minutes to preheat. Check the interior thermometer and adjust the Temperature Control if necessary.

NOTE: Temperature settings may vary depending upon product make-up and consistency. The interior thermometer displays temperature inside the cabinet, not the food product temperature.

Shutdown

1. Move the Power I/O (on/off) switch to the O (off) position.
2. Unplug the power cord and allow the unit to cool before performing any cleaning or maintenance.

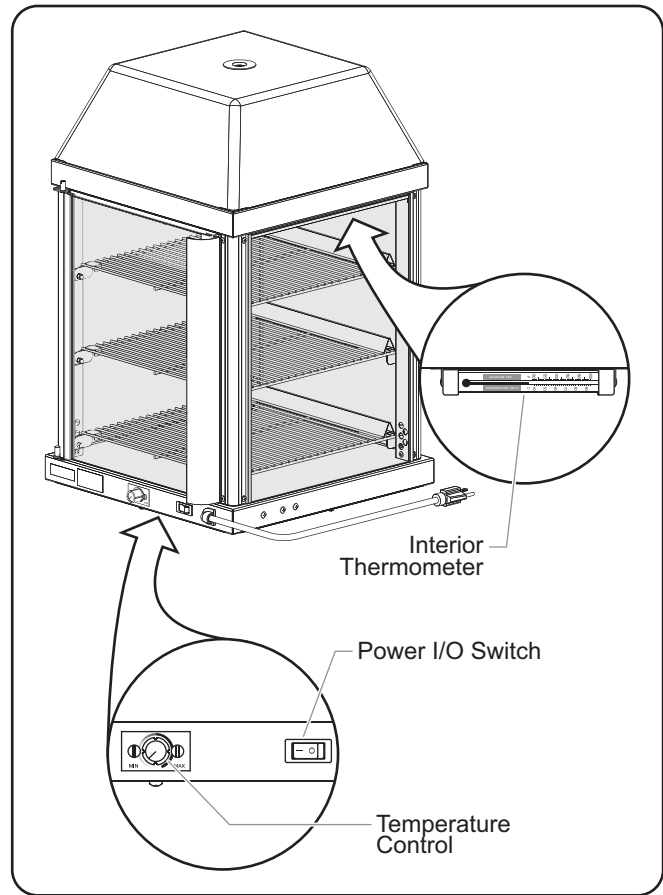

Control Panel

General

The Hatco Mini Display Warmer is designed for maximum durability and performance, with minimum maintenance.



WARNING

ELECTRIC SHOCK HAZARD:

- Turn OFF power switch, unplug power cord, and allow unit to cool before performing any cleaning, adjustments, or maintenance.
- DO NOT submerge or saturate with water. Unit is not waterproof. Do not operate if unit has been submerged or saturated with water.
- Do not steam clean or use excessive water on unit.
- This unit is not “jet-proof” construction. Do not use jet-clean spray to clean this unit.
- Do not clean unit when it is energized or hot.

This unit has no “user-serviceable” parts. If service is required on this unit, contact an Authorized Hatco Service Agent or contact the Hatco Service Department at 800-558-0607 or 414-671-6350; fax 800-690-2966; or International fax 414-671-3976.

Daily Cleaning

To preserve the finish of the Mini Display Warmer, perform the following cleaning procedure daily.

NOTICE

Use non-abrasive cleaners and cloths only. Abrasive cleaners and cloths could scratch finish of unit, marring its appearance and making it susceptible to soil accumulation.

1. Turn off the unit, unplug the power cord, and allow the unit to cool.
2. Remove and wash all food pans.
3. Wipe down all interior and exterior metal surfaces with a damp cloth. Stubborn stains may be removed with a good non-abrasive cleaner. Clean hard to reach areas using a small brush and mild soap.
4. Clean the glass side panels and door panel(s) using ordinary glass cleaner and a damp, soft cloth or paper towel. The side panels are removable for detailed cleaning, if necessary. Refer to the “Removing a Glass Panel” procedure in this section for removal.

Removing a Glass Panel

1. While holding the glass panel securely, remove the screws holding one of the glass brackets to the unit.
2. Carefully lift the glass panel off the unit and set in a safe place with the screws.

Installing a Glass Panel

1. Slide the glass panel into the groove of the installed glass bracket.
2. While holding the glass panel securely, reinstall the removed glass bracket to the unit.

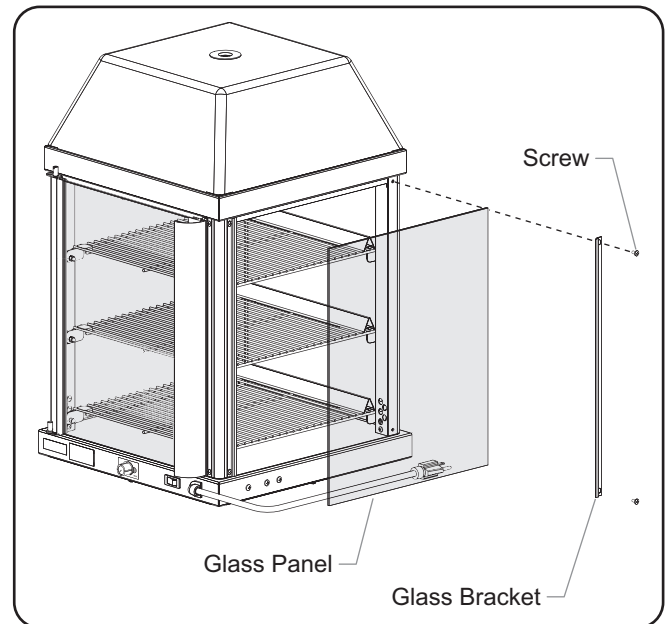

Glass Panel Removal

Display Light Bulb Replacement

The display light is an incandescent bulb that illuminates the warming area. This bulb has a special coating to guard against injury and food contamination in the event of breakage.



Use only light bulbs that meet or exceed National Sanitation Foundation (NSF) standards and are specifically designed for food holding areas. Breakage of light bulbs not specially coated could result in personal injury and/or food contamination.

Use only Genuine Hatco Replacement Parts when service is required. Failure to use Genuine Hatco Replacement Parts will void all warranties and may subject operators of the equipment to hazardous electrical voltage, resulting in electrical shock or burn. Genuine Hatco Replacement Parts are specified to operate safely in the environments in which they are used. Some aftermarket or generic replacement parts do not have the characteristics that will allow them to operate safely in Hatco equipment.

1. Disconnect the power supply and wait until the unit has cooled.
2. Unscrew and remove the threaded cap from the hood.
3. Remove the hood from the cabinet.
4. Remove one of the hood filler panels. (Two screws need to be removed to remove a hood filler panel.)
5. Unscrew the bulb from the unit and replace it with a new, specially-coated incandescent bulb (display light bulbs have a threaded base).

NOTE: Hatco shatter-resistant bulbs meet NSF standards for food holding and display areas. For 120 V applications, use Hatco P/N 02.30.043.00.

6. Reinstall the hood filler panel.
7. Securely place the hood back onto the cabinet.
8. Reinstall the threaded cap to secure the hood.

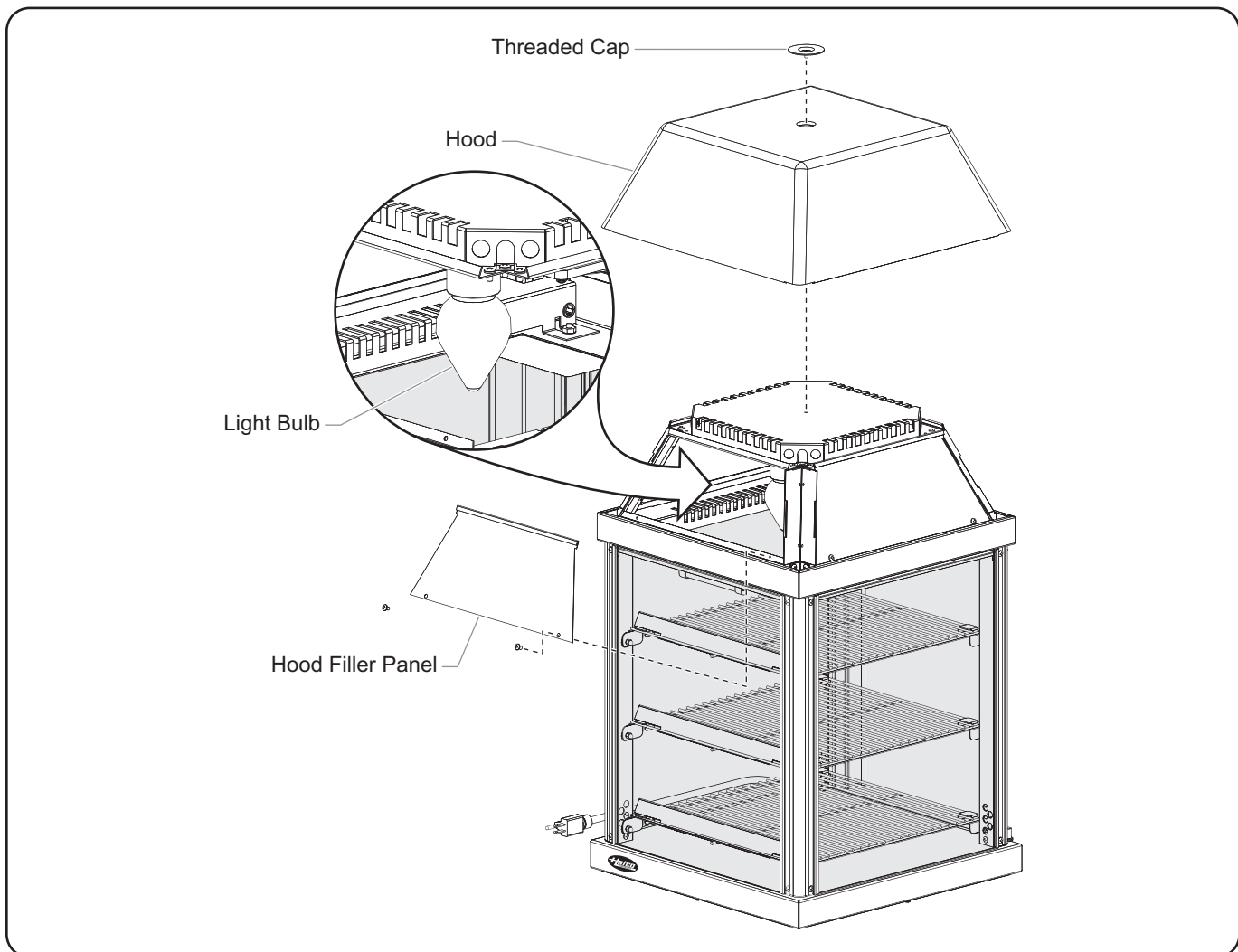

Bulb Replacement

**WARNING**

This unit must be serviced by qualified personnel only. Service by unqualified personnel may lead to electric shock or burn.

**WARNING**

ELECTRIC SHOCK HAZARD: Turn OFF power switch, unplug power cord, and allow unit to cool before performing any cleaning, adjustments, or maintenance.

Symptom	Probable Cause	Corrective Action
Light bulb not working.	Light bulb defective.	Replace light bulb. Refer to the MAINTENANCE section.
	Unit not turned on.	Move Power I/O (on/off) switch to the I (on) position.
Unit too hot.	Temperature Control set too high.	Adjust the Temperature Control to a lower setting.
	Unit connected to incorrect power supply.	Verify with qualified personnel that power supply matches unit specification.
	Temperature Control is defective.	Contact an Authorized Hatco Service Agent or Hatco for assistance.
No heat, but light works.	Temperature Control set too low.	Adjust Temperature Control to a higher setting.
	Heating element(s) not working.	Contact an Authorized Hatco Service Agent or Hatco for assistance.
	Temperature Control is defective.	Contact an Authorized Hatco Service Agent or Hatco for assistance.
Unit not hot enough.	Unit not allowed enough time to preheat.	Allow unit 30 minutes to reach operating temperature.
	Temperature Control set too low.	Adjust the Temperature Control to a higher setting.
	Door(s) not closed completely.	Make sure all doors are closed completely.
	Air circulating fan not working properly.	Contact an Authorized Hatco Service Agent or Hatco for assistance.
	Heating element(s) not working.	Contact an Authorized Hatco Service Agent or Hatco for assistance.
	Temperature Control is defective.	Contact an Authorized Hatco Service Agent or Hatco for assistance.
Unit not working at all.	Unit not plugged in.	Plug unit into proper power supply.
	Unit not turned on.	Move Power I/O (on/off) switch to the I (on) position.
	Circuit breaker tripped.	Reset circuit breaker. If circuit breaker continues to trip, contact an Authorized Hatco Service Agent or Hatco for assistance.
	Power I/O (on/off) switch defective.	Contact an Authorized Hatco Service Agent or Hatco for assistance.

Troubleshooting Questions?

If you continue to have problems resolving an issue, please contact the nearest Authorized Hatco Service Agency or Hatco for assistance. To locate the nearest Service Agency, log onto the Hatco website at www.hatcocorp.com and click on *Find Service Agent*, or contact the **Hatco Parts and Service Team** at:

Telephone: 800-558-0607 or 414-671-6350

e-mail: partsandservice@hatcocorp.com

Fax: 800-690-2966 or 414-671-3976

Hood with Backlit Sign Cutout

An optional hood with a backlit sign cutout is available for all models. The hood and sign can be rotated to face any side of the unit.

Installing a Graphic Image

Use the following procedure to apply a graphic image to the graphic panel for placement in the hood of the unit.

1. Disconnect the power supply and allow the unit to cool.
2. Unscrew and remove the threaded cap from the hood.
3. Remove the hood.
4. Remove the graphic panel from the hood frame.
5. Apply the graphic image:
 - If the graphic image is a decal, peel off the backing paper from the graphic decal and apply the decal to the graphic panel.
 - If the graphic image is non-adhesive, trim the image to the shape of the graphic panel leaving no more than an 1/8" (3 mm) gap between the image and the edge of the panel. Then, tape the image to the inside face of the graphic panel. Make sure to tape around the entire edge of the image so that it does not hang loose.
6. Install the graphic panel with the tabs on the panel resting in the corner notches of the hood frame.
7. Securely place the hood back onto the cabinet. Make sure the cutout in the hood is over the graphic panel.
8. Reinstall the threaded cap to secure the hood to the unit.

Relocating the Graphic Panel

Use the following procedure to change the location of the backlit sign on the unit.

1. Disconnect the power supply and allow the unit to cool.
2. Unscrew and remove the threaded cap from the hood.
3. Remove the hood.
4. Remove the graphic panel from its existing location in the hood frame.
5. Remove the hood filler panel from the side where the graphic panel needs to be installed. (Two screws need to be removed to remove the hood filler panel.)
6. Install the hood filler panel onto the side where the graphic panel was originally located. Make sure the top lip of the hood filler panel fits over the edge of the hood frame and the two screws are installed.
7. Install the graphic panel into the new position with the tabs on the graphic panel resting in the corner notches of the hood frame.
8. Securely place the hood back onto the cabinet. Make sure the cutout in the hood is over the graphic panel.
9. Reinstall the threaded cap to secure the hood.

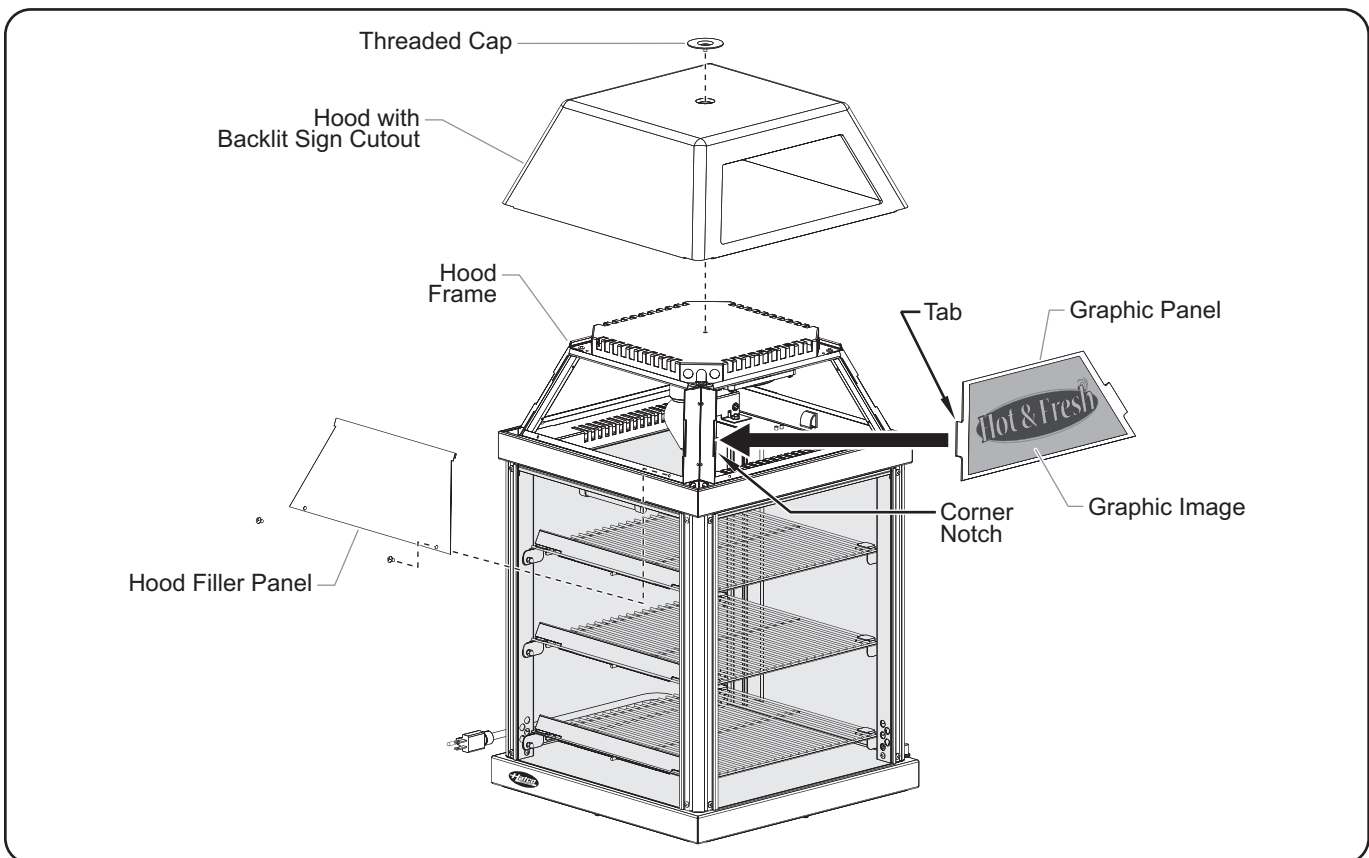

Hood with Backlit Sign Cutout

Aluminum Tray

An aluminum tray is available as an accessory for all models. The tray is 12-3/8" (314 mm) W x 12-3/8" (314 mm) D x 1/4" (6 mm) H.

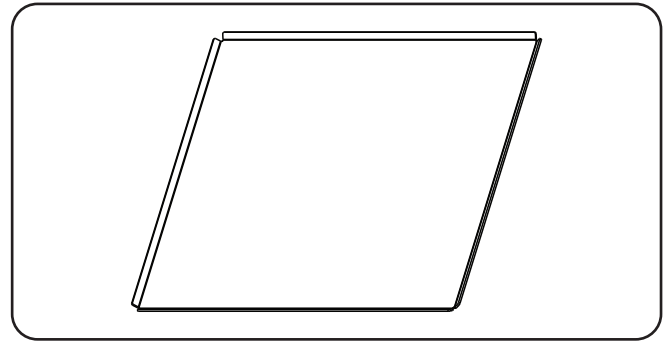

Aluminum Tray

LIMITED WARRANTY

1. PRODUCT WARRANTY

Hatco warrants the products that it manufactures (the "Products") to be free from defects in materials and workmanship, under normal use and service, for a period of one (1) year from the date of purchase when installed and maintained in accordance with Hatco's written instructions or 18 months from the date of shipment from Hatco. Buyer must establish the Product's purchase date by registering the Product with Hatco or by other means satisfactory to Hatco in its sole discretion.

Hatco warrants the following Product components to be free from defects in materials and workmanship from the date of purchase (subject to the foregoing conditions) for the period(s) of time and on the conditions listed below:

a) One (1) Year Parts and Labor PLUS One (1) Additional Year Parts-Only Warranty:

Conveyor Toaster Elements (metal sheathed)
 Drawer Warmer Elements (metal sheathed)
 Drawer Warmer Drawer Rollers and Slides
 Strip Heater Elements (metal sheathed)
 Display Warmer Elements (metal sheathed air heating)
 Holding Cabinet Elements (metal sheathed air heating)
 Heated Well Elements — HW and HWB Series
 (metal sheathed)

b) One (1) Year Parts and Labor PLUS Four (4) Years Parts-Only Warranty:

3CS and FR Tanks

c) One (1) Year Parts and Labor PLUS Nine (9) Years Parts-Only Warranty on:

Electric Booster Heater Tanks
 Gas Booster Heater Tanks

d) Ninety (90) Day Parts-Only Warranty:

Replacement Parts

THE FOREGOING WARRANTIES ARE EXCLUSIVE AND IN LIEU OF ANY OTHER WARRANTY, EXPRESSED OR IMPLIED, INCLUDING BUT NOT LIMITED TO ANY IMPLIED WARRANTY OF MERCHANTABILITY OR FITNESS FOR A PARTICULAR PURPOSE OR PATENT OR OTHER INTELLECTUAL PROPERTY RIGHT INFRINGEMENT. Without limiting the generality of the foregoing, SUCH WARRANTIES DO NOT COVER: Coated incandescent light bulbs, fluorescent lights, heat lamp bulbs, coated halogen light bulbs, halogen heat lamp bulbs, xenon light bulbs, LED light tubes, glass components, and fuses; Product failure in booster tank, fin tube heat exchanger, or other water heating equipment caused by liming, sediment buildup, chemical attack, or freezing; or Product misuse, tampering or misapplication, improper installation, or application of improper voltage.

2. LIMITATION OF REMEDIES AND DAMAGES

Hatco's liability and Buyer's exclusive remedy hereunder will be limited solely, at Hatco's option, to repair or replacement using new or refurbished parts or Product by Hatco or a Hatco-authorized service agency (other than where Buyer is located outside of the United States, Canada, United Kingdom, or Australia, in which case Hatco's liability and Buyer's exclusive remedy hereunder will be limited solely to replacement of part under warranty) with respect to any claim made within the applicable warranty period referred to above. Hatco reserves the right to accept or reject any such claim in whole or in part. In the context of this Limited Warranty, "refurbished" means a part or Product that has been returned to its original specifications by Hatco or a Hatco-authorized service agency. Hatco will not accept the return of any Product without prior written approval from Hatco, and all such approved returns shall be made at Buyer's sole expense. HATCO WILL NOT BE LIABLE, UNDER ANY CIRCUMSTANCES, FOR CONSEQUENTIAL OR INCIDENTAL DAMAGES, INCLUDING BUT NOT LIMITED TO LABOR COSTS OR LOST PROFITS RESULTING FROM THE USE OF OR INABILITY TO USE THE PRODUCTS OR FROM THE PRODUCTS BEING INCORPORATED IN OR BECOMING A COMPONENT OF ANY OTHER PRODUCT OR GOODS.

Informations Importantes pour le Propriétaire	14	Mode d'emploi	20
Introduction	14	Généralités.....	20
Consignes de Sécurité Importantes	15	Maintenance	21
Description du Modèle	16	Généralités.....	21
Désignation du Modèle	16	Nettoyage quotidien	21
Caractéristiques Techniques	17	Remplacement d'une Ampoule	22
Configuration des Fiches	17	Guide de Dépannage	23
Tableau des valeurs nominales électriques	17	Options et accessoires	24
Dimensions	17	Garantie Limitée	25
Installation	18	Autorisés Distributeurs de Pièces	Couverture Arrière
Généralités.....	18		
Porte d'accès Réversible	19		
Porte d'accès Configurable.....	19		

INFORMATIONS IMPORTANTES POUR LE PROPRIÉTAIRE

Notez le numéro de modèle, le numéro de série, la tension et la date d'achat de l'appareil dans les espaces ci-dessous (située sur le côté de l'unité près du cordon d'alimentation). Veuillez avoir cette information à portée de la main si vous appelez Hatco pour assistance.

Modèle No. _____

Numéro de série _____

Voltage _____

Date d'achat _____

Enregistrez votre appareil!

Remplissez la garantie en ligne pour éviter les retards pour faire jouer la garantie. Accédez au site Web Hatco : www.hatcocorp.com, sélectionnez le menu déroulant Parts & Service, puis cliquez sur Warranty Registration.

Horaires

ouvrables: 8h00 à 17h00
 Heure du Centre des États-Unis (CST)
 (Horaires d'été : juin à septembre—
 8h00 à 17h00 CST du lundi au jeudi
 8h00 à 14h30 CST le vendredi)

Téléphone : 800-558-0607; 414-671-6350

Courriel : partsandservice@hatcocorp.com

Télécopieur : 800-690-2966 (Pièces et Service après-vente)
 414-671-3976 (International)



Service d'assistance et de pièces de rechange disponible 7j/7, 24h/24 aux États-Unis et au Canada en composant le 800-558-0607.

Des renseignements supplémentaires sont disponibles sur notre site Web à www.hatcocorp.com.

INTRODUCTION

Le mini présentoir chauffant Hatco est conçu pour préserver la qualité nutritionnelle des aliments préparés pendant longtemps. Les vitrines des mini présentoirs chauffants fournissent un environnement convenant parfaitement aux produits tels que les sandwichs, les cookies, les bretzels, les muffins et les desserts grâce au régulateur de température de l'air.

Le débit d'air du mini présentoir permet de maintenir une température constante dans la vitrine. Les sources de chaleur forment une « couverture » autour des aliments. Le débit d'air permet à la vitrine de retrouver rapidement sa température initiale après ouverture et fermeture de la porte. Les portes d'accès configurables et les rayonnages aimantés réglables rendent le mini présentoir chauffant Hatco parfait pour toutes les applications de service alimentaire.

Les mini présentoirs chauffants de Hatco sont le fruit de recherches poussées et d'essais sur site complets. Les matériaux utilisés ont été sélectionnés pour un maximum de durabilité, une belle apparence et une performance optimale. Chaque appareil est minutieusement inspecté et testé avant expédition.

Ce manuel fournit les instructions d'installation, les consignes de sécurité et le mode d'emploi des mini présentoirs chauffants. Hatco vous recommande de lire l'ensemble des instructions d'installation et d'utilisation et toutes les consignes de sécurité dans ce manuel avant d'installer et d'utiliser l'appareil.

Les consignes de sécurité qui apparaissent dans ce manuel sont identifiées par les mots indicateurs suivants :

AVERTISSEMENT

AVERTISSEMENT indique une situation dangereuse qui, si elle n'est pas évitée, peut provoquer la mort ou des blessures graves.

ATTENTION

ATTENTION indique une situation dangereuse qui, si elle n'est pas évitée, peut provoquer des blessures légères ou moyennes.

AVIS

AVIS est utilisé pour des questions sans rapport avec des blessures corporelles.



Lisez l'information de sécurité importante suivante avant d'utiliser cet équipement pour éviter des dommages ou la mort sérieux et pour éviter d'endommager l'équipement ou la propriété.

WARNING

DANGER DE DÉCHARGE ÉLECTRIQUE :

- Brancher l'appareil sur une prise de courant avec terre de tension, de format et de configuration des broches corrects. Si la fiche et la prise ne se correspondent pas, s'adresser à un électricien qualifié pour déterminer et installer une prise de courant de format et de tension corrects.
- Mettez l'unité hors tension depuis l'interrupteur, débranchez le cordon d'alimentation et laissez l'unité refroidir avant d'effectuer tout nettoyage, tout réglage ou tout entretien.
- NE PAS immerger l'appareil ni le saturer d'eau. L'appareil n'est pas étanche à l'eau. Ne pas le faire fonctionner s'il a été immergé ou saturé d'eau.
- L'unité n'est pas étanche. Placez l'unité à l'intérieur d'un local dont la température ambiante se situe entre 21 °C (70 °F) et 29 °C (85 °F).
- Ne pas nettoyer à la vapeur ni utiliser trop d'eau sur l'appareil.
- Cet appareil n'est pas étanche aux jets. Ne pas utiliser de jet sous pression pour nettoyer l'appareil.
- Ne pas tirer l'appareil par son cordon électrique.
- Ne pas utiliser l'appareil si le cordon est endommagé ou usé.
- Ne pas tenter de réparer ni de changer un cordon électrique endommagé. Ce cordon doit être changé par Hatco, par un réparateur Hatco agréé ou par une personne de qualifications comparables.
- Ne pas nettoyer l'appareil lorsqu'il est sous tension ou chaud.
- Ne pas renverser de liquide dans l'appareil.
- Cette unité doit être entretenue uniquement par des personnes qualifiées. Un entretien réalisé par des personnes non-qualifiées peut entraîner des décharges électriques ou provoquer des brûlures.
- Pour les réparations, utiliser exclusivement des pièces de rechange Hatco d'origine. Utilisez des pièces détachées Hatco authentiques sous peine d'annuler toutes les garanties et d'exposer l'utilisateur à des tensions électriques dangereuses pouvant entraîner une électrocution ou des brûlures. Les pièces de rechange Hatco d'origine sont conçues pour fonctionner sans danger dans les environnements dans lesquels elles sont utilisées. Certaines pièces de rechange génériques ou de second marché ne présentent pas les caractéristiques leur permettant de fonctionner sans danger dans la matériel Hatco.

DANGER D'INCENDIE: Placer l'appareil à un minimum de 25 mm des parois et matières combustibles. Si une distance sûre n'est pas maintenue, la chaleur peut provoquer une combustion ou une altération de couleur.

WARNING

Cet appareil ne contient aucune pièce réparable par l'utilisateur. Si cet appareil doit être réparé, contacter un réparateur Hatco agréé ou le Service après-vente Hatco au +1 414-671-6350 ; télécopieur +1 414-671-3976.

N'utilisez que des ampoules électriques qui correspondent ou qui surpassent les normes de la Fondation Nationale des Affaires Sanitaires (NSF) et qui sont spécifiquement conçues pour les espaces de conservation des aliments. Des bris d'une ampoule électrique non-opalisée peut provoquer des dommages corporels et/ou une contamination des aliments.

S'assurer que le produit alimentaire a été chauffé à une température adaptée au maintien de sa salubrité avant de le mettre sur l'appareil sous peine de risques graves pour la santé. Cet appareil est destiné au maintien de produits alimentaires préchauffés uniquement.

Cet appareil ne doit pas être utilisé par des enfants ou des personnes avec des capacités physiques, sensorielles ou mentales diminuées. Assurez-vous que les enfants sont bien surveillés et tenez-les à l'écart de l'appareil.

Assurez-vous que tous les opérateurs ont été formés à l'utilisation sûre et correcte de l'appareil.

La réparation de cet appareil doit être confiée exclusivement à du personnel qualifié. Les réparations par des personnes non qualifiées peuvent provoquer des décharges électriques et des brûlures.

ATTENTION

DANGER DE BRÛLURE : Certaines surfaces extérieures de l'appareil deviennent chaudes. Toucher ces zones de l'appareil avec précaution.

Placer l'appareil sur un plan de travail de hauteur correcte à un endroit qui convient pour son utilisation. Le support doit être de niveau pour éviter toute chute accidentelle du grille-pain ou de son contenu et suffisamment solide pour résister au poids de l'appareil et de son contenu.

L'unité doit rester droite durant son transport. Si cette consigne n'est pas respectée, des dommages corporels ou matériels pourraient survenir.

AVIS

Ne posez pas l'appareil sur l'avant ou sur l'arrière sous peine de l'endommager.

Utiliser seulement des nettoyants non abrasifs et des chiffons doux. Les chiffons et nettoyant abrasifs pourraient érafler la finition de l'unité, entachant son apparence et la rendant susceptible à l'accumulation de saleté.

Nettoyez l'unité quotidiennement pour éviter les dysfonctionnements et assurer un fonctionnement sain.

Cette unité est réservée à un usage professionnel uniquement — elle n'est PAS dédiée à un usage personnel.

Tous les Modèles

Les mini présentoirs chauffants sont composés de panneaux latéraux en verre, avec revêtement en poudre et en acier peint. Les portes d'accès peuvent être fixées à droite ou à gauche et peuvent être montées de n'importe quel côté de l'unité. Les unités à deux portes peuvent être configurées pour permettre un « passage » depuis les deux côtés ou l'arrière de l'unité vers la zone de service. Le sommet et le fond du présentoir sont faits d'acier inoxydable facile à nettoyer. Le système de chauffage sec de l'unité convient à tous les aliments en boîtes ou emballés ainsi qu'aux muffins, chaussons aux pommes et desserts non emballés.

Trois étagères aimantées réglables horizontales ou inclinées permettent de présenter une grande variété de produits. La hauteur des étagères peut être réglée afin de s'adapter aux différentes tailles de produits alimentaires. Cette unité dispose d'un éclairage incandescent mettant en valeur les produits.

Les mini présentoirs chauffants Hatco maintiennent les aliments à une température adéquate en faisant circuler de l'air chaud à travers toute la vitrine. Convient parfaitement aux magasins, restaurants, parcs de loisirs, parcs à thèmes et autres lieux où l'espace de travail est limité.

Les mini présentoirs chauffants sont disponibles en plusieurs couleurs « Design ».

NOTA: La hotte du mini présentoir chauffant est toujours noire.

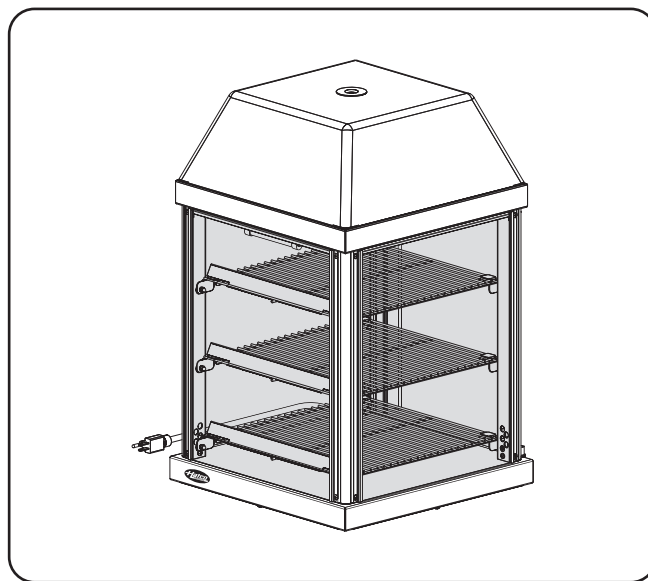

Modèle MDW-1X

DÉSIGNATION DU MODÈLE

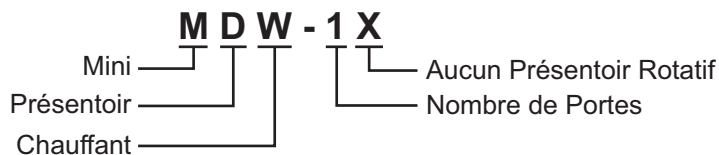

Configuration des fiches

Les appareils sortent de l'usine avec un cordon électrique et une fiche installée. Les fiches sont fournies en fonction de l'application.

⚠ AVERTISSEMENT

DANGER DE DÉCHARGE ÉLECTRIQUE: Brancher l'appareil sur une prise de courant avec terre de tension, de format et de configuration des broches corrects. Si la fiche et la prise ne se correspondent pas, s'adresser à un électricien qualifié pour déterminer et installer une prise de courant de format et de tension corrects.

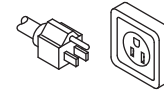

NEMA 5-15P

Configuration des fiches

NOTA: *Prise non fournie par Hatco.*

Tableau des valeurs nominales électriques

Modèle	Tension	Intensité	Amps	Configuration de Fiches	Poids d'embarquement
MDX-1X	120	470	3.9	NEMA 5-15P	21 kg (47 lbs.)
MDW-2X	120	470	3.9	NEMA 5-15P	23 kg (50 lbs.)

Dimensions

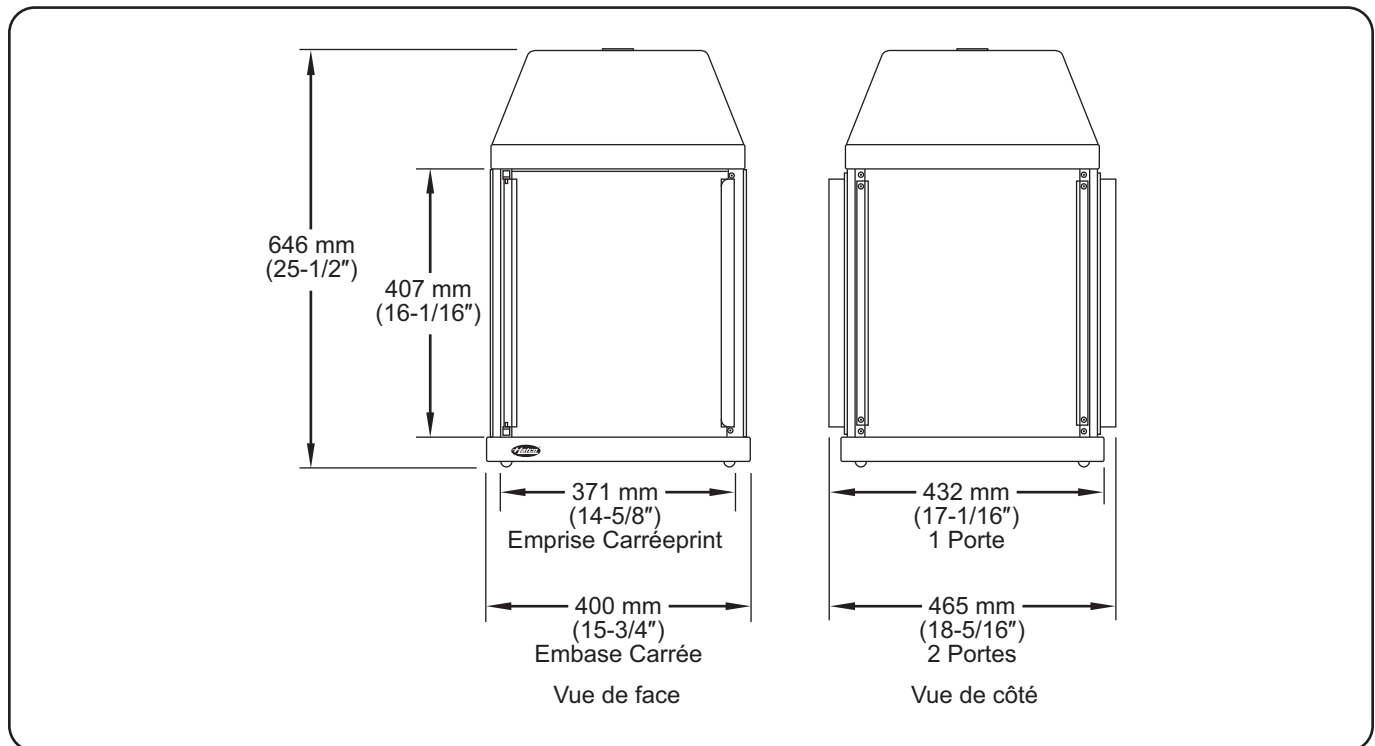

Généralités

Lors de son expédition, la plupart des éléments du présentoir chauffant est installée et celui-ci est prêt à l'emploi. Les instructions d'installation suivantes doivent être exécutées avant le branchement et la mise en marche de l'unité.

AVERTISSEMENT

DANGER DE DÉCHARGE ÉLECTRIQUE: L'appareil n'est pas à l'épreuve des intempéries. Placer l'appareil à l'intérieur à une température ambiante de 21°C minimum.

DANGER D'INCENDIE : Installez l'appareil de sorte à conserver une distance minimale de 25 mm (1") entre l'arrière de l'appareil et le mur. Si une distance sûre n'est pas maintenue, la chaleur peut provoquer une combustion ou une altération de couleur.

ATTENTION

Placer l'appareil sur un plan de travail de hauteur correcte à un endroit qui convient pour son utilisation. Le support doit être de niveau pour éviter toute chute accidentelle du grille-pain ou de son contenu et suffisamment solide pour résister au poids de l'appareil et de son contenu.

L'unité doit rester droite durant son transport. Si cette consigne n'est pas respectée, des dommages corporels ou matériels pourraient survenir.

AVIS

Ne posez pas l'appareil sur l'avant ou sur l'arrière sous peine de l'endommager.

1. Retirer l'appareil de sa boîte.

NOTA : Pour éviter des retards dans l'obtention de la couverture de la garantie, complétez l'enregistrement en ligne de votre garantie. Lisez la section INFORMATIONS IMPORTANTES POUR LE PROPRIÉTAIRE pour plus de détails.

2. Retirer le ruban et le film de protection de toutes les surfaces de l'appareil.

- Le revêtement en acier inoxydable de toutes les unités est protégé d'une feuille de carton ondulé durant le transport. Cette protection doit être retirée avant la mise en marche de la vitrine.
- Les étagères sont entourées de matériaux d'emballage et de carton durant le transport. Cette protection doit être retirée avant la mise en marche de la vitrine.

3. Placez les rayonnages à une hauteur correspondant à la dimension des produits. Les rayonnages peuvent être insérés horizontalement ou inclinés, en plaçant les butées de produits vers l'accès à la zone de service.

NOTA: Si l'unité est équipée d'une hotte optionnelle avec fenêtre pour image rétro-éclairée et que l'image graphique commerciale n'a pas été installée, consultez la section OPTIONS ET ACCESSOIRES pour obtenir les instructions d'installation.

NOTA: L'unité doit rester droite durant son transport. Si elle est couchée sur le côté, toutes les surfaces vitrées devront être recouvertes de ruban adhésif.

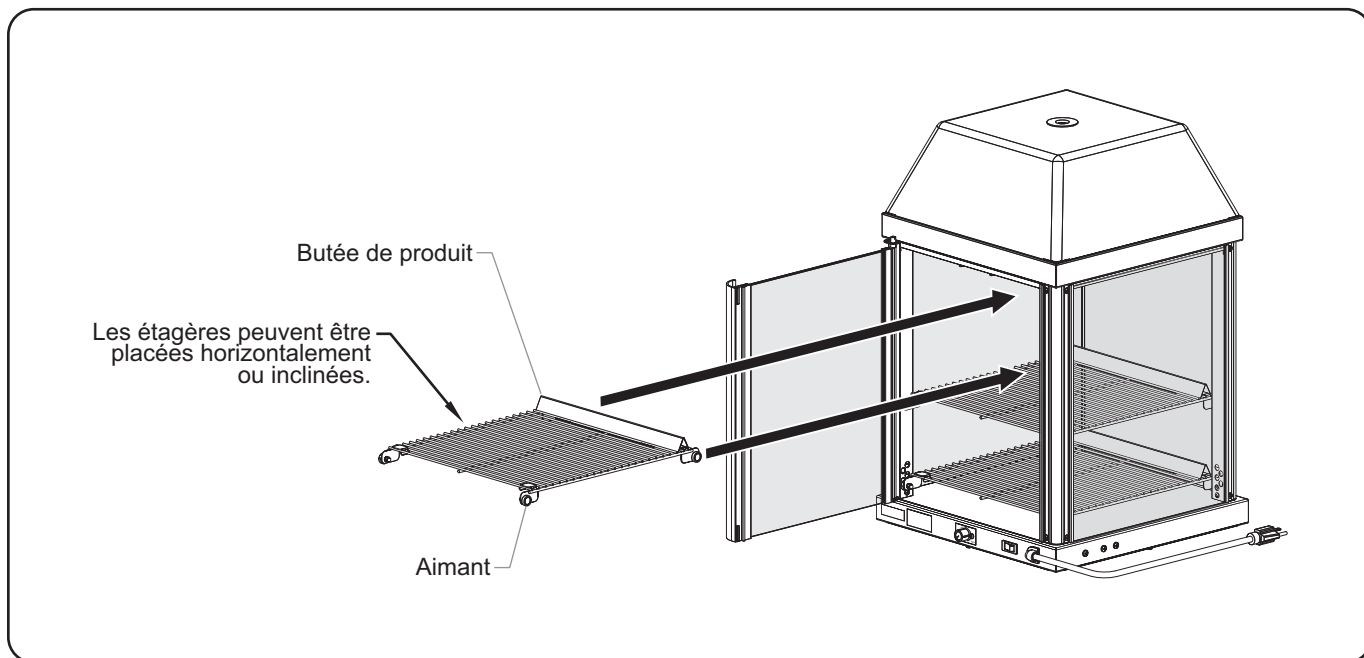

Rayonnages

Porte d'accès Réversible

Les portes d'accès peuvent être fixées à droite ou à gauche selon les besoins. Observez la procédure suivante pour inverser la porte d'accès.

1. Retirez et conservez la vis de l'axe de charnière fixant la porte sur le support de porte.
2. Retirez délicatement la porte de l'axe de charnière inférieur. Retirez et conservez également la rondelle en nylon de l'axe de charnière.
3. Retirez les vis fixant le support de porte sur l'unité.
4. Retirez les vis fixant le support du panneau en verre sur l'unité.
5. Installez le support de panneau en verre sur le côté de la vitrine où le support de porte était initialement monté.
6. Installez le support de porte sur le côté de la vitrine où le support de panneau en verre était initialement monté.
7. Déplacez la capsule à charnière du bas du support de porte de ce qui est désormais l'axe de charnière intérieur vers l'axe de charnière extérieur.
8. Placez la rondelle en nylon sur l'axe de charnière intérieur.
9. Faites doucement pivoter la porte à 180° puis placez-la sur l'axe de charnière intérieur (assurez-vous que la rondelle en nylon est en place).
10. Rabattez la porte vers la vitrine et alignez le haut de la porte avec la charnière supérieure. Placez la vis de l'axe de charnière supérieur dans la charnière et dans la porte. Serrez-la fermement.

Porte d'accès configurable

Une porte peut être remplacée par un panneau de verre si nécessaire.

1. Retirez la porte et son support.
 - a. Retirez et conservez la vis de l'axe de charnière supérieur fixant la porte sur le support de porte.
 - b. Retirez délicatement la porte de l'axe de charnière inférieur. Retirez et conservez également la rondelle en nylon de l'axe de charnière.
 - c. Retirez les vis fixant le support de porte sur l'unité.
2. Retirez le panneau en verre et son support.

NOTA: Assurez-vous de ne retirer que le support du panneau en verre qui sera remplacé par un support de porte (le côté duquel les charnières de porte seront installées).

- a. Tout en maintenant fermement le panneau en verre, retirez les vis fixant le support du panneau sur l'unité. Conservez-les.
 - b. Retirez délicatement le panneau en verre de l'unité et placez-le dans un lieu sûr.
3. Installez la porte et son support.
 - a. Assurez-vous que la capsule à charnière du bas du support de porte est installée sur l'axe de charnière extérieur.
 - b. Placez la rondelle en nylon sur l'axe de charnière intérieur.
 - c. Fixez le support de la porte à l'appareil à l'aide des vis.
 - d. Placez la porte sur l'axe de charnière intérieur (assurez-vous que la rondelle en nylon est en place).
 - e. Rabattez la porte vers la vitrine et alignez le haut de la porte avec la charnière supérieure. Placez la vis de l'axe de charnière supérieur dans la charnière et dans la porte. Serrez-la fermement.
 4. Faites glisser le panneau en verre dans la rainure du support installé.
 5. Tout en maintenant fermement le panneau en verre, installez le support restant sur l'unité afin de fixer le panneau.

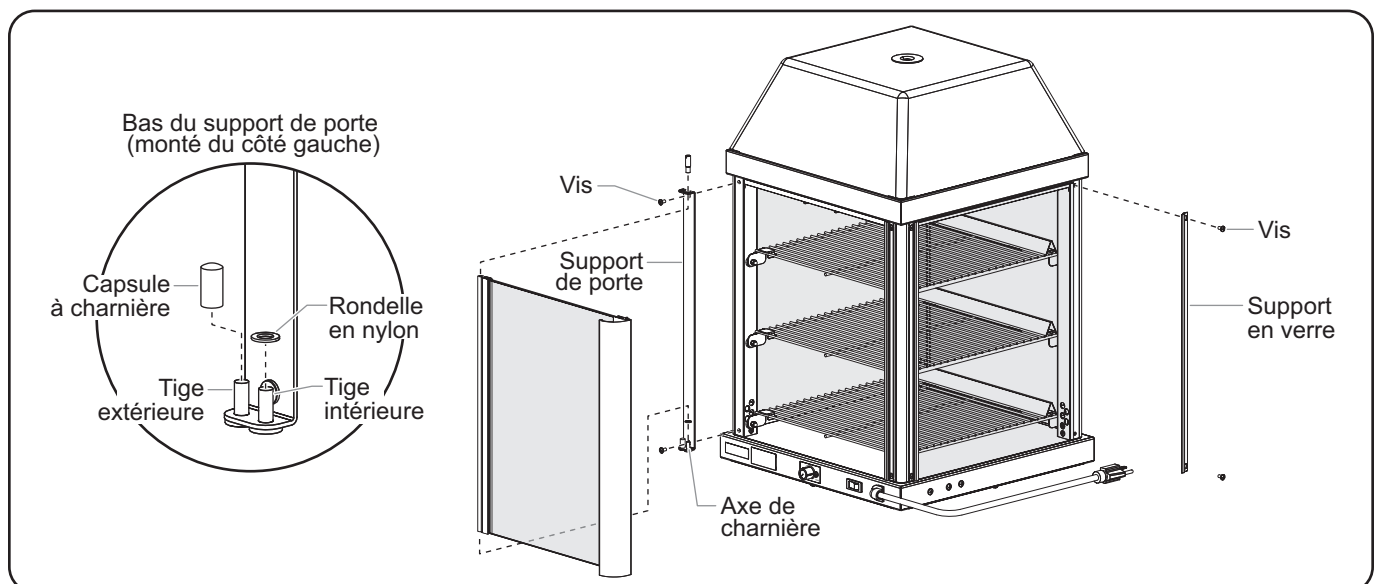

Porte d'accès Réversible et Panneau en Verre Fixe

Généralités

Observez les procédures suivantes pour utiliser un mini présentoir chauffant.

⚠ AVERTISSEMENT

Lire tous les messages de sécurité de la section Consignes de sécurité importantes avant d'utiliser ce matériel.

Mise en marche

1. Branchez l'unité à une prise possédant le voltage, la dimension et la configuration adéquats. Consultez la section Caractéristiques pour obtenir plus de détails.
2. Placer l'interrupteur I/O (marche/arrêt) sur I (marche).

⚠ ATTENTION

DANGER DE BRÛLURE : Certaines surfaces extérieures de l'appareil deviennent chaudes. Toucher ces zones de l'appareil avec précaution.

3. Réglez le thermostat sur le niveau de température souhaité entre MIN et MAX.
4. Laissez l'unité préchauffer pendant 30 minutes, contrôlez le thermomètre interne et réglez le régulateur de température si nécessaire.

NOTA: Les réglages de température varieront selon la consistance et la composition des produits. Le thermomètre interne indique la température intérieure de la vitrine et non celle des produits alimentaires.

Arrêt

1. Placez l'interrupteur I/O (marche/arrêt) sur O (arrêt).
2. Débranchez le cordon d'alimentation et laissez l'unité refroidir avant d'effectuer des travaux de nettoyage ou de maintenance.

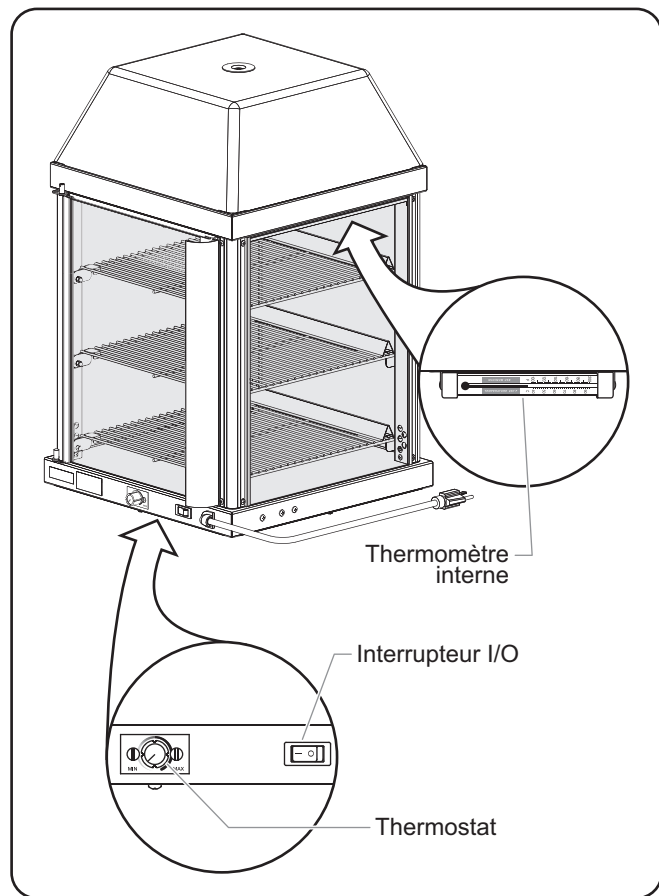

Panneau de Commande

Généralités

Le mini présentoir chauffant Hatco est conçu pour permettre une performance et une durabilité optimales tout en réduisant les procédures de maintenance.

AVERTISSEMENT

DANGER DE DÉCHARGE ÉLECTRIQUE :

- Mettez l'unité hors tension depuis l'interrupteur, débranchez le cordon d'alimentation et laissez l'unité refroidir avant d'effectuer tout nettoyage, tout réglage ou tout entretien.
- NE PAS immerger l'appareil ni le saturer d'eau. L'appareil n'est pas étanche à l'eau. Ne pas le faire fonctionner s'il a été immergé ou saturé d'eau.
- Ne pas nettoyer à la vapeur ni utiliser trop d'eau sur l'appareil.
- Cet appareil n'est pas étanche aux jets. Ne pas utiliser de jet sous pression pour nettoyer l'appareil.
- Ne pas nettoyer l'appareil lorsqu'il est sous tension ou chaud.

Cet appareil ne contient aucune pièce réparable par l'utilisateur. Si cet appareil doit être réparé, contacter un réparateur Hatco agréé ou le Service après-vente Hatco au 800-558-0607 ou 414-671-6350 ; télécopieur 800-690-2966; télécopieur internationale 414-671-3976.

Nettoyage quotidien

Pour préserver la finition de l'appareil et maintenir la performance, il est recommandé de nettoyer tous les jours l'appareil.

AVIS

Utiliser seulement des nettoyants non abrasifs et des chiffons doux. Les chiffons et nettoyant abrasifs pourraient érafler la finition de l'unité, entachant son apparence et la rendant susceptible à l'accumulation de saleté.

1. Éteindre l'appareil, débrancher le cordon d'alimentation et laisser refroidir l'appareil.
2. Retirez et nettoyez tous les récipients alimentaires.
3. Essuyez les surfaces métalliques intérieures et extérieures à l'aide d'un chiffon humide. Les tâches persistantes pourront être retirées à l'aide d'un détergent non-abrasif. Nettoyez les zones difficiles d'accès à l'aide d'une petite brosse et de savon doux.
4. Nettoyez les panneaux latéraux et les panneaux de portes à l'aide d'un produit à vitres et d'un chiffon doux et humide ou d'une serviette en papier. Les panneaux latéraux peuvent être retirés pour faciliter le nettoyage, si nécessaire. Consultez la procédure de « Retrait d'un panneau en verre » de cette section pour retirer un panneau.

Retrait d'un panneau en verre

1. Tout en maintenant fermement le panneau en verre, retirez les vis fixant l'un des supports de panneaux sur l'unité.
2. Retirez délicatement le panneau en verre de l'unité et placez-le dans un lieu sûr avec les vis.

Installation d'un panneau en verre

1. Faites glisser le panneau de verre dans la rainure du support installé.
2. Tout en maintenant fermement le panneau en verre, remplacez les vis fixant le support du panneau sur l'unité.

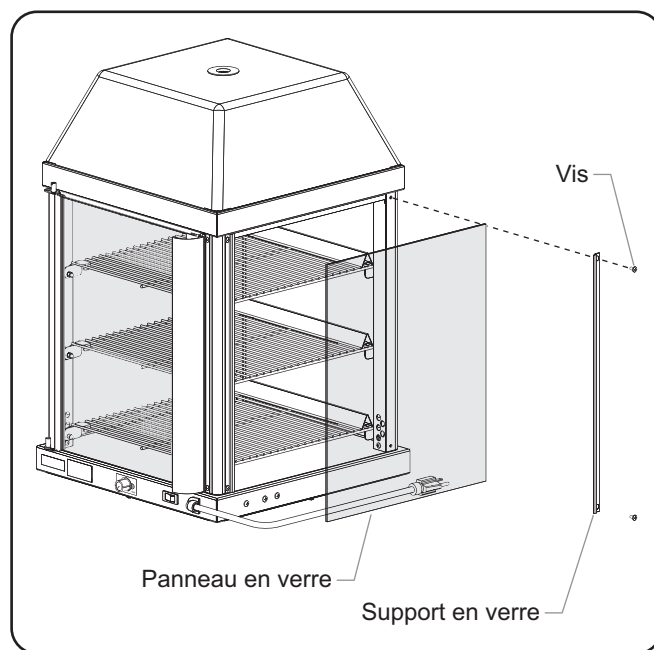

Retrait du Panneau en Verre

Remplacement d'une Ampoule

L'éclairage se compose d'une ampoule incandescente qui éclaire la zone de chauffage. Cette ampoule a un enduit spécial pour éviter toute blessure et toute contamination des éléments en cas de casse.

AVERTISSEMENT

N'utilisez que des ampoules électriques qui correspondent ou qui dépassent les normes de la Fondation Nationale des Affaires Sanitaires (NSF) et qui sont spécifiquement conçues pour les espaces de conservation des aliments. Des bris d'une ampoule électrique non-opalisée peut provoquer des dommages corporels et/ou une contamination des aliments.

Pour les réparations, utiliser exclusivement des pièces de rechange Hatco d'origine. Utilisez des pièces détachées Hatco authentiques sous peine d'annuler toutes les garanties et d'exposer l'utilisateur à des tensions électriques dangereuses pouvant entraîner une électrocution ou des brûlures. Les pièces de rechange Hatco d'origine sont conçues pour fonctionner sans danger dans les environnements dans lesquels elles sont utilisées. Certaines pièces de rechange génériques ou de second marché ne présentent pas les caractéristiques leur permettant de fonctionner sans danger dans la matériel Hatco.

1. Déconnectez l'alimentation électrique et attendez que l'appareil ait refroidi.
2. Dévissez puis retirez le bouchon fileté de la hotte.
3. Retirez la hotte de la vitrine.
4. Retirez un panneau de remplissage de la hotte. (Deux vis doivent être retirées pour pouvoir enlever le panneau de remplissage de la hotte.)
5. Dévissez l'ampoule de l'unité et remplacez-la par une ampoule neuve opalisée (les ampoules sont filetées).

NOTA: Les ampoules lumineuses résistantes aux chocs d'Hatco répondent aux normes de la NSF pour la conservation de la nourriture et des zones d'étalage. Pour les applications 120 V, utilisez Hatco P/N 02.30.043.00.

6. Réinstallez le panneau de remplissage de la hotte.
7. Fixez l'arrière de la hotte sur la vitrine.
8. Remplacez le bouchon fileté pour fixer la hotte.

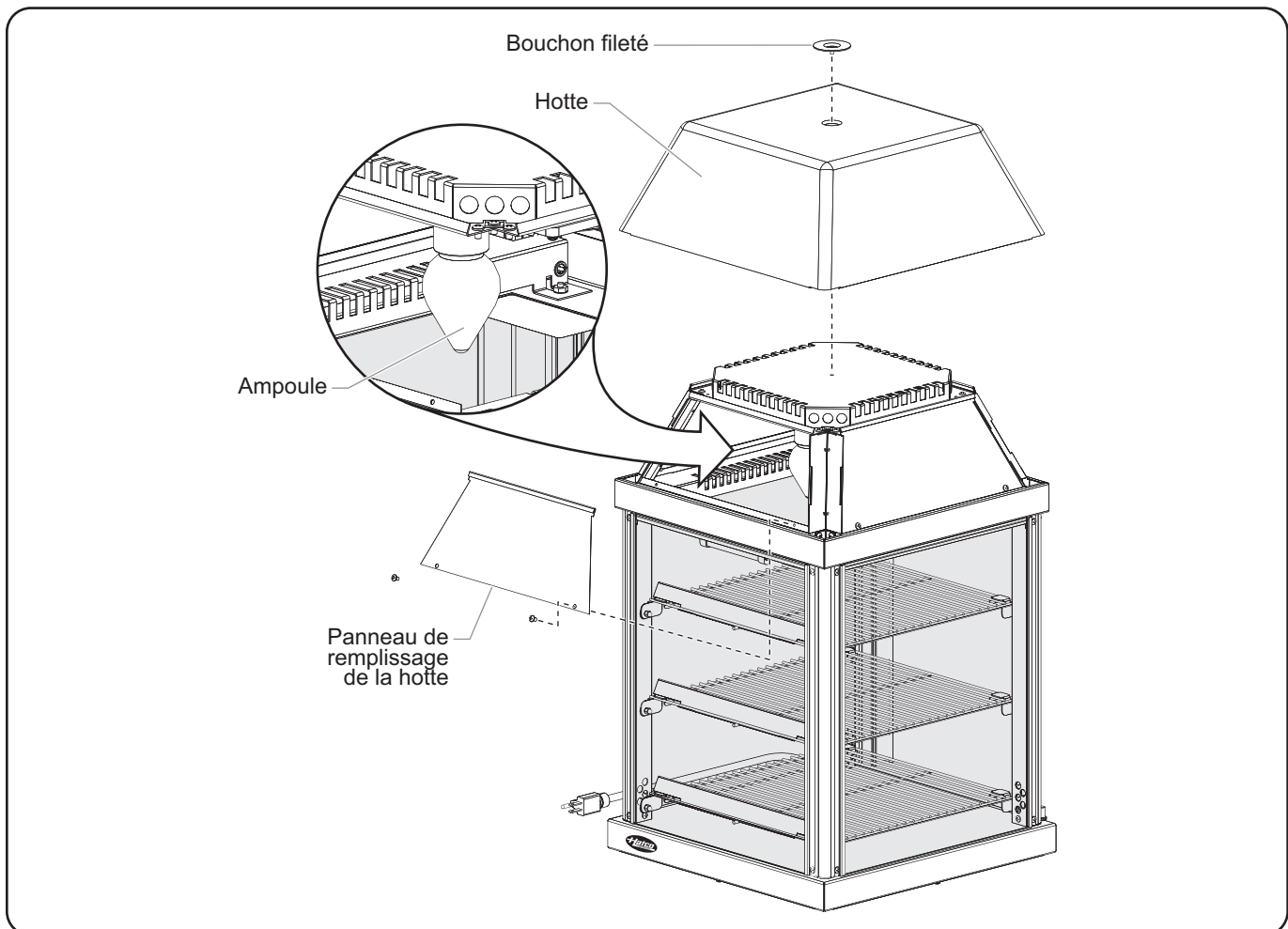

Remplacement de l'ampoule

⚠ AVERTISSEMENT

La réparation de cet appareil doit être confiée exclusivement à du personnel qualifié. Les réparations par des personnes non qualifiées peuvent provoquer des décharges électriques et des brûlures.

⚠ AVERTISSEMENT

DANGER DE DÉCHARGE ÉLECTRIQUE: Mettez l'unité hors tension depuis l'interrupteur, débranchez le cordon d'alimentation et laissez l'unité refroidir avant d'effectuer tout nettoyage, tout réglage ou tout entretien.

Symptôme	Cause Probable	Solution
L'ampoule ne fonctionne pas.	L'ampoule est défectueuse.	Remplacez l'ampoule. Reportez-vous à la section MAINTENANCE.
	L'unité est éteinte.	Placez l'interrupteur I/O (marche/arrêt) sur I (marche).
La température de l'unité est trop élevée.	Le thermostat est réglé trop haut.	Baissez le thermostat.
	L'unité est branchée à une alimentation électrique inappropriée.	Assurez-vous auprès d'un personnel qualifié que l'alimentation correspond aux spécifications de l'appareil.
	Le thermostat est défectueux.	Contactez un agent de service agréé ou Hatco pour obtenir une assistance.
Pas de chaleur, mais la lumière fonctionne.	Le thermostat est réglé trop bas.	Montez le thermostat.
	Les éléments chauffants ne fonctionnent pas.	Contactez un agent de service agréé ou Hatco pour obtenir une assistance.
	Le thermostat est défectueux.	Contactez un agent de service agréé ou Hatco pour obtenir une assistance.
La température de l'unité est trop basse.	L'unité n'a pas été préchauffée.	Atteindre la température de service demande environ 30 minutes.
	Le thermostat est réglé trop bas.	Montez le thermostat.
	Les portes ne se ferment pas complètement.	Assurez-vous que toutes les portes sont fermées.
	Le ventilateur de brassage ne fonctionne pas correctement.	Contactez un agent de service agréé ou Hatco pour obtenir une assistance.
	Les éléments chauffants ne fonctionnent pas.	Contactez un agent de service agréé ou Hatco pour obtenir une assistance.
	Le thermostat est défectueux.	Contactez un agent de service agréé ou Hatco pour obtenir une assistance.
L'unité ne fonctionne pas.	L'unité n'est pas branchée.	Branchez l'unité à une source d'alimentation appropriée.
	L'unité est éteinte.	Placer l'interrupteur I/O (marche/arrêt) sur I (marche).
	Le coupe-circuit a disjoncté.	Réinitialisez le disjoncteur. Si le coupe-circuit continue de disjoncter, contactez un agent de service agréé ou Hatco pour obtenir une assistance.
	L'interrupteur I/O (marche/arrêt) est défectueux.	Contactez un agent de service agréé ou Hatco pour obtenir une assistance.

Vous avez des questions en ce qui concerne les pannes ?

Si le problème persiste, veuillez contacter l'agence d'entretien agréée Hatco la plus proche ou Hatco pour obtenir une assistance. Pour trouver l'agence d'entretien la plus proche, rendez-vous sur le site Internet de Hatco (www.hatcocorp.com) et cliquez sur Trouver un agent d'entretien, ou contactez l'équipe d'entretien et de pièces détachées de Hatco :

Numéro de téléphone: 800-558-0607 ou 414-671-6350

Courriel: partsandservice@hatcocorp.com

Télécopie: 800-690-2966 ou 414-671-3976

Hotte Avec Fenêtre pour Image Rétro-éclairée

Une hotte optionnelle avec fenêtre pour image rétro-éclairée est disponible pour tous les modèles. La hotte et l'image peuvent être orientées vers n'importe quel côté de l'unité.

Installation d'une Image Graphique

Observez la procédure suivante pour appliquer une image graphique sur le panneau graphique situé sur la hotte de l'unité.

1. Coupez l'alimentation électrique et laissez l'unité refroidir.
2. Dévissez puis retirez le bouchon fileté de la hotte.
3. Retirez la hotte.
4. Retirez le panneau graphique du châssis de la hotte.
5. Appliquez l'image graphique :
 - Si l'image graphique est un autocollant, décollez-en la pellicule protectrice et appliquez l'autocollant sur le panneau graphique.
 - Si l'image graphique n'est pas autocollante, ajustez l'image à la forme du panneau graphique en laissant au maximum 3 mm (1/8") entre l'image et l'arête du panneau. Fixez ensuite l'image sur la face intérieure du panneau graphique à l'aide de ruban adhésif. Veillez à recouvrir intégralement les bords de l'image de ruban adhésif afin qu'elle ne se décolle pas.
6. Installez le panneau graphique en insérant les languettes du panneau graphique dans les encoches d'angle du châssis de la hotte.
7. Fixez l'arrière de la hotte sur la vitrine. Assurez-vous que l'ouverture dans la hotte est située au-dessus du panneau graphique.
8. Remplacez le bouchon fileté pour fixer la hotte sur l'unité.

Déplacement du Panneau Graphique

Observez la procédure suivante pour modifier l'emplacement de l'image rétro-éclairée sur l'unité.

1. Coupez l'alimentation électrique et laissez l'unité refroidir.
2. Dévissez puis retirez le bouchon fileté de la hotte.
3. Retirez la hotte.

4. Retirez le panneau graphique de son emplacement actuel sur le châssis de la hotte.
5. Retirez le panneau de remplissage de la hotte du côté où le panneau graphique doit être installé. (Deux vis doivent être retirées pour pouvoir enlever le panneau de remplissage de la hotte.)
6. Installez le panneau de remplissage de la hotte sur le côté où le panneau graphique était initialement placé. Assurez-vous que la partie supérieure du panneau de remplissage de la hotte s'adapte au bord du châssis de la hotte et que les deux vis sont en place.
7. Installez le panneau graphique à son nouvel emplacement en insérant les languettes du panneau graphique dans les encoches d'angle du châssis de la hotte.
8. Fixez l'arrière de la hotte sur la vitrine. Assurez-vous que l'ouverture dans la hotte est située au-dessus du panneau graphique.
9. Remplacez le bouchon fileté pour fixer la hotte.

Plateau en Aluminium

Un plateau en aluminium est disponible en tant qu'accessoire pour tous les modèles. Le plateau mesure 314 mm (12-3/8") de largeur, 314 mm (12-3/8") de profondeur et 6 mm (1/4") de hauteur.

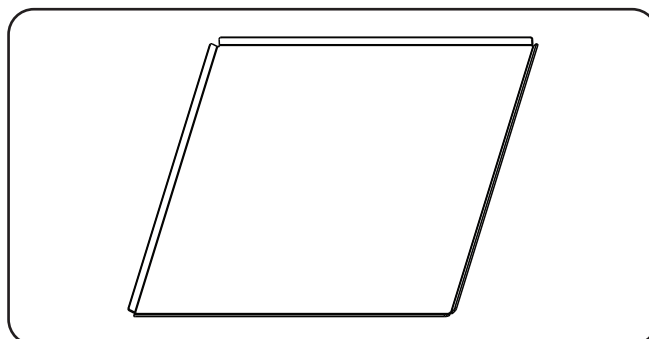

Plateau en Aluminium

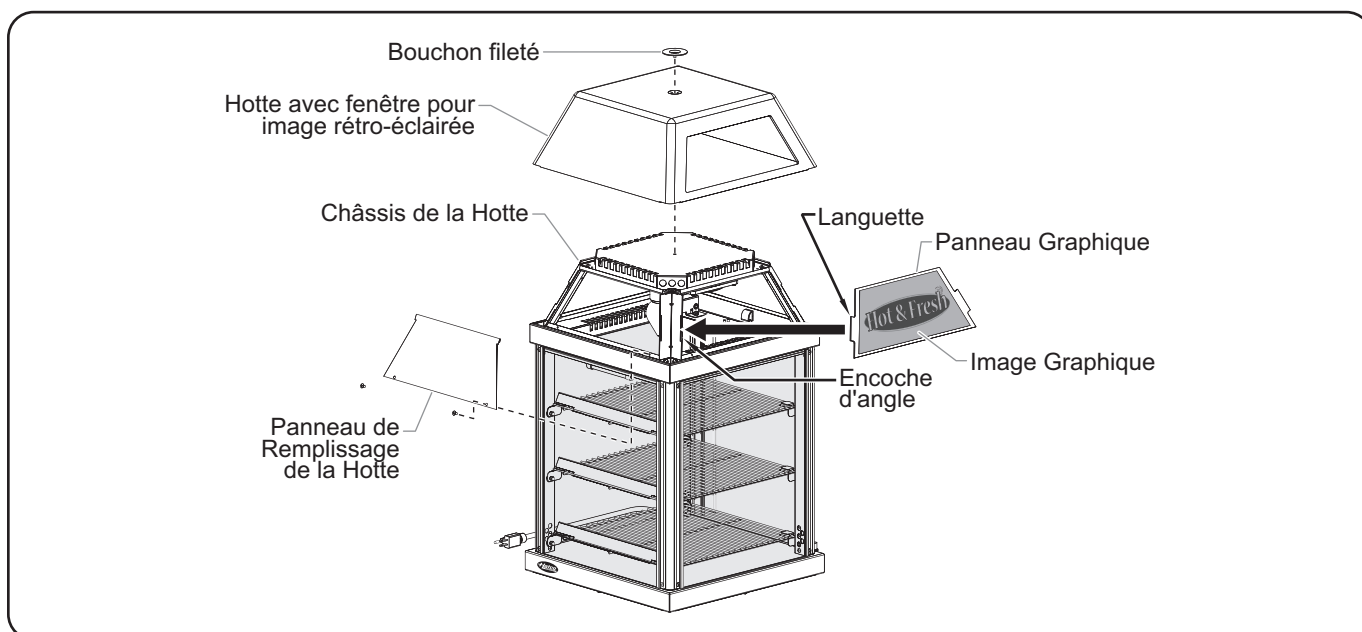

Installation d'une Image Graphique

1. GARANTIE DU PRODUIT

Hatco garantit que les produits qu'il fabrique (les « Produits ») sont exempts de défauts de matériel et de fabrication, dans des conditions normales d'utilisation et de maintenance, pour une période d'un (1) an à partir de la date d'achat à condition que l'appareil soit installé et entretenu conformément aux instructions écrites de Hatco ou 18 mois après la date de l'expédition par Hatco. L'acheteur doit prouver la date d'achat du Produit par l'enregistrement du produit auprès de Hatco ou par d'autres moyens satisfaisants pour Hatco, à sa seule discrétion.

Hatco garantit que les composants du Produit suivants sont exempts de défauts de matériel et de fabrication à partir de la date d'achat (sous réserve des conditions précédentes) pour la ou les périodes de temps et en fonction des conditions listées ci-dessous :

a) Garantie d'un (1) an pour les pièces et la main-d'œuvre PLUS un an (1) supplémentaire pour les pièces uniquement :

Éléments du grille-pain à convoyeur (enveloppe métallique)
 Éléments des tiroirs chauffants (enveloppe métallique)
 Tiroirs, roues et glissières des tiroirs chauffants
 Éléments des rampes chauffantes (enveloppe métallique)
 Éléments des vitrines chauffantes
 (enveloppe métallique, air chauffant)
 Éléments des armoires de stockage
 (enveloppe métallique, air chauffant)
 Éléments des compartiments chauffants —
 série HW et HWB (enveloppe métallique)

b) Garantie d'un (1) an pour les pièces et la main-d'œuvre PLUS quatre (4) ans pour les pièces uniquement :
 Cuves 3CS et FR

c) Garantie d'un (1) an pour les pièces et la main-d'œuvre PLUS neuf (9) ans pour les pièces uniquement :
 Cuves des appareils de chauffage d'appoint électriques
 Cuves des appareils de chauffage d'appoint à gaz

d) Garantie de quatre-vingt-dix (90) jours pour les pièces uniquement :
 Pièces de rechange

LES GARANTIES PRÉCÉDENTES SONT EXCLUSIVES ET REMPLACENT TOUTES AUTRES GARANTIES, EXPRESSES OU IMPLICITES, COMPRENANT, MAIS NE SE LIMITANT PAS À, TOUTES GARANTIES IMPLICITES DE QUALITÉ MARCHANDE OU DE FINALITÉ PARTICULIÈRE OU TOUS BREVETS OU TOUTES AUTRES ATTEINTES AUX DROITS DE LA PROPRIÉTÉ INTELLECTUELLE. Sans restreindre la portée générale des énoncés précédents, CES GARANTIES NE COUVRENT PAS : Ampoules d'éclairage à incandescence enduites, lumières fluorescentes, ampoules de lampes chauffantes, ampoules d'éclairage à halogène enduites, ampoules de lampes chauffantes au xénon, tubes d'éclairage DEL, composants en verre et fusibles ; défaut de produit dans la cuve d'un appareil de chauffage d'appoint, dans un échangeur de chaleur à tubes à ailettes ou tout autre équipement de chauffage d'eau causé par la calcification, l'accumulation de sédiments, la réaction d'un produit chimique ou le gel ; ou une mauvaise utilisation, une manipulation ou une mauvaise application, une installation inappropriée du Produit ou l'utilisation d'une tension inappropriée.

2. LIMITES DES RECOURS ET DES DOMMAGES

La responsabilité de Hatco et la seule voie de recours de l'Acheteur prévues par les présentes seront limitées exclusivement, au gré de Hatco, à la réparation ou au remplacement à l'aide de pièces ou de Produits nouveaux ou remis à neuf par Hatco ou un centre de réparation agréé par Hatco (sauf si l'Acheteur se situe hors des États-Unis, du Canada, du Royaume-Uni ou de l'Australie, auquel cas la responsabilité de Hatco et la seule voie de recours de l'Acheteur seront limitées exclusivement au remplacement des pièces concernées par la garantie) à l'égard de toute revendication effectuée dans les délais de garantie applicables mentionnés ci-dessus. Hatco se réserve le droit d'accepter ou de rejeter toute réclamation en partie ou dans son intégralité. Dans le cadre de cette Garantie limitée, « remis à neuf » signifie une pièce ou un Produit dont les caractéristiques techniques d'origine ont été restaurées par Hatco ou un centre de réparation agréé par Hatco. Hatco n'acceptera aucun retour de Produits sans qu'il n'ait auparavant donné son accord écrit, et tous ces retours approuvés doivent être effectués aux seuls frais de l'Acheteur. HATCO NE SERA PAS TENU RESPONSABLE, DANS AUCUNE CIRCONSTANCE, DES DOMMAGES CONSÉCUTIFS OU INDIRECTS, COMPRENANT, MAIS NE SE LIMITANT PAS À, LES COÛTS DE MAIN-D'ŒUVRE OU PERTES DE PROFITS DUS À UNE UTILISATION OU À UNE IMPOSSIBILITÉ D'UTILISER LES PRODUITS OU DUS AU FAIT QUE LES PRODUITS ONT ÉTÉ INTÉGRÉS DANS OU QU'ILS SONT DEVENUS UN COMPOSANT DE TOUT AUTRE PRODUIT OU BIEN.

AUTHORIZED PARTS DISTRIBUTORS • AUTORISÉS DISTRIBUTEURS DE PIÈCES

ALABAMA

Jones McLeod Appl. Svc.
Birmingham 205-251-0159

ARIZONA

Service Solutions Group
Phoenix 602-234-2443

Byassee Equipment Co.
Phoenix 602-252-0402

CALIFORNIA

Industrial Electric
Commercial Parts & Service, Inc.
Huntington Beach 714-379-7100

Chapman Appl. Service
San Diego 619-298-7106

P & D Appliance
Commercial Parts & Service, Inc.
S. San Francisco 650-635-1900

COLORADO

Hawkins Commercial Appliance
Englewood 303-781-5548

FLORIDA

Whaley Foodservice Repair
Jacksonville 904-725-7800

3Wire Nass Service Co., Inc.
Orlando 407-425-2681

B.G.S.I.
Pompano Beach 954-971-0456

Comm. Appliance Service
Tampa 813-663-0313

GEORGIA

TWC Services
Mableton 770-438-9797

Heritage Service Group
Norcross 866-388-9837

Southeastern Rest. Svc.
Norcross 770-446-6177

HAWAII

Burney's Comm. Service, Inc.
Honolulu 808-848-1466

Food Equip Parts & Service
Honolulu 808-847-4871

ILLINOIS

Parts Town
Lombard 708-865-7278

Eichenauer Elec. Service
Decatur 217-429-4229

Midwest Elec. Appl. Service
Elmhurst 630-279-8000

Cone's Repair Service
Moline 309-797-5323

INDIANA

GCS Service
Indianapolis 800-727-8710

IOWA

Goodwin Tucker Group
Des Moines 515-262-9308

KENTUCKY

Service Solutions Group
Lexington 859-254-8854

Service Solutions Group
Louisville 502-451-5411

LOUISIANA

Chandlers Parts & Service
Baton Rouge 225-272-6620

MARYLAND

Electric Motor Service
Baltimore 410-467-8080

GCS Service
Silver Spring 301-585-7550

MASSACHUSETTS

Ace Service Co., Inc.
Needham 781-449-4220

MICHIGAN

Bildons Appliance Service
Detroit 248-478-3320

Commercial Kitchen Service
Bay City 989-893-4561

Midwest Food Equip. Service
Grandville 616-261-2000

MINNESOTA

GCS Service
Minnetonka 800-822-2303
x20365

MISSOURI

General Parts
Kansas City 816-421-5400

Commercial Kitchen Services
St. Louis 314-890-0700

Kaemmerlen Parts & Service
St. Louis 314-535-2222

NEBRASKA

Anderson Electric
Omaha 402-341-1414

NEVADA

Burney's Commercial
Las Vegas 702-736-0006

Hi. Tech Commercial Service
N. Las Vegas 702-649-4616

NEW JERSEY

Jay Hill Repair
Fairfield 973-575-9145

Service Plus
Flanders 973-691-6300

NEW YORK

Acme American Repairs, Inc.
Brooklyn 718-456-6544

Alpro Service Co.
Brooklyn 718-386-2515

Appliance Installation
Buffalo 716-884-7425

Duffy's Equipment Services, Inc.
Buffalo 800-836-1014

3Wire Northern
Plattsburgh 800-634-5005

Duffy's Equipment Services, Inc.
Sauquoit 800-836-1014

J.B. Brady, Inc.
Syracuse 315-422-9271

NORTH CAROLINA

Authorized Appliance
Charlotte 704-377-4501

OHIO

Akron/Canton Comm. Svc. Inc.
Akron 330-753-6634

Service Solutions Group
Cincinnati 513-772-6600

Commercial Parts and Service
Columbus 614-221-0057

Electrical Appl. Repair Service
Brooklyn Heights 216-459-8700

E. A. Wichman Co.
Toledo 419-385-9121

OKLAHOMA

Hagar Rest. Service, Inc.
Oklahoma City 405-235-2184

Krueger, Inc.
Oklahoma City 405-528-8883

OREGON

Ron's Service, Inc.
Portland 503-624-0890

PENNSYLVANIA

Elmer Schultz Services
Philadelphia 215-627-5401

FAST Comm. Appl. Service
Philadelphia 215-288-4800

Appliance Installation & Service
Pittsburgh 412-809-0244

K & D Service Co.
Harrisburg 717-236-9039

Electric Repair Co.
Reading 610-376-5444

RHODE ISLAND

Marshall Electric Co.
Providence 401-331-1163

SOUTH CAROLINA

Whaley Foodservice Repair
Lexington 803-996-9900

TENNESSEE

Camp Electric
Memphis 901-527-7543

TEXAS

GCS Service
Fort Worth 800-433-1804

Armstrong Repair Service
Houston 713-666-7100

Cooking Equipment Specialist
Mesquite 972-686-6666

Commercial Kitchen Repair Co.
San Antonio 210-735-2811

UTAH

La Monica's Rest. Equip. Service
Murray 801-263-3221

VIRGINIA

Daubers
Norfolk 757-855-4097

Daubers
Springfield 703-866-3600

WASHINGTON

3Wire Restaurant Appliance
Seattle 800-207-3146

WISCONSIN

A.S.C., Inc.
Madison 608-246-3160

A.S.C., Inc.
Milwaukee 414-543-6460

CANADA

ALBERTA

Key Food Equipment Service
Edmonton 780-438-1690

BRITISH COLUMBIA

Key Food Equipment Service
Vancouver 604-433-4484

Key Food Equipment Service
Victoria 250-920-4888

MANITOBA

Air Rite, Inc.
Winnipeg 204-895-2300

NEW BRUNSWICK

EMR Services, Ltd.
Moncton 506-855-4228

ONTARIO

R.G. Henderson Ltd.
Toronto 416-422-5580

Choquette - CKS, Inc.
Ottawa 613-739-8458

QUÉBEC

Choquette - CKS, Inc.
Montreal 514-722-2000

Choquette - CKS, Inc.
Québec City 418-681-3944

UNITED KINGDOM

Marren Group
Northants +44(0)1933 665313

HATCO CORPORATION

P.O. Box 340500

Milwaukee, WI 53234-0500 U.S.A.

800-558-0607 414-671-6350

Parts and Service Fax 800-690-2966

International Fax 414-671-3976

partsandservice@hatcocorp.com

www.hatcocorp.com

Register your unit online!

See IMPORTANT OWNER INFORMATION
section for details.

S'inscrire en ligne!

Lisez la section INFORMATIONS IMPORTANTES
POUR LE PROPRIÉTAIRE pour plus de informations.