

# EPIC™

— FIRE TUBE  
Chaudière Epic Fire Tube et  
combinée

Manuel d'information de l'utilisateur  
EPC 110 - 199, EPB 80 - 199, &  
EFC 110 - 199  
Séries 100 - 101 & 110 - 111

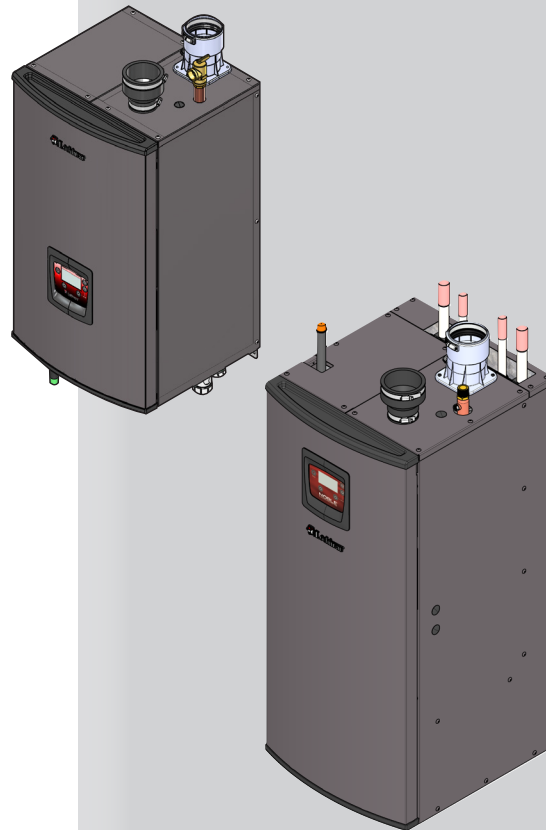

 **Lochinvar**®  
HIGH EFFICIENCY BOILERS & WATER HEATERS

## ⚠ AVERTISSEMENT

Si les renseignements du présent manuel ne sont pas suivis à la lettre, un incendie ou une explosion pourrait survenir et causer des dommages matériels, des blessures ou des décès.

L'appareil NE DOIT PAS être installé dans un endroit où de l'essence ou des vapeurs inflammables sont susceptibles d'être présentes.

### QUOI FAIRE EN CAS D'ODEUR DE GAZ

- Ne pas tenter d'allumer l'appareil.
- Ne pas toucher à aucun interrupteur électrique; ne pas utiliser aucun téléphone dans le bâtiment.
- Téléphoner immédiatement au fournisseur de gaz à partir d'un téléphone à proximité. Respecter les directives du fournisseur de gaz.
- S'il est impossible de joindre le fournisseur de gaz, téléphoner au service d'incendie.
- L'installation et l'entretien doivent être réalisés par un installateur qualifié, un organisme d'entretien ou le fournisseur de gaz.

**Conserver ce manuel pour référence ultérieure.**

# Contenu

DÉFINITIONS DES DANGERS .....	2	3. INSTRUCTIONS DE FONCTIONNEMENT .....	9
À LIRE AVANT DE CONTINUER .....	3	4. MODULE DE COMMANDE DU SYSTÈME INTELLIGENT	
1. PRÉVIENT LA CONTAMINATION DE L'AIR DE		Module de commande DU SYSTÈME INTELLIGENT.....	10
COMBUSTION .....	4	Modes d'accès.....	10
2. PROGRAMME D'ENTRETIEN.....	5	Enregistrement des paramètres .....	10
Procédures d'entretien .....	6	Réglez le fonctionnement du chauffage d'ambiance...	11
La chaudière doit être entretenue.....	6	Réglez le fonctionnement de l'eau chaude domestique	
Vérifier la zone de la chaudière.....	6	(ECD).....	11
Vérifier le manomètre et le thermomètre.....	6	Écrans d'affichage d'état .....	12-13
Vérifier la tuyauterie d'évent .....	6	Révision, remarques .....	Couverture arrière
Vérifier la tuyauterie d'air .....	6		
Vérifier la vanne de surpression.....	6		
Inspecter le système de condensat.....	6-7		
Mettre à l'essai l'interrupteur de bas niveau			
(s'il est installé) .....	8		
Bouton de réinitialisation (interrupteur de bas niveau)..	8		
Vérifier la tuyauterie de la chaudière (gaz et eau) .....	8		
Faire fonctionner la vanne de surpression .....	8		
Arrêt de la chaudière .....	8		

## Définitions des dangers

Les termes suivants sont définis dans le présent manuel afin de porter à l'attention de l'utilisateur les dangers des divers niveaux de risques ou de renseignements importants concernant la vie du produit.

### DANGER

Le terme DANGER indique une situation dangereuse imminente qui, si elle n'est pas évitée, causera la mort ou des blessures graves.

### AVERTISSEMENT

Le terme AVERTISSEMENT indique une situation potentiellement dangereuse qui, si elle n'est pas évitée, pourrait causer la mort ou des blessures graves.

### ATTENTION

Le terme ATTENTION indique une situation potentiellement dangereuse qui, si elle n'est pas évitée, peut causer des blessures mineures ou modérées.

### ATTENTION

Le terme ATTENTION utilisé sans le symbole d'avertissement indique une situation potentiellement dangereuse qui, si elle n'est pas évitée, peut causer des dommages matériels.

### AVIS

Le terme AVIS fait référence à des instructions spéciales lors de l'installation, le fonctionnement ou l'entretien qui sont importantes, mais qui ne sont pas associées à des blessures ou des dommages matériels.

## À lire avant de continuer

**AVIS**

Le manuel d'installation et d'entretien Epic Fire Tube ne doit être utilisé que par un installateur de systèmes de chauffage ou un technicien d'entretien qualifié. Se reporter à ce manuel d'information de l'utilisateur uniquement à titre de référence. Une mauvaise installation, un ajustement, une modification et un entretien effectués de manière inadéquate pourraient entraîner des accidents, des dommages matériels, des blessures (l'exposition à des matières dangereuses) ou la mort. L'installation et l'entretien doivent être réalisés par un installateur qualifié, un organisme d'entretien ou le fournisseur de gaz (qui doit lire et respecter les instructions fournies avant l'installation, l'entretien ou le retrait de la chaudière. Cette chaudière contient des matières ayant été identifiées comme étant cancérigènes ou possiblement cancérigènes pour les humains).

**AVIS**

Il importe d'avoir en sa possession, pour toute correspondance téléphonique ou écrite, le modèle et le numéro de série de la chaudière tiré de la plaque signalétique.

Il faut tenir compte de la tuyauterie et de l'installation au moment de déterminer l'emplacement de la chaudière.

Toute demande de remboursement en raison de dommages ou d'un manquement à la livraison doit être adressée par le destinataire à la compagnie de transport.

La garantie d'usine (expédiée avec l'appareil) ne couvre pas les appareils mal installés ou utilisés.

**AVERTISSEMENT**

Le non-respect des lignes directrices de cette page peut entraîner des blessures graves, la mort ou des dommages importants aux biens.

**AVERTISSEMENT**

NE PAS installer l'appareil dans des salles ou des environnements contenant des contaminants corrosifs (voir le tableau 1 à la page 4). Le non-respect de ces instructions peut entraîner des blessures graves, la mort ou des dommages importants aux biens.

### Entretien de la chaudière –

- Pour éviter tout risque de décharge électrique, débrancher l'alimentation électrique avant d'effectuer l'entretien de l'appareil.
- Pour éviter les brûlures graves, laisser refroidir la chaudière avant d'effectuer l'entretien sur cette dernière.

### Fonctionnement de la chaudière –

- Ne pas obstruer le débit d'air de combustion ou de ventilation à la chaudière. La chaudière est dotée d'une commande qui l'arrête automatiquement dans l'éventualité d'une obstruction d'air ou de l'évent. Si l'obstruction de l'évent ou de l'air est facilement accessible, la retirer. La chaudière devrait tenter de redémarrer. Si l'obstruction n'est pas évidente ou ne peut être enlevée, faire vérifier la chaudière par un technicien d'entretien qualifié.
- Dans l'éventualité d'une surchauffe ou de la défaillance de l'arrêt de l'alimentation en gaz, ne pas couper ou débrancher l'alimentation électrique au circulateur. Couper plutôt l'alimentation en gaz à un endroit situé à l'extérieur de l'appareil.
- Ne pas utiliser cette chaudière si une pièce quelconque a été immergée dans l'eau. Les dommages possibles liés à un appareil ayant été inondé sont exhaustifs et présentent de nombreux risques pour la sécurité. Tout appareil ayant été inondé doit être remplacé.

### Eau de la chaudière –

- Bien rincer le système (sans que la chaudière soit branchée) pour enlever les sédiments. L'échangeur de chaleur à rendement élevé peut être endommagé en raison des accumulations de sédiments ou de la corrosion causée par ces derniers.
- Ne pas utiliser des produits de nettoyage ou d'étanchéité à base de pétrole dans la chaudière. Les garnitures et les joints d'étanchéité du système peuvent être endommagés. Cela peut causer d'importants dommages matériels.
- Ne pas utiliser des « remèdes maisons » ou des « médicaments brevetés pour chaudière ». Cela peut causer des dommages sérieux à la chaudière, au personnel ou au matériel.
- L'eau d'appoint froide en continu réduit la durée de vie de la chaudière. L'accumulation de minéraux dans l'échangeur de chaleur réduit le transfert de chaleur, surchauffe l'échangeur de chaleur en acier inoxydable et cause des défaillances. L'ajout d'oxygène transporté par l'eau d'appoint peut causer de la corrosion interne. Les fuites dans la chaudière ou la tuyauterie doivent être réparées sur-le-champ pour empêcher l'eau d'appoint.

### Liquides de protection contre le gel –

- Ne JAMAIS utiliser d'antigel automobile. Utiliser uniquement des solutions inhibées de propylène glycol qui sont formulées spécialement pour les systèmes hydroniques. L'éthylène glycol est toxique et peut endommager les joints d'étanchéité et les garnitures utilisés dans les systèmes hydroniques.

# 1 Préviend la contamination de l'air de combustion

**AVERTISSEMENT**

Si l'admission d'air de combustion de la chaudière est située dans un endroit susceptible de causer de la contamination, ou si les produits qui contaminent l'air ne peuvent être enlevés, il faut déplacer l'air de combustion et l'évent (et leurs terminaisons) à un autre endroit. L'air de combustion contaminé endommagera la chaudière et causera d'éventuelles blessures graves, la mort ou des dommages matériels importants.

**AVERTISSEMENT**

Si l'admission d'air de combustion de la chaudière se situe dans une buanderie ou une piscine, par exemple, ces endroits contiendront toujours des contaminants dangereux.

Les produits de piscine et de buanderie, ainsi que les produits ménagers et de bricolage courants contiennent souvent des composés de fluor ou de chlore. Lorsque ces produits chimiques passent dans la chaudière, ils peuvent former des acides forts. L'acide peut détruire les parois de la chaudière, causant ainsi des dommages importants et présenter un risque d'émanation du conduit de cheminée ou des fuites d'eau de la chaudière dans le bâtiment.

Lire les renseignements qui figurent au tableau 1. Si des produits chimiques toxiques sont présents près de l'admission d'air de combustion de la chaudière, demander à l'installateur de poser le tuyau d'air de combustion et de ventilation à un autre endroit, conformément aux directives du manuel d'installation et d'entretien Epic Fire Tube.

**AVERTISSEMENT**

Pour éviter le risque de blessures graves ou la mort, vérifier qu'il s'agit d'endroits et de produits énumérés dans le tableau 1 avant d'installer la chaudière ou la tuyauterie d'admission d'air.

Si des contaminants sont décelés, il est OBLIGATOIRE de faire ce qui suit :

- Retirer les contaminants de façon permanente.
- OU—
- Déplacer les terminaisons d'admission d'air et de ventilation à un autre endroit.

**Tableau 1 Contaminants et sources de corrosion**

Produits à éviter :
Les aérosols contenant des chlorofluorocarbones
Les solutions pour onduler les cheveux
Cires ou nettoyeurs chlorés
Les produits chimiques à base de chlore destinés à l'entretien des piscines
Le chlorure de calcium utilisé pour le dégel
Le chlorure de sodium utilisé comme adoucisseur d'eau
Les fuites de réfrigérant
Les dissolvants pour peinture ou vernis
L'acide chlorhydrique ou l'acide muriatique
Les ciments et les colles
Les assouplissants antistatiques utilisés dans des sècheuses
Les javellisants de type chlore, les détergents et les solvants de nettoyage que l'on retrouve dans les salles de lavage domestiques
Les adhésifs utilisés pour fixer les produits de construction et les autres produits similaires
Zones susceptibles de contenir des contaminants
Les zones et les établissements de nettoyage à sec et les buanderies
Les piscines
Les usines de fabrication de métal
Les salons de beauté
Les ateliers de réparation d'appareils de réfrigération
Les usines de développement de photos
Les ateliers de carrosserie
Les usines de fabrication de plastique
Les endroits et les établissements de remise à neuf des meubles
Les bâtiments nouvellement construits
Les zones de remodelage
Les garages dotés d'ateliers

## 2 Programme d'entretien

Technicien d'entretien		Entretien incombant au propriétaire (Voir les pages 6 à 8 pour des instructions détaillées)	
DÉMARRAGE ANNUEL	<b>Généralités :</b>	Quotidien	<ul style="list-style-type: none"> <li>• Vérifier la zone de la chaudière</li> <li>• Vérifier le manomètre et le thermomètre</li> </ul>
	<ul style="list-style-type: none"> <li>• Problèmes signalés</li> <li>• Inspecter l'intérieur de l'appareil, nettoyer et passer l'aspirateur au besoin</li> <li>• Nettoyer le purgeur de condensat.</li> <li>• Vérifier pour déceler la présence de fuite (eau, gaz, conduit, condensat)</li> <li>• Vérifier que les conduits de cheminée ou d'air sont en bon état et étanches</li> <li>• Vérifier la pression d'eau du système, la tuyauterie et le réservoir d'expansion</li> <li>• Vérifier la jauge de remplissage d'eau</li> <li>• Mettre à l'essai l'eau de la chaudière. Lorsque les essais l'indiquent, nettoyer l'eau du système avec un régénérateur de système approuvé en suivant les directives du fabricant.</li> <li>• Vérifier les paramètres de commande</li> <li>• Électrodes d'allumage et de détection de flamme (poncer tout dépôt, nettoyer et remettre en place)</li> <li>• Câblage et connexions</li> <li>• Exécuter une vérification d'arrêt et de démarrage conformément à la section 10 de ce manuel.</li> <li>• Inspection de la flamme (stable, uniforme)</li> <li>• Signal de flamme (au moins 4 mA)</li> <li>• Nettoyer l'échangeur de chaleur si la température du conduit de cheminée est supérieure à 54 °F au-dessus de la température d'eau de retour.</li> <li>• Inspectez et nettoyez le filtre de commutation de débit et le filtre de dérivation sanitaire dans l'ensemble d'eau du Combi.</li> </ul>	Mensuel	<ul style="list-style-type: none"> <li>• Vérifier la tuyauterie d'évent</li> <li>• Vérifier la tuyauterie d'air</li> <li>• Vérifier les grilles de terminaison d'air et d'évent</li> <li>• Vérifier la vanne de surpression</li> <li>• Inspecter le système de drainage de condensat</li> </ul>
	<b>Si la combustion ou le rendement sont déficients :</b>	Périodiquement	<ul style="list-style-type: none"> <li>• Mettre à l'essai l'interrupteur de bas niveau (s'il est installé)</li> <li>• Bouton de réinitialisation (interrupteur de bas niveau)</li> </ul>
	<ul style="list-style-type: none"> <li>• Nettoyer l'échangeur de chaleur</li> <li>• Retirer et nettoyer le brûleur uniquement avec de l'air comprimé</li> <li>• Nettoyer la roue de ventilateur</li> </ul>	Tous les 6 mois	<ul style="list-style-type: none"> <li>• Vérifier la tuyauterie de la chaudière (gaz et eau) pour y déceler des fuites</li> <li>• Faire fonctionner la vanne de surpression</li> </ul>
		Mois de fin de saison	<ul style="list-style-type: none"> <li>• Arrêter la chaudière (à moins qu'elle soit utilisée pour l'eau chaude domestique)</li> </ul>

**⚠ AVERTISSEMENT**

Suivre les procédures d'entretien fournies dans le présent manuel. Si la chaudière ou le système n'est pas entretenu, ou si les directives du présent manuel ne sont pas suivies, cela pourrait endommager la chaudière ou causer des dommages matériels, des blessures graves, voire la mort.

## 2 Programme d'entretien

### Procédures d'entretien

#### La chaudière doit être entretenue

**AVERTISSEMENT**

La chaudière doit être inspectée et démarrée annuellement, au début de la saison de chauffage, par un technicien d'entretien qualifié. De plus, l'entretien et le soin de la chaudière désignés à la page 5 du présent manuel, et expliqués aux pages 6 à 8, doivent être exécutés pour assurer un maximum de rendement et de fiabilité de la chaudière. Si la chaudière ou le système n'est pas entretenu, cela pourrait causer des dommages matériels, des blessures graves, voire la mort.

**AVIS**

Les renseignements suivants fournissent des instructions détaillées en vue de compléter les points d'entretien énumérés dans le programme d'entretien à la page 5. En plus de l'entretien, la chaudière doit être entretenue et démarrée, au début de la saison de chauffage, par un technicien d'entretien qualifié.

#### Vérifier la zone de la chaudière

**AVERTISSEMENT**

Pour prévenir les blessures graves, les décès ou les dommages matériels potentiels, éliminer tous les matériaux indiqués ci-dessous des alentours de la chaudière et de l'admission d'air de combustion de celle-ci. Si des contaminants sont décelés :

Retirer immédiatement les produits de la zone. Si ces produits sont présents pour une période prolongée, faire appel à un technicien d'entretien qualifié en vue d'inspecter la chaudière pour déceler des problèmes possibles liés à la corrosion par l'acide.

Si les produits ne peuvent être enlevés, faire immédiatement appel à un technicien d'entretien qualifié pour changer la tuyauterie d'évent et d'air, et déplacer la terminaison d'évent et d'admission d'air à l'écart des zones contaminées.

1. Matières combustibles ou inflammables -- Ne pas entreposer les matières combustibles, l'essence ou des liquides ou des vapeurs inflammables près de la chaudière. Retirer ces produits immédiatement s'ils sont présents.
2. Contamination de l'air -- Les produits contenant du chlore ou du fluor, s'ils contaminent l'air d'entrée de la chaudière, causeront des condensats acides dans la chaudière. Si cela devait se prolonger, la chaudière subira des dommages importants.

Lire la liste des matériaux énumérés au tableau 1 de la page 4 du présent manuel. Si l'un de ces produits se trouve dans la salle où la chaudière s'alimente en air de combustion, ils doivent être retirés immédiatement de la salle, ou l'air de combustion de chaudière (et la terminaison d'évent) doit être déplacé à un autre endroit.

#### Vérifier le manomètre et le thermomètre

1. S'assurer que la lecture de pression sur le manomètre et le thermomètre de la chaudière n'excède pas 24 lb/po<sup>2</sup>. Une pression plus élevée peut indiquer un problème avec le réservoir d'expansion.
2. Communiquer avec un technicien d'entretien qualifié si les problèmes persistent.

#### Vérifier la tuyauterie d'évent

1. Inspecter visuellement la tuyauterie d'évent d'émanation du conduit de cheminée pour déceler tout signe de colmatage, de fuite ou de détérioration de la tuyauterie. Aviser le technicien d'entretien qualifié sur-le-champ si des problèmes sont décelés.

**AVERTISSEMENT**

Si le système d'évent n'est pas inspecté conformément aux consignes ci-dessus, ou réparé par un technicien d'entretien qualifié, cela pourrait causer la défaillance du système d'évent, des blessures graves, voire la mort.

#### Vérifier la tuyauterie d'air

1. Inspecter visuellement la terminaison d'entrée d'air pour s'assurer qu'elle n'est pas obstruée. Inspecter toute la longueur de la tuyauterie d'air pour s'assurer qu'elle est intacte et que tous les joints sont scellés adéquatement.
2. Appeler le technicien d'entretien qualifié si des problèmes sont décelés.

#### Vérifier la vanne de surpression

1. Inspecter la vanne de surpression et le tuyau d'évacuation de la vanne de surpression pour déceler des signes de suintement ou de fuite.
2. Si la vanne de surpression suinte fréquemment, le réservoir d'expansion peut ne pas fonctionner adéquatement. Communiquer immédiatement avec le technicien d'entretien qualifié pour qu'il inspecte la chaudière et le système.

#### Inspecter le système de condensat

##### Inspecter ou vérifier les conduites et les raccords de condensat

Inspecter le tuyau de drainage du condensat, les raccords en PVC de condensat et le purgeur de condensat (figure 2-1). Vérifiez que le tuyau de condensat n'est pas serti.

## 2 Programme d'entretien (suite)

### Nettoyer ou inspecter le purgeur

Enlever le couvercle d'inspection à la partie inférieure du purgeur. Laisser sortir le condensat et tout débris présent.

Figure 2-1 Purgeur de condensat

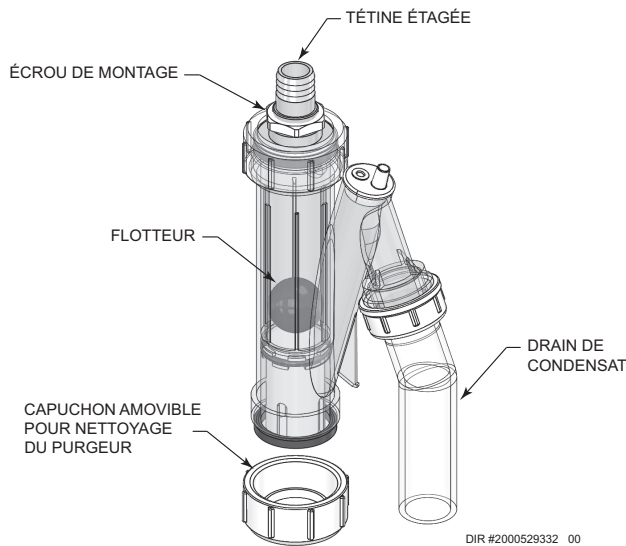

### Drain de condensat

1. La chaudière est un appareil à haute efficacité qui produit du condensat.
2. La partie inférieure de la chaudière est dotée d'un tuyau de 3/4 po pour le raccordement à un tuyau en PVC de 3/4 po (figure 2-2).

#### AVIS

Utiliser des matériaux approuvés par l'autorité compétente. En l'absence d'une autre autorité, les tuyaux en PVC et PVC-C doivent respecter la norme ASTM D1785 ou D2845. Le ciment et l'apprêt doivent respecter la norme ASME D2564 ou F493. Au Canada, utiliser des raccords, du ciment et des tuyaux en PVC ou PVC-C certifiés CSA ou ULC.

#### AVIS

Pour permettre un drainage adéquat sur les longs tronçons horizontaux de tuyau, un deuxième tuyau d'évent peut être requis et la taille du tuyau peut devoir augmenter de 1 po.

Le tuyau de condensat ne doit pas être obstrué et laisser libre circulation au condensat. Si on laisse geler le condensat dans le tuyau ou que ce dernier est obstrué de toute autre façon, le condensat peut s'évacuer du raccord en T, donnant lieu à des dommages matériels causés par l'eau.

3. Abaisser le tuyau de condensat et à l'écart de la chaudière jusque dans un drain ou un filtre de neutralisation de condensat. Le condensat à la sortie de l'appareil Epic Fire Tube sera légèrement acide (généralement avec un pH de 3 à 5). Installer un filtre de neutralisation si les règlements locaux l'exigent.

Une trousse de neutralisation est disponible en usine.

4. Ne pas exposer le tuyau de condensat à des températures de congélation.
5. Utiliser uniquement des tuyaux de plastique pour le drainage du condensat (figure 2-2).
6. Une pompe d'extraction de condensat est requise si la chaudière est située sous le drain. Au moment d'installer une pompe d'extraction de condensat, il importe de sélectionner une pompe approuvée pour une utilisation avec les chaudières et les fournaies à condensation. La pompe doit être dotée d'un interrupteur de débordement pour empêcher les dommages matériels résultant des déversements de condensat.

Figure 2-2 Élimination du condensat

Sur le mur

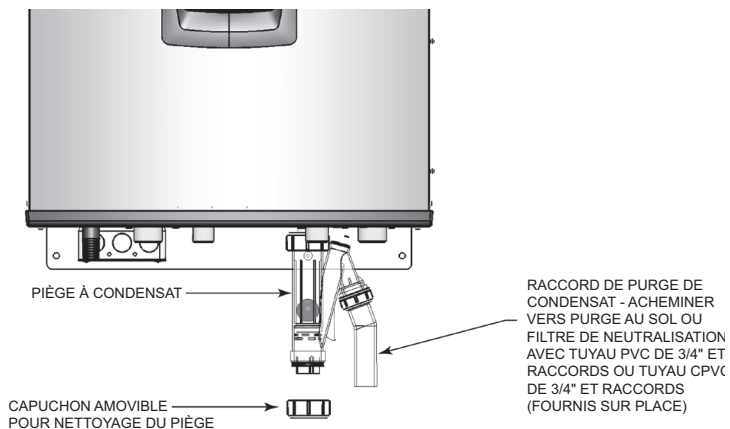

Sur le plancher

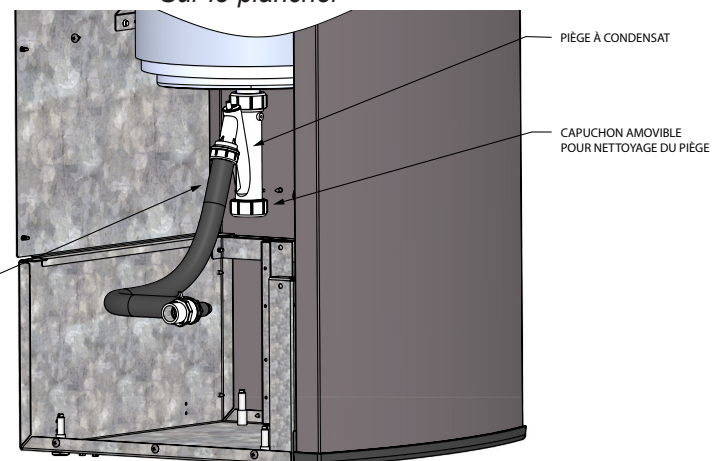

## 2 Programme d'entretien

### Mettre à l'essai l'interrupteur de bas niveau (s'il est installé)

1. Si le système est doté d'un interrupteur de bas niveau, le mettre à l'essai périodiquement pendant la saison de chauffage, en respectant les directives du fabricant de l'interrupteur.

### Bouton de réinitialisation (interrupteur de bas niveau)

1. La mise à l'essai de l'interrupteur de bas niveau met l'appareil hors tension. Appuyer sur le bouton de RÉINITIALISATION sur l'interrupteur de bas niveau pour remettre l'appareil sous tension.

### Vérifier la tuyauterie de la chaudière (gaz et eau)

1. Retirer la porte d'accès avant et réaliser une inspection de fuite de gaz conformément aux étapes 1 à 7 des instructions de fonctionnement de la page 9. Si une odeur de gaz ou une fuite est décelée, arrêter immédiatement la chaudière en suivant les procédures indiquées à la page 9. Faire appel à un technicien d'entretien qualifié.
2. Inspecter visuellement pour déceler des fuites autour de la tuyauterie d'eau. Inspecter également les circulateurs, la vanne de surpression et les raccords. Faire immédiatement appel à un technicien d'entretien qualifié pour qu'il corrige toute fuite.

#### ⚠ AVERTISSEMENT

Faire réparer les fuites sur-le-champ par un technicien d'entretien qualifié. Le non-respect de ces instructions peut entraîner des blessures graves, la mort ou des dommages importants aux biens.

3. Remettre en place la porte d'accès avant.

### Faire fonctionner la vanne de surpression

1. Avant de continuer, vérifier que la sortie de la vanne de surpression soit acheminée à un endroit sécuritaire pour son évacuation, en évitant tout risque de brûlure par écoulement d'eau bouillante.

#### ⚠ AVERTISSEMENT

Pour éviter les dommages causés par l'eau ou les brûlures par écoulement en raison du fonctionnement de la vanne, une conduite d'évacuation en métal doit être raccordée à la sortie de la vanne de surpression et acheminée à un endroit sécuritaire pour l'évacuation. Cette conduite d'évacuation doit être installée par un installateur de systèmes de chauffage ou un technicien d'entretien qualifié conformément aux directives du manuel d'installation et d'entretien Epic Fire Tube. La conduite d'évacuation doit être dotée d'un raccord d'extrémité qui élimine le risque de brûlures graves ou de dommages matériels dans l'éventualité de l'évacuation de la vanne.

2. Lire le manomètre et le thermomètre de la chaudière pour assurer la pressurisation du système. Soulever légèrement le levier supérieur de la vanne de surpression pour permettre à l'eau de s'évacuer par la vanne et la tuyauterie d'évacuation.
3. Si l'eau coule librement, relâcher le levier pour permettre à la vanne de se loger en place. Surveiller l'extrémité du tuyau d'évacuation de la vanne de surpression pour s'assurer que la vanne ne suinte pas après avoir laissé le temps à l'eau de s'évacuer du tuyau. Si la vanne suinte, soulever le levier de nouveau pour tenter de nettoyer le siège de la vanne. Si la vanne continue de suinter, communiquer avec le technicien d'entretien qualifié pour qu'il inspecte la vanne et le système.
4. Si l'eau ne s'écoule pas de la vanne au moment de soulever complètement le levier, la vanne ou le tuyau d'évacuation pourrait être obstrué. Arrêter immédiatement la chaudière, en suivant les instructions de fonctionnement à la page 9 du manuel. Communiquer avec le technicien d'entretien qualifié pour qu'il inspecte la chaudière et le système.

### Arrêter la chaudière (à moins qu'elle soit utilisée pour l'eau domestique)

1. Suivre les instructions « Pour couper l'alimentation en gaz de l'appareil » de la page 9 du présent manuel.
2. Ne pas purger le système à moins qu'il soit exposé à des températures de congélation.
3. Ne pas purger le système s'il est rempli d'une solution antigel.
4. NE PAS arrêter les chaudières utilisées pour le chauffage de l'eau domestique puisqu'elles doivent fonctionner toute l'année.

### 3 Instructions de fonctionnement

#### POUR DES RAISONS DE SÉCURITÉ, LIRE CECI AVANT DE FAIRE FONCTIONNER L'APPAREIL

**AVERTISSEMENT :** Si ces instructions ne sont pas suivies à la lettre, un incendie ou une explosion pourrait survenir et causer des dommages matériels, des blessures ou des décès.

- A. L'appareil n'est pas muni d'une veilleuse d'allumage. Il est doté d'un dispositif d'allumage qui allume le brûleur automatiquement. Ne pas tenter d'allumer le brûleur manuellement.
    - Téléphoner immédiatement au fournisseur de gaz en utilisant le téléphone d'un voisin. Respecter les directives du fournisseur de gaz. S'il est impossible de joindre le fournisseur de gaz, téléphoner au service d'incendie.
  - B. AVANT LA MISE EN FONCTION, sentir tout autour de l'appareil, pour détecter une odeur de gaz. S'assurer de sentir au niveau du sol, car certains gaz sont plus lourds que l'air et s'accumulent au niveau du sol.
    - C. Déplacer le régulateur de gaz uniquement avec la main. Ne jamais utiliser d'outils. Si le régulateur ne peut être déplacé à la main, ne pas tenter de le réparer, communiquer avec un technicien d'entretien qualifié. L'utilisation de la force ou les tentatives de réparation peuvent causer un incendie ou une explosion.
- QUOI FAIRE EN CAS D'ODEUR DE GAZ**
- Ne pas tenter d'allumer l'appareil.
  - Ne pas toucher à aucun interrupteur électrique; ne pas utiliser aucun téléphone dans le bâtiment.
  - D. Ne pas utiliser cet appareil si une pièce quelconque a été immergée dans l'eau. Appeler immédiatement un technicien d'entretien qualifié pour vérifier l'appareil et remplacer toute pièce du système de commande ou toute commande du gaz ayant été submergée.

#### INSTRUCTIONS DE FONCTIONNEMENT

1. **ARRÊTER!** Lire les consignes de sécurité de l'étiquette ci-dessus.
2. Régler le thermostat au réglage le plus bas.
3. Couper l'ensemble de l'alimentation électrique de l'appareil.
4. Cet appareil est doté d'un dispositif d'allumage qui allume le brûleur automatiquement. Ne pas tenter d'allumer le brûleur manuellement. l'appareil.
5. Enlever la porte avant.
6. Placer la commande à la position « OFF ».
7. Attendre cinq (5) minutes afin de laisser se dissiper tout gaz ayant pu s'accumuler. Si une odeur de gaz est décelée, **ARRÊTER!** Suivre la section « B » des consignes de sécurité de l'étiquette ci-dessus. Si aucune odeur de gaz n'est décelée, passer à la prochaine étape.
8. Placer la commande à la position « ON ».
9. Installer la porte avant.
10. Rétablir toute alimentation électrique à l'appareil.
11. Régler le thermostat au réglage souhaité.
12. Si l'appareil ne fonctionne toujours pas, suivre les directives intitulées « Pour couper l'alimentation en gaz de l'appareil », et communiquer avec un technicien d'entretien ou le fournisseur de gaz.

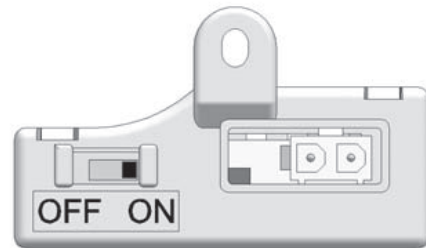

#### POUR COUPER (OFF) L'ALIMENTATION EN GAZ DE L'APPAREIL

1. Régler le thermostat au réglage le plus bas.
2. Couper l'ensemble de l'alimentation électrique de l'appareil si l'on doit effectuer de l'entretien.
3. Enlever la porte avant.
4. Placer la commande à la position « OFF ».
5. Installer la porte avant.

LBL2339 RÉV B

## 4 Module de commande DU SYSTÈME INTELLIGENT



### Module de commande du système Epic Fire Tube

Utiliser le panneau de commande (figure 4-1) pour régler les températures, les conditions de fonctionnement et surveiller le fonctionnement de la chaudière.

Figure 4-1 Panneau de commande

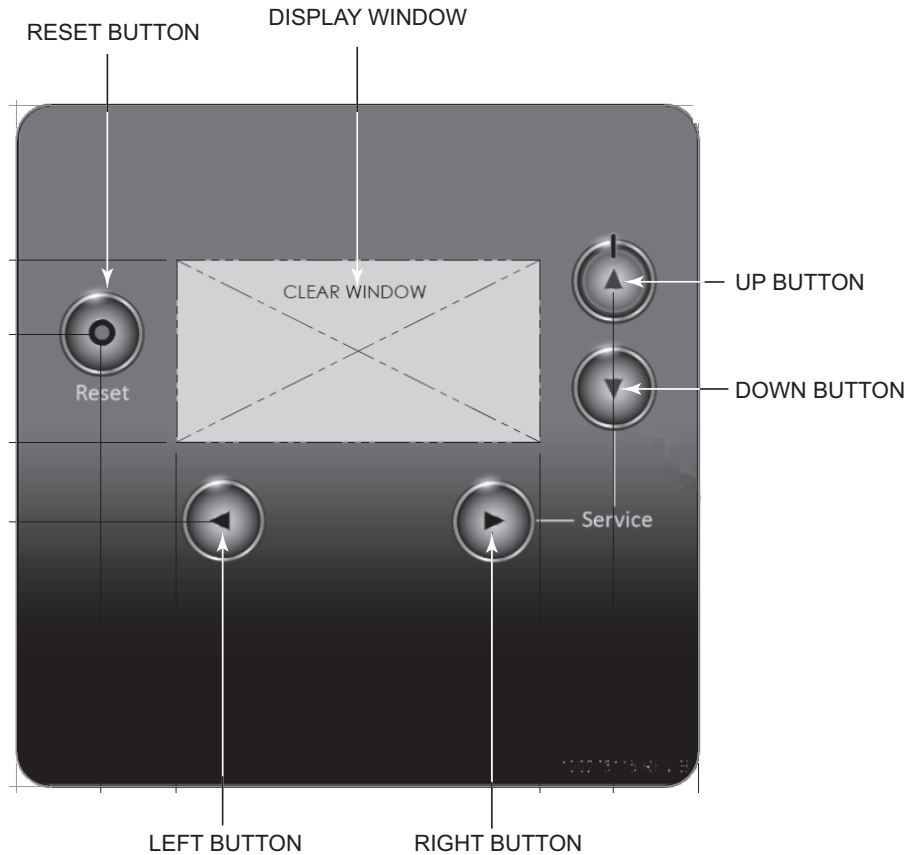

Les informations ci-dessous présentent les fonctions des boutons de l'affichage:

MENU / ENTRÉE = ►

POINTS DE CONSIGNE = ▲ et ▼

SAUVEGARDER = ◀

RÉINITIALISER = ●

### Modes d'accès

#### Utilisateur

Appuyez sur le bouton ◀.

#### Installateur

La plupart des paramètres ne sont disponibles que pour l'installateur et sont accessibles en passant au menu de l'installateur : Appuyez sur le bouton ►.

### Enregistrement des paramètres

**Pour enregistrer les paramètres et quitter la programmation:**

Appuyez sur le bouton ► pour atteindre la fin de la liste des paramètres, puis appuyez à nouveau sur ►. Sinon, les paramètres sont automatiquement enregistrés après l'expiration du délai.

**Pour entrer un paramètre et continuer la programmation:**

Appuyez sur le bouton ▲ ou ▼ pour modifier les paramètres. Appuyez sur ► pour passer au paramètre suivant et aller jusqu'à la fin de la liste des paramètres. Appuyez sur ◀ pour enregistrer et revenir à l'écran de base. Sinon, les paramètres sont automatiquement enregistrés après l'expiration du délai.

## 4 Module de commande DU SYSTÈME INTELLIGENT (suite)

### Réglez le fonctionnement du chauffage d'ambiance

#### Déterminez le capteur de commande

Pour les circuits de chauffage d'ambiance, la commande de température peut être basée sur la sortie ou sur le capteur d'alimentation du circuit (en option). La commande commute automatiquement au capteur d'alimentation du circuit lorsque celui-ci est connecté.

#### Vérifiez le mode du circulateur du chauffage d'ambiance

Le mode de chauffage d'ambiance commande la pompe de la chaudière et la vanne de dérivation. Lorsque la commande de la chaudière reçoit un appel de chaleur pour chauffage d'ambiance, que la chaudière ne chauffe pas un réservoir d'eau chaude domestique (ECD), et que le point de consigne n'est pas atteint, elle enclenche la pompe de la chaudière et place la vanne de dérivation en position de chauffage d'ambiance. À la fin de l'appel de chaleur pour chauffage d'ambiance, la pompe du circuit continue à tourner pendant un court moment. Ce délai de la pompe est réglé en usine sur 30 secondes. Après ce délai, la pompe est désactivée et la vanne de dérivation est placée en mode ECD.

#### Réglez la température du point de consigne

1. Appuyez sur le bouton ◀ pour accéder au menu SETPTS (points de consigne).
2. Appuyez sur le bouton ▲ et ▼ pour ajuster le paramètre SH SETPT (Cold Day) (point de consigne de chauffage d'ambiance (jour le plus froid)).
3. Appuyez sur le bouton ◀ pour enregistrer le nouveau point de consigne SH et revenir à l'écran par défaut.

### Réglez le fonctionnement de l'eau chaude domestique (ECD)

#### Vérifiez le fonctionnement de l'ECD

Le mode de chauffage ECD commande la pompe de la chaudière et la vanne de dérivation. Lorsque la commande de la chaudière reçoit un appel de chaleur ECD du flussostat d'ECD, elle enclenche la pompe de la chaudière et place la vanne de dérivation en position ECD pour acheminer l'eau de la chaudière à travers l'échangeur thermique à plaques brasées. Lors de l'appel, la commande de la chaudière module afin de maintenir la température de sortie ECD au point de consigne ECD.





À la fin de l'appel de chaleur pour ECD, la pompe de la chaudière continue à tourner pendant un court moment. Ce délai de la pompe est réglé en usine sur 30 secondes.

#### Réglez la température du point de consigne ECD

1. Appuyez sur le bouton ◀ pour accéder au menu SETPTS (points de consigne).
2. Appuyez sur le bouton ▶ pour atteindre le paramètre DHW SETPT (point de consigne ECD).
3. Appuyez sur le bouton ▲ et ▼ pour régler le point de consigne.
4. Appuyez sur le bouton ◀ pour enregistrer le nouveau point de consigne ECD et revenir à l'écran par défaut.



## 4 Module de commande DU SYSTÈME INTELLIGENT

OPERATION	DISPLAY
<p>6. Si une flamme est détectée, le taux d'allumage est maintenu en continu pendant quelques secondes pour laisser à flamme se stabiliser, puis amorce le taux d'allumage en fonction du seuil de température ou d'une autre commande.</p>	<pre> RUN 41% FLAME:1.04MA OUTLET :      124°F INLET  :      109°F SYSTEM :      117°F(118°F) [4] - SETPTS  [3] - MENU           </pre> 
<p>7. Si la demande de chaleur pour le chauffage d'espace est active et que la commande de débit d'eau chaude domestique engendre une demande d'eau chaude domestique, la vanne de répartition se déplace à la position DHW et la chaudière passe en mode DHW. Cela détourne l'eau de sortie de la chaudière du système de chauffage à l'échangeur de chaleur à plaques brasées. La commande effectuera une modulation pour maintenir la température de sortie de l'eau chaude domestique au seuil de température de l'eau chaude domestique.</p>	<pre> RUN 41% FLAME:1.04MA DWH :      124°F(130°F) OUTLET :      124°F INLET  :      109°F SYSTEM :      117°F [4] - SETPTS  [3] - MENU           </pre> 
<p>8. Lorsque toutes les demandes de chaleur sont satisfaites, la commande met le brûleur hors tension. Le ventilateur continuera de fonctionner pendant la période de post-purge.</p>	<pre> POST -PURGE ANTI -CYCLING OUTLET :      124°F INLET  :      109°F SYSTEM :      117°F [4] - SETPTS  [3] - MENU           </pre> 
<p>9. Toute pompe qui fonctionne continuera de fonctionner pendant sa durée de temporisation respective avant de s'arrêter. Une période anti-cycle de 60 secondes débutera, ce qui retardera la nouvelle demande de chauffage d'espace jusqu'à ce qu'elle expire.</p>	<pre> BLOCKED ANTI -CYCLING OUTLET :      124°F INLET  :      109°F SYSTEM :      117°F [4] - SETPTS  [3] - MENU           </pre> 
<p>10. En mode d'attente, l'appareil est prêt à entreprendre un nouveau cycle.</p>	<pre> STANDBY OUTLET :      124°F INLET  :      109°F SYSTEM :      117°F [4] - SETPTS  [3] - MENU           </pre>

---

# Remarques

---

# Remarques

*Révision A (PCP #3000024821 / CN #500014945) diffusion initiale.*

*Révision B (PCP #3000027055 / CN #500016866) reflète le retrait des renseignements liés à un débitmètre externe.*

*Révision C (PCP #3000031515 / CN #500021060) tient compte de l'addition de numéros de série.*

*Révision D (PCP #3000053701 / CN #500040266) reflète l'ajout du modèle EFC110-119.*

*Révision E (PCP #3000054662 / CN #500041224) reflète les mises à jour qui ont été manquées dans les révisions précédentes.*