

Heating Boilers
SOLUTION[™]
Lochinvar[®]

**Manuel d'information de
l'utilisateur
Modèles : 13 - 76 kWh
(45 000 - 260 000 Btu/h)**

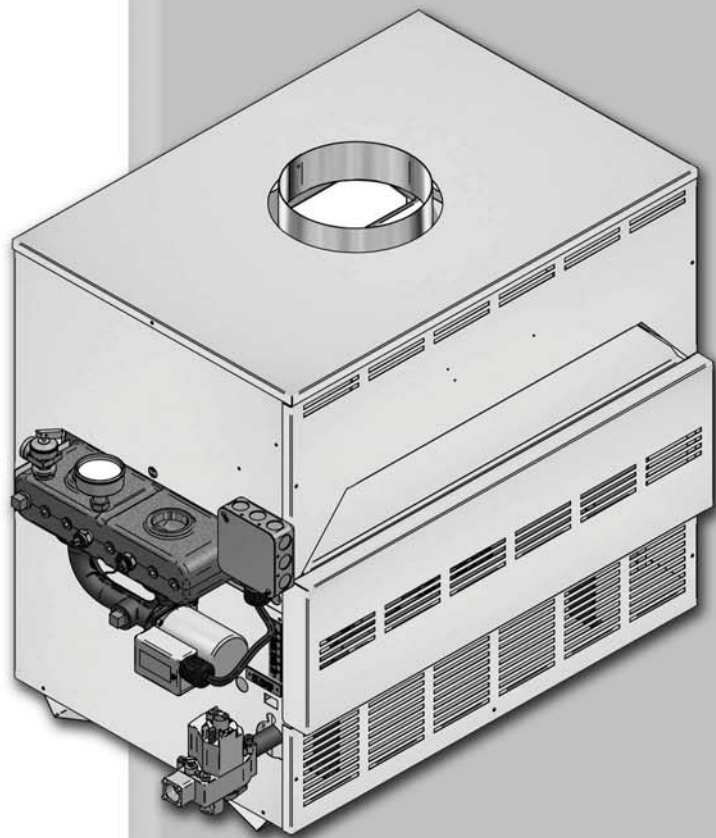

Lochinvar[®]
High Efficiency Water Heaters, Boilers and Pool Heaters

⚠ AVERTISSEMENT

Si les consignes de ce manuel ne sont pas suivies à la lettre, il peut survenir un incendie ou une explosion pouvant entraîner des blessures graves, la mort ou d'importants dommages matériels.
Ce chauffe-eau NE DOIT PAS être installé dans un endroit où de l'essence ou des vapeurs inflammables risquent d'être présentes.

QUE FAIRE SI VOUS SENTEZ DU GAZ

- N'essayez pas d'allumer quelque appareil que ce soit.
- Ne touchez à aucun commutateur électrique; n'utilisez aucun téléphone dans le bâtiment.
- Appelez immédiatement le fournisseur de gaz à partir d'un téléphone proche. Suivez les consignes du fournisseur de gaz.
- Si vous ne pouvez joindre le fournisseur de gaz, appelez le service des incendies.
- L'installation et l'entretien doivent être effectués par un installateur qualifié, une agence d'entretien ou le fournisseur de gaz.

Conservez ce manuel pour référence.

Table des matières

DÉFINITION DES RISQUES	2	3. INSTRUCTIONS SUR LE FONCTIONNEMENT	8-9
VEUILLEZ LIRE AVANT DE CONTINUER.....	3-4	Notes relatives à la révision	Couverture arrière
1. CALENDRIER D'ENTRETIEN	5		
Procédures d'entretien	6		
Le chauffe-eau doit être réparé et entretenu.....	6		
Vérifiez la zone du chauffe-eau.....	6		
Vérifiez les jauges de pression et de température	6		
Vérifiez la tuyauterie de ventilation.....	6		
Vérifiez la tuyauterie de prise d'air	6		
Vérifiez la soupape de décharge	6		
Essai de coupure de bas niveau d'eau (si doté)	6		
Bouton de réinitialisation (coupure de bas niveau d'eau) ..	6		
Vérifier les conduites du chauffe-eau (gaz et eau).....	7		
Faites fonctionner la soupape de décharge	7		
Éteignez le chauffe-eau.....	7		

Définition des risques

Les expressions définies qui suivent sont utilisées dans ce manuel pour signaler la présence de risques de différents niveaux ou des renseignements importants à propos de la durée de ce produit.

DANGER

DANGER signale une situation imminente de risque qui, si elle n'est pas évitée, entraînera la mort ou une blessure sérieuse.

AVERTISSEMENT

AVERTISSEMENT signale une situation de risque potentiel qui, si elle n'est pas évitée, pourrait entraîner la mort ou une blessure sérieuse.

MISE EN GARDE

MISE EN GARDE signale une situation de risque potentiel qui, si elle n'est pas évitée, pourrait entraîner une blessure mineure ou modérée.

MISE EN GARDE

MISE EN GARDE, sans le symbole d'alerte de sécurité, signale une situation de risque potentiel qui, si elle n'est pas évitée, pourrait causer des dommages matériels.

AVIS

AVIS signale des instructions particulières à propos de l'installation, du fonctionnement ou de l'entretien qui sont importantes, mais qui ne comportent pas de risques matériels ni physiques.

Veillez lire avant de continuer

AVIS

Cet appareil est un appareil à gaz et devrait être installé par un électricien agréé et/ou un fournisseur de gaz certifié. L'entretien doit être effectué par un installateur de service qualifié, un organisme de service ou le fournisseur de gaz.

⚠ AVERTISSEMENT

Si les renseignements contenues dans ces instructions ne sont pas suivies avec précision, un incendie ou une explosion pourrait en résulter, provoquant des dommages matériels, des blessures corporelles ou même la mort.

Cet appareil NE DOIT PAS être installé dans les endroits exposés à des vapeurs d'essence ou inflammables, à moins que l'installation soit conçue pour éliminer le risque d'allumage des vapeurs d'essence ou inflammables.

Que faire si vous sentez du gaz –

- N'essayez pas d'allumer un appareil quelconque.
- Ne touchez à aucun commutateur électrique; n'utilisez pas de téléphone dans votre bâtiment.
- Appelez immédiatement votre fournisseur de gaz depuis un téléphone à proximité. Suivez les instructions du fournisseur de gaz.
- Si vous ne parvenez pas à joindre votre fournisseur de gaz, appelez les pompiers.

L'installation et l'entretien doivent être effectués par un installateur qualifié, un organisme de service ou le fournisseur de gaz.

Garantie –

L'installation et l'entretien doivent être effectués par un installateur de service qualifié, un organisme de service ou le fournisseur de gaz.

La garantie du fabricant (livrée avec l'appareil) n'est pas valide si l'appareil n'a pas été installé ou n'est pas utilisé correctement.

L'expérience a démontré qu'une mauvaise installation ou conception de systèmes est à l'origine de la plupart des problèmes de fonctionnement, et non pas le matériel défectueux.

1. Une dureté excessive de l'eau entraînant une accumulation de chaux/tartre dans le tube en cuivre n'est pas de la faute de l'équipement et cela n'est pas couvert par la garantie du fabricant (voir *Traitement de l'eau et Chimie de l'eau*).
2. Une corrosion par piqûres et une érosion excessives à l'intérieur du tube en cuivre peuvent être engendrées par une vitesse excessive de l'eau dans les tubes et ne sont pas couvertes par la garantie du fabricant (voir *Débits du chauffe-eau et Augmentation de la température pour les exigences de débit*).

⚠ AVERTISSEMENT

Une installation, des réglages, des modifications, un entretien ou des réparations effectués de façon inappropriée peuvent engendrer des blessures personnelles graves, la mort ou des dommages matériels importants. Reportez-vous à ce manuel pour obtenir de l'aide ou des renseignements supplémentaires, consultez un installateur qualifié, un organisme de service ou le fournisseur de gaz.

Vérification du matériel –

Dès la réception du matériel, inspectez-le à la recherche de signes de dommages dus au transport. Faites particulièrement attention aux pièces livrées avec les appareils qui peuvent présenter des signes de coups ou d'autres mauvaises manipulations. Vérifiez que le nombre total de pièces reçues correspond bien à celui indiqué sur le bordereau d'emballage. En cas de dommages ou de pièces manquantes, prévenez immédiatement l'entrepreneur de transport.

N'utilisez pas cet appareil s'il a été partiellement ou entièrement immergé. Les dommages éventuels à un appareil qui a été immergé peuvent être importants et présenter plusieurs risques pour la sécurité. Tout appareil ayant été immergé doit être remplacé.

⚠ Avertissement pour le propriétaire –

REMARQUE : Gardez ce manuel pour référence ultérieure.

Les renseignements contenus dans ce manuel sont destinés aux installateurs professionnels qualifiés, aux techniciens de service ou aux fournisseurs de gaz. **Consultez votre expert local pour les procédures d'installation ou d'entretien correctes.**

IMPORTANT

Consultez et respectez tous les règlements de construction et relatifs aux incendies ainsi que les autres codes de sécurité locaux qui sont d'application pour cette installation. Consultez votre société locale de distribution de gaz pour autoriser et inspecter tous les raccordements de gaz et les conduits de fumée.

Votre appareil à gaz ventilé de manière conventionnelle doit disposer d'une alimentation en air frais circulant autour de lui-même lors du fonctionnement du brûleur, pour une combustion du gaz et une ventilation correctes.

⚠ AVERTISSEMENT

En cas de surchauffe ou de panne d'arrêt de l'alimentation en gaz, ne fermez pas et ne débranchez pas l'alimentation électrique de la pompe. Fermez plutôt l'alimentation en gaz à un endroit extérieur à l'appareil.

Veillez lire avant de continuer

Afin de minimiser les risques de blessures corporelles graves, d'incendie ou de dommages à votre appareil, ne violez jamais les règles de sécurité suivantes :

1. Les chauffe-eaux sont des appareils générant de la chaleur. Afin d'éviter les dommages ou les blessures, n'entrez pas de matériaux contre l'appareil ou le système d'admission d'air de ventilation. Prenez les précautions nécessaires pour éviter les contacts inutiles (en particulier de la part des enfants) avec l'appareil et les composants d'admission d'air de ventilation.
2. Ne couvrez jamais votre appareil, ne laissez rien reposer contre celui-ci, n'entrez pas de déchets ni de débris à proximité ou sur l'appareil et ne bloquez d'aucune façon le flux d'air frais pour votre appareil.
3. Les produits inflammables tels que de l'essence ou du diluant ne doivent EN AUCUN CAS être utilisés ou entreposés à proximité de cet appareil, du système d'admission d'air de ventilation ou d'autres endroits depuis lesquels les émanations pourraient atteindre l'appareil ou le système d'admission d'air de ventilation.

Codes –

L'équipement devra être installé conformément aux réglementations d'installation en vigueur dans la zone locale où l'installation doit avoir lieu. Ces réglementations devront être scrupuleusement respectées dans tous les cas. Les autorités ayant juridiction devront être consultées avant d'effectuer les installations. En l'absence de telles exigences, l'installation devra être conforme à l'édition la plus récente du National Fuel Gas Code, ANSI Z223.1. Lorsque l'autorité ayant juridiction l'exige, l'installation devra être conforme au Code de sécurité de la American Society of Mechanical Engineers pour les commandes et dispositifs de sécurité pour chauffe-eaux automatiquement allumés, ASME CSD-1. Tous les chauffe-eaux sont conformes à l'édition la plus récente du ASME Boiler and Pressure Vessel Code, Section IV. Lorsque l'autorité ayant juridiction l'exige, l'installation devra être conforme au Code de l'association canadienne, CAN/CGA-B149.1 et/ou B149.2 et/ou aux codes locaux.

Cet appareil répond aux critères de rendement et de sécurité de l'éclairage pour la rampe d'alimentation en gaz et l'ensemble de commandes fournis, comme spécifié par les normes ANSI pour les appareils alimentés au gaz, ANSI Z21.13 et ANSI Z21.10.3.

1 Calendrier d'entretien

Technicien d'entretien (consultez les pages suivantes pour les instructions)		Entretien par le propriétaire (consultez le manuel d'information de l'utilisateur pour les instructions)	
DÉMARRAGE ANNUEL	<p>Généralités :</p> <ul style="list-style-type: none"> • Correction des problèmes rapportés • Inspectez l'intérieur, nettoyez et passez l'aspirateur si nécessaire; • Recherchez des fuites (eau, gaz, combustion) • Examinez le système de ventilation • Vérifiez la pression d'eau, les canalisations du système et le vase d'expansion • Vérifier le compteur d'eau de remplissage • Tester l'eau de la chaudière. Lorsque le test l'indique, nettoyez l'eau du circuit avec un rénovateur de système agréé, selon les informations fournies par le fabricant. • Vérifiez la configuration des contrôles • Vérifiez le câblage et les raccordements • Vérifiez la flamme (stabilité et uniformité) • Vérifiez les passages des gaz de combustion • Inspectez et nettoyez les brûleurs • Effectuez la vérification du démarrage et du rendement conformément à la <i>Section 6 - Démarrage</i> <p>Si la combustion ou le rendement l'exigent :</p> <ul style="list-style-type: none"> • Nettoyez l'échangeur thermique • Retirez et nettoyez les brûleurs 	<p>Quotidiennement</p> <ul style="list-style-type: none"> • Vérifiez les alentours de l'appareil • Vérifiez les jauges de pression et de température 	
		<p>Mensuellement</p> <ul style="list-style-type: none"> • Vérifiez la tuyauterie de ventilation • Vérifiez la soupape de décharge 	
		<p>Périodiquement</p> <ul style="list-style-type: none"> • Essai de coupure de bas niveau d'eau (si utilisé) • Bouton de réinitialisation (coupure de bas niveau d'eau) 	
		<p>Tous les 6 mois</p> <ul style="list-style-type: none"> • Vérifiez les conduites de l'appareil (gaz et eau) à la recherche de fuites • Faites fonctionner la soupape de décharge 	
		<p>Mois de fin de saison</p> <ul style="list-style-type: none"> • Arrêtez l'appareil (sauf si le chauffe-eau est utilisé pour l'eau chaude domestique) 	

⚠ AVERTISSEMENT

Suivez les procédures d'entretien du présent guide. Ne pas suivre les recommandations relatives aux réparations et à l'entretien peut entraîner des dommages au chauffe-eau ou au système, entraînant possiblement des blessures graves, la mort ou des dommages matériels importants.

1 Calendrier d'entretien

Procédures d'entretien

Le chauffe-eau doit être réparé et entretenu

⚠ AVERTISSEMENT

Suivez les procédures d'entretien du présent guide. Ne pas suivre les recommandations relatives aux réparations et à l'entretien peut entraîner des dommages au chauffe-eau ou au système, entraînant possiblement des blessures graves, la mort ou des dommages matériels importants.

⚠ AVERTISSEMENT

Le chauffe-eau doit être inspecté et mis en marche annuellement au début de chaque saison de chauffage par un technicien de service qualifié. De plus, l'entretien du chauffe-eau et les précautions mentionnées à la page 5 et expliquées aux pages 6 à 8 doivent être effectuées pour garantir l'efficacité et la fiabilité du chauffe-eau. Ne pas suivre les recommandations relatives aux réparations et à l'entretien du chauffe-eau et du système peut être la source de défaillances de l'équipement, entraînant possiblement des blessures graves, la mort ou des dommages matériels importants.

AVIS

Les directives détaillées suivantes fournissent des renseignements pour compléter l'entretien des articles énumérés dans l'horaire d'entretien de la page 5. En plus de cet entretien, le chauffe-eau doit faire l'objet d'un entretien et d'une mise en marche annuelle au début de chaque saison de chauffage par un technicien de service qualifié.

Vérifiez la zone du chauffe-eau

⚠ AVERTISSEMENT

Afin d'éviter le risque de blessures graves, de mort ou d'importants dommages matériels, éliminez toutes les substances énumérées ci-dessous se trouvant à proximité du chauffe-eau ou de l'admission d'air de combustion du chauffe-eau. Si vous trouvez des contaminants :

Retirez immédiatement ces produits de la zone du chauffe-eau. Et s'ils occupent l'endroit depuis longtemps, contactez un technicien de service qualifié pour inspecter le chauffe-eau et vérifier la présence de dommages possibles causés par la corrosion due aux acides.

Si ces substances ne peuvent être éliminées, contactez immédiatement un technicien de service qualifié afin de refaire la tuyauterie de ventilation et d'admission d'air pour l'éloigner de la zone contaminée.

1. Matériaux combustibles et inflammables — N'entreposez pas de matériaux combustibles, essence ou autres liquides ou produits produisant des vapeurs inflammables près du chauffe-eau. Si vous trouvez des contaminants.
2. Contaminant aérien — Les produits contenant du chlore ou du fluor peuvent contaminer l'admission d'air du chauffe-eau, ce qui pourrait entraîner une condensation acide dans le chauffe-eau. Cela causera des dommages importants au chauffe-eau si vous ne corrigez pas la situation.

Consultez la liste des substances potentiellement dangereuses énumérées au tableau 1 de la page 4 de ce manuel. Si l'un de ces produits se trouve dans la pièce où le chauffe-eau prélève son air de combustion, il doit être immédiatement retiré ou la prise d'air de combustion du chauffe-eau (et la terminaison des tuyaux de ventilation) doit être déplacée vers un autre endroit.

Vérifier les jauges de pression et de température

1. Assurez-vous que la lecture de la pression ou de la température du chauffe-eau n'excède pas 24 psi (165,5 kPa). Une pression plus haute peut indiquer un problème au niveau du vase d'expansion.
2. Si le problème persiste, contactez un technicien de service qualifié.

Vérifiez la tuyauterie de ventilation

1. Inspecter les tuyaux de ventilation pour s'assurer qu'elle n'est pas obstruée. Inspecter toute la longueur de l'évent pour assurer la tuyauterie est intacte et tous les joints sont correctement scellés.
2. Avisez votre technicien de service qualifié dès que vous décelez l'un de ces problèmes.

⚠ AVERTISSEMENT

Ne pas inspecter le système d'évent, tel que noté ci-dessus, et ne pas le faire réparer par un technicien de service qualifié peut causer une défaillance du système d'évent et entraîner des blessures graves ou la mort.

Vérifiez la soupape de décharge

1. Inspectez la soupape de décharge du chauffe-eau et le conduit de cette même soupape pour des indices de suintement ou de fuite.
2. Si la soupape de décharge suinte fréquemment, le vase d'expansion pourrait ne pas fonctionner adéquatement. Contactez immédiatement votre technicien de service qualifié afin d'inspecter le chauffe-eau et le système.

Essai de coupure de bas niveau d'eau (si doté)

1. Si le système est muni d'une coupure de bas niveau d'eau, effectuez des mises à l'essai périodique du dispositif durant la saison de chauffage, conformément aux instructions du fabricant du dispositif de coupure de bas niveau d'eau.

Bouton de réinitialisation (coupure de bas niveau d'eau)

1. Mettre à l'essai la coupure de bas niveau d'eau a comme effet d'arrêter l'appareil. Appuyez sur le bouton de réinitialisation (RESET) situé sur le dispositif de coupure de bas niveau d'eau pour remettre l'appareil en marche.

1 Calendrier d'entretien *(suite)*

Vérifier les conduites du chauffe-eau (gaz et eau)

1. Enlevez la porte d'accès avant et effectuez une inspection de fuites de gaz conformément aux étapes 1 à 7 des Instructions de fonctionnement décrites à la page 9. Si une odeur ou une fuite de gaz est détectée, fermez immédiatement le chauffe-eau en suivant les procédures indiquées à la page 9. Contactez ensuite un technicien de service qualifié.
2. Effectuez une inspection visuelle pour déceler des fuites autour des conduites. Inspectez également les circulateurs, la soupape de décharge et les raccords. Contactez immédiatement un technicien de service qualifié pour réparer les fuites.

⚠ AVERTISSEMENT

Faites réparer les fuites immédiatement par un technicien de service qualifié. Tout manquement aux consignes peut entraîner des blessures graves, la mort ou d'importants dommages matériels.

Faites fonctionner la soupape de décharge

1. Avant de procéder, vérifiez que la conduite de sortie de la soupape de décharge a été installée dans un endroit de décharge sécuritaire, afin d'éviter toute possibilité de brûlure causée par l'eau chaude.

⚠ AVERTISSEMENT

Dans le but d'éviter tout dommage ou brûlure causé par l'eau provenant de la soupape de décharge, une conduite de décharge métallique doit être connectée à la sortie de la soupape pour acheminer l'eau vers un endroit sécuritaire. Cette conduite doit être mise en place par un installateur agréé en appareils de chauffage ou un technicien de service qualifié conformément aux instructions du manuel d'installation et d'utilisation du chauffe-eau Knight. Cette conduite de décharge doit être réalisée de façon à éliminer la possibilité de brûlure grave ou de dommage à la propriété dû au fonctionnement de la soupape.

2. Faites la lecture de la jauge de pression et de température pour vous assurer que le système est sous pression. Soulevez légèrement le levier supérieur de la soupape de décharge, permettant à l'eau de s'échapper par la soupape et la conduite de décharge.
3. Si l'eau s'écoule librement, relâchez le levier et laissez la soupape s'appuyer. Observez l'extrémité de la conduite de décharge pour vous assurer que celle-ci ne suinte pas après qu'elle ait eu le temps de se vider. Si tel est le cas, soulevez à nouveau le levier pour tenter de nettoyer le siège de soupape. Si la soupape continue de suinter, contactez votre technicien de service qualifié pour faire inspecter la valve et le système.
4. Si l'eau ne s'écoule pas de la soupape lorsque vous soulevez complètement le levier, la soupape ou la conduite de décharge pourrait être bouchée. Arrêtez immédiatement le chauffe-eau, conformément aux consignes d'utilisation de la page 9 de ce manuel. Contactez immédiatement un technicien de service qualifié afin d'inspecter le chauffe-eau et le système.

Fermez le chauffe-eau (sauf si le chauffe-eau est utilisé pour l'eau domestique)

1. Consultez la section « Pour couper le gaz à l'appareil » de ce manuel.
2. Ne drainez pas le système sauf si survient un risque de gel.
3. Ne drainez pas le système s'il a été rempli d'une solution antigel.
4. NE fermez PAS le chauffe-eau s'il est utilisé pour le chauffage de l'eau domestique, ce type de chauffe-eau doit demeurer en fonction tout au long de l'année.

2 Information sur le fonctionnement

Instructions d'allumage pour les modèles à pilote d'allumage par étincelle

POUR VOTRE SÉCURITÉ, VEUILLEZ LIRE AVANT D'UTILISER

⚠ AVERTISSEMENT

Si les consignes de ce manuel ne sont pas suivies à la lettre, un incendie ou une explosion pouvant entraîner des blessures graves, la mort ou d'importants dommages matériels pourrait se produire.

- A. Cet appareil est doté d'un dispositif d'allumage qui allume automatiquement le pilote. Ne tentez pas d'allumer le pilote manuellement.
- B. **AVANT D'UTILISER L'APPAREIL**, recherchez une odeur de gaz autour de l'appareil. Recherchez également une odeur de gaz à ras du plancher, car certains gaz sont plus lourds que l'air et demeureront au niveau du sol.

QUE FAIRE SI VOUS SENTEZ DU GAZ

N'essayez pas d'allumer quelque appareil que ce soit.

Ne touchez à aucun commutateur électrique; n'utilisez aucun téléphone dans le bâtiment.

Appelez immédiatement votre fournisseur de gaz depuis un téléphone à proximité. Suivez les consignes du fournisseur de gaz.

Si vous ne pouvez joindre le fournisseur de gaz, appelez le service des incendies.

- C. Utilisez seulement votre main pour tourner le bouton de contrôle du gaz. N'utilisez jamais d'outils. Si le bouton ne se tourne pas manuellement, ne tentez pas de le réparer, appelez un technicien de service qualifié. Une tentative de réparation pourrait causer un incendie ou une explosion.
- D. N'utilisez pas cet appareil si l'une de ses pièces a été submergée. Appelez immédiatement un technicien de service qualifié pour inspecter l'appareil. Les dommages potentiels à un appareil qui a été submergé peuvent être importants et présenter plusieurs risques quant à la sécurité. Tout appareil ayant été submergé doit être remplacé.

Instructions sur le fonctionnement

1. **ARRÊTEZ!** Lisez d'abord les renseignements de sécurité.
2. Retirez la porte du panneau de commande.
3. Réglez le thermostat au réglage le plus bas « OFF ».
4. Coupez toute alimentation électrique à l'appareil.
5. Cet appareil est doté d'un dispositif d'allumage qui allume automatiquement le pilote. **NE TENTEZ PAS** d'allumer le pilote manuellement.
- 6a. Pour les modèles de 13 - 40 kWh (45 000 - 135 000 Btu/h), tournez le bouton de commande de gaz sur la soupape de gaz dans le sens horaire et placez-le en position « OFF » (éteint).
- 6b. Pour les modèles de 53 - 76 kWh (180 000 - 260 000 Btu/h), tournez le bouton de commande de gaz sur la soupape de gaz dans le sens horaire jusqu'à la ligne sur la collerette autour du bouton. Enfoncez le bouton et continuer à tourner jusqu'à la position « OFF » (éteint).
7. Patientez cinq (5) minutes pour évacuer tous les gaz, puis recherchez des odeurs de gaz, y compris à ras du plancher. Si vous sentez une odeur de gaz, **ARRÊTEZ!** Suivez les étapes de la section « *Que faire si vous sentez du gaz* » dans les renseignements de sécurité à la page 8. Si vous ne repérez pas d'odeur de gaz, passez à l'étape suivante.
- 8a. Pour les modèles de 13 - 40 kWh (45 000 - 135 000 Btu/h), tournez le bouton de commande de gaz sur la soupape de gaz dans le sens antihoraire et placez-le en position « ON » (allumé).
- 8b. Pour les modèles de 53 - 76 kWh (180 000 - 260 000 Btu/h), tournez le bouton de commande de gaz sur la soupape de gaz dans le sens antihoraire jusqu'à la ligne sur la collerette autour du bouton. Laissez le bouton « ressortir », et continuez à le tourner jusqu'à la position « ON ».
9. Branchez l'alimentation électrique de l'appareil.
10. Placez le thermostat sur le réglage désiré.
11. Réinstallez la porte du panneau de commande.
12. Si l'appareil ne fonctionne pas, suivez les instructions « *Pour couper le gaz alimentant l'appareil* » et appelez votre technicien de service ou fournisseur de gaz.

2 Information sur le fonctionnement *(suite)*

Pour couper le gaz alimentant l'appareil

1. Placez le thermostat sur la position « OFF ».
2. Coupez toute alimentation électrique à l'appareil si vous devez effectuer un entretien.
- 3a. Pour les modèles de 13 - 40 kWh (45 000 - 135 000 Btu/h), tournez le bouton de commande de gaz sur la soupape de gaz dans le sens horaire et placez-le en position « OFF ». Ne forcez pas.
- 3b. Pour les modèles de 53 - 76 kWh (180 000 - 260 000 Btu/h), tournez le bouton de commande de gaz sur la soupape de gaz dans le sens horaire jusqu'à la ligne sur la collerette autour du bouton. Enfoncez le bouton et continuez à tourner jusqu'à la position « OFF ». Ne forcez pas.

⚠ AVERTISSEMENT

Si l'appareil venait à surchauffer ou si l'arrivée de gaz ne s'arrête pas, fermez la soupape de gaz manuelle externe de l'appareil.

Test d'arrêt de sécurité pour le système de pilote d'allumage par étincelle

1. Arrêtez « OFF » l'alimentation en gaz de l'appareil.
2. Placez le thermostat sur le réglage le plus élevé.
3. Activez l'alimentation en électricité « ON ».
4. Le relais de la pompe s'actionne pour démarrer la pompe.
5. L'allumage commencera à faire des étincelles pour démarrer le pilote.
6. Le module d'allumage se verrouillera après la période d'essai d'allumage.
7. Appelez immédiatement un installateur ou un technicien qualifié pour réparer un système d'allumage qui ne parvient pas à se verrouiller et à couper correctement le fonctionnement du(des) brûleur(s).
8. Suite à l'exécution satisfaisante de l'essai, réajustez le thermostat au réglage normal.
9. Démarrez l'alimentation en gaz « ON ».
10. Arrêtez l'arrivée d'électricité « OFF » puis redémarrez-la « ON » pour réinitialiser le module d'allumage.
11. Si l'allumage ne fonctionne pas correctement, les travaux de réparation doivent être effectués par un installateur ou un technicien qualifié.

Système d'allumage par étincelle à pilote intermittent

⚠ AVERTISSEMENT

Le module d'allumage n'est pas réparable. Toutes les modifications ou réparations rendront la garantie nulle et peuvent entraîner des situations à risque, pouvant engendrer à leur tour des dommages matériels, des blessures corporelles, un incendie, une explosion et/ou des gaz toxiques. Un module d'allumage défectueux doit être remplacé avec un nouveau module.

Révision A ECO (C05881) version initiale.

Révision B ECO (C12077) se reflète la mise à jour des informations de synchronisation d'allumage à la page 9.

Révision C (PCP #3000021634 / CN #500011858) reflète une mise à jour du tableau de maintenance du technicien de maintenance à la page 5.

*SBR-USER-N_MM #100161689_DIR #2000017138_Rev C
01/18*