

GB SPARE PARTS LIST

F LISTE DES PIECES DE RECHANGE

E DESCRIPCION PIEZAS DE REPUESTO

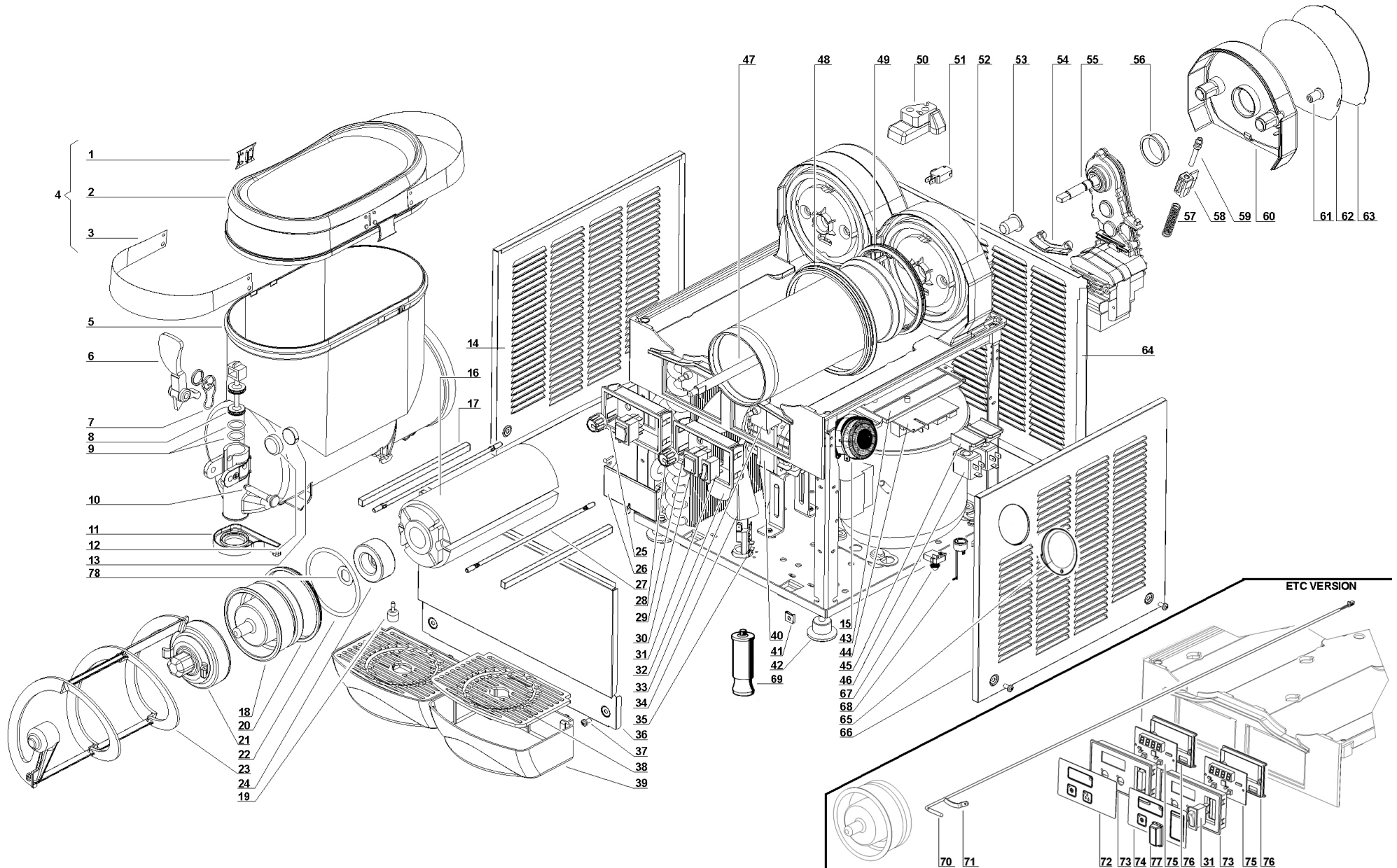

1	22700-01500	Cover fixing plate	Plaquette du couvercle	Placa para tapa
1	22700-01501	Black cover fixing plate	Plaquette du couvercle noir	Placa para tapa nero
1	22700-01560	White cover fixing plate	Plaquette du couvercle blanche	Placa para tapa blanco
2	22700-01400	Cover	Couvercle	Tapa
2	22700-01401	Black cover	Couvercle noir	Tapa nera
2	22700-01460	White cover	Couvercle blanche	Tapa blanco
3	22700-01600	Picture	Photo	Fotografía
3	22700-01610	Picture (white version)	Photo (version blanche)	Fotografía (versión en blanco)
4	33700-00100	Complete cover	Couvercle eclaire complet	Tapa
4	33700-00110	Black complete cover	Couvercle eclaire complet noir	Tapa nera
4	33700-00160	White complete cover	Couvercle eclaire complet blanche	Tapa blanco
5	22700-00200	Bowl	Réservoir	Contenedor
6	22700-01800	Faucet handle	Levier de débit	Palanca grifo
6	22700-01801	Black faucet handle	Levier de débit noir	Palanca grifo nera
7	22800-15002	Faucet handle spring	Ressort du livier de débit	Muelle de la palanca grifo
8	22800-14802	Faucet piston	Piston du robinet	Pistón del grifo
9	22800-15100	Faucet piston OR	Joint OR du piston du robinet	Junta OR del pistón grifo
10	22800-22100	Faucet handle pin	Pivot pour levier de débit	Pivote de la palanca
10	22800-22160	Black faucet handle pin	Pivot pour levier de débit noir	Pivote de la palanca nero
11	2R000-04110	Condensate collection seal	Joint de recueil de la condensation	Junta colectora de condensación
12	22800-23502	Thrust washer rubber cap	Calotte pour coussinet	Tapa de goma para buje
13	22800-23501	Thrust washer	Butée	Arandela de empuje
14	22800-00300	Left side panel	Panneau latéral gauche	Panel lateral izquierdo
14	22800-00308	Black left side panel	Panneau latéral gauche noir	Panel lateral izquierdo nero
14	22800-33100	White side panel	Panneau latéral blanche	Panel lateral blanco
15	22800-26201	Timer switch	Regleur de degivrage	Contador de descongelación
16	22700-01302	Evaporator insulating material	Insolation de l'évaporateur	Espuma aislante para evaporador
17	22700-01301	Evaporator inside insulation profile	Profil pour isolation interne de l'évaporateur	Perfil de aislamiento interno evaporador
18	22700-00500	Evaporator rotor housing	Siège rotor de l'évaporateur	Base rotor evaporador
19	22900-06300	Float level	Le niveau du flotteur	nivel de flotación
20	22700-00000	Evaporator front gasket	Joint antérieur de l'évaporateur	Junta anterior evaporador
21	33700-00760	Outside magnetic rotor assembly	Rotor magnétique extérieur complet	Rotor magnetico externo completo
22	22700-02300	Rotor housing O-ring	Joint du siège rotor	O-ring para rotor
23	22700-00300	Outer spiral	Raclor extérieur	Rascador exterior
24	33800-09611	Magnetic drive	Rotoe intérieure	Rotoe interior
25	22800-16502	Switch box	Boîte porte-interrupteurs	Panel para interruptores
25	22800-16505	Black switch box	Boîte porte-interrupteurs noir	Panel para interruptores nero
25	22800-16562	White switch box	Boîte porte-interrupteurs blanche	Panel para interruptores blanco
26	22800-16603	Switch panel cover	Couvercle boîte interrupteurs	Tapa panel interruptores
26	22800-16602	Black switch panel cover	Couvercle boîte interrupteurs noir	Tapa panel interruptores nera
26	22800-16660	White switch panel cover	Couvercle boîte interrupteurs blanche	Tapa panel interruptores blanco
27	22700-00901	Evaporator screw stay	Tirant de l'évaporateur	Tirante evaporador
28	22800-14500	Thermostat knob	Pommeau du thermostat	Pomo para termostato
29	22800-16506	Power switch box	Boîte porte-interrupteur général	Panel para interruptor general
29	22800-16507	Black power switch box	Boîte porte-interrupteur général noir	Panel para interruptor general nero
29	22800-16564	White power switch box	Boîte porte-interrupteur général blanche	Panel para interruptor general blanco
30	22800-24200	3-position switch	Interrupteur 3-positions	Interruptor de 3 posiciones
31	22800-24300	Switch	Interrupteur	Interruptor
32	22800-13200	Fan blade MINI 2/3	Hélice MINI 2/3	Aspas MINI 2/3
33	21087-00001	Thermostat	Thermostat	Termostato
34	22800-12701	Terminal block protection	Protection borne	Protección pasacable
35	22800-05500	Terminal block with cable clamp	Borne avec fixation du câble	Pasacable
36	000	Dispensing side panel	Panneau côté robinet	Panel lado grifo
36a	000	Black dispensing side panel	Panneau côté robinet noir	Panel lado grifo nero
36b	000	White dispensing side panel	Panneau côté robinet blanche	Panel lado grifo nero blanco
37	10502-55010	Stainless steel fixing screw for panel	Vis inox de fixation du panneaux	Tornillo inox fijacion paneles
37	10500-15010	Black stainless steel fixing screw for panel	Vis noir inox de fixation du panneaux	Tornillo inox fijacion paneles nera
38	22900-03700	Drip tray cover	Couvercle tiroir égouttoir	Rejilla cajón recoge-gotas
38a	22900-03701	Black drip tray cover	Couvercle tiroir égouttoir noir	Rejilla cajón recoge-gotas nero
38b	22900-03700-200	White drip tray cover	Couvercle tiroir égouttoir blanche	Rejilla cajón recoge-gotas blanco
39	22900-03800	Drip tray	Tiroir égouttoir	Cajón recoge-gotas
39	22900-03801	Black drip tray	Tiroir égouttoir noir	Cajón recoge-gotas nero
39	22900-03800-200	White drip tray	Tiroir égouttoir blanche	Cajón recoge-gotas blanco
40	33800-06901	Fan motor MINI 1 GL	Moteur ventilateur MINI 1 GL	Motor ventilador MINI 1 GL
40	33800-00602	Fan motor MINI 2 / 3 GL	Moteur ventilateur MINI 2 / 3 GL	Motor ventilador MINI 2 / 3 GL
41	10554-45001	Clip	Clip	Clip
42	22800-10000	Rubber leg	Petit pied	Pie nivelador
43	22800-14652	PWB housing	Support du circuit imprimé	Soporte circuito electrónico
44	22700-00600	Delay electronic device	Circuit imprimé de contrôle	Circuito electronico

45	22800-23799	Solenoid valve plastic cap	Couvercle plastique pour soupape électrique	Protección de plástico para bobina electroválvula
46	***	Solenoid valve coil	Bobine électrovanne	Bobine electroválvula
47	22700-01100	Shaft	Arbre	Eje
48	22800-17200	Bowl gasket	Joint du réservoir	Junta del contenedor
49	22700-00100	Evaporator back gasket	Joint postérieur de l'évaporateur	Junta posterior evaporador
50	10028-03222	Micro-switch protection	Protection micro-interrupteur	Goma de protección microinterruptor
51	22800-09301	Microswitch	Microinterrupteur	Microinterruptor
52	33700-00960	Complete evaporator (white version)	évaporateur complet (vers. blanc)	evaporador completa (vers. blanco)
52	33700-00910	Complete evaporator (black version)	évaporateur complet (vers. noir)	evaporador completa (vers. negro)
52	33700-00900	Complete evaporator (grey version)	évaporateur complet (vers. gris)	evaporador completa (vers. gris)
52	33700-00970	Complete evaporator ETC (white version)	évaporateur complet ETC (vers. blanc)	evaporador completa ETC (vers. blanco)
52	33700-00930	Complete evaporator ETC (black version)	évaporateur complet ETC (vers. noir)	evaporador completa ETC (vers. negro)
52	33700-00920	Complete evaporator ETC (grey version)	évaporateur complet ETC (vers. gris)	evaporador completa ETC (vers. gris)
54	22700-01000	Thermostat probe holder	Support sonde du thermostat	Lleva sonda termostato
55	33700-00011	Gear motor	Motoréducteur	Motoreductor
56	22800-22300	Rear bushing	Douille postérieur	Buje posterior
57	22800-16800	Spring	Ressort	Muelle
58	22800-16961	Shaped nut	Ecrou-guide du ressort	Tuerca-guida del muelle
59	22800-16700	Density adjustment screw	Vis de régulation densité	Tornillo regulador densidad
60	22800-17540	Rear cover	Carter postérieur	Tapa posterior
60	22800-17541	Black rear cover	Carter postérieur noir	Tapa posterior nero
60	22800-17562	White rear cover	Carter postérieur blanche	Tapa posterior blanco
61	22800-22260	Rear cover fixing screw	Vis de fixation du carter	Tornillo de fijación de la tapa
62	22700-02500	Rear cover picture	Photo carter postérieur	Fotografía para tapa posterior
62	22700-02510	Rear cover picture (white version)	Photo carter postérieur (version blanche)	Fotografía para tapa posterior (versión en blanco)
63	10028-03703	Rear cover picture screen	Porte-photo carter postérieur	Armazón para fotografía tapa posterior
64	OOO	Back panel	Panneau postérieur	Panel posterior
64a	OOO	Black back panel	Panneau postérieur noir	Panel posterior nero
64b	OOO	White back panel	Panneau postérieur blanche	Panel posterior blanco
65	10028-02002	Timer cover	Couvercle timer	Tapa para timer
66	22800-00205	Right side panel	Panneau latéral droit	Panel lateral derecho
67	***	Overload protector	Protège moteur	Guardamotor
68	***	Relay	Relais	Relé
69	22800-04100	4" leg	Petit pied 4"	4" pie nivelador
70	22700-02900	Temperature probe	Sonde de temperature	Sonda de temperatura
71	22700-01001	Temperature probe holder	Porte sonde de température	Porta sonda de temperatura
72	22700-02701	Adhesive for keyboard without main switch	Adhésif clavier sans interrupteur général	Adhesivo botonera sin interruptor general
72	22700-02761	Adhesive for keyboard without main switch (white version)	Adhésif clavier sans interrupteur général (version blanche)	Adhesivo botonera sin interruptor general (versión en blanco)
73	22700-02801	Display card support	Support fiche display	Soporte placa display
73	22700-02800	Display card support	Support fiche display	Soporte placa display
73	22700-02860	White Display card support	Support fiche display blanche	Soporte placa display blanco
74	22700-02700	Adhesive for keyboard with main switch	Adhésif clavier avec interrupteur général	Adhesivo botonera con interruptor general
74	22700-02760	Adhesive for keyboard with main switch (white version)	Adhésif clavier avec interrupteur général (version blanche)	Adhesivo botonera con interruptor general (versión en blanco)
75	22700-00640	Display card	Fiche display	Placa display
76	22700-02811	Display card holder cover	Couvercle pour support fiche display	Tapa soporte placa display
76	22700-02810	Display card holder cover	Couvercle pour support fiche display	Tapa soporte placa display
76	22700-02870	White display card holder cover	Couvercle pour support fiche display blanche	Tapa soporte placa display blanco
77	22800-24390	Switch cap	Capuchon interrupteur	Protección interruptor
78	10028-02805	Magnetic drive washer	Rondelle pour rotor intérieure	Arandela para rotor interior

Please order what printed on piece

Mentionner indicatif imprimé sur la pièce

Pedir con la identificación marcada en la pieza

OOO

See table

Voir tableau

Ver tabla

OOO

	MT 1 MINI	MT 2 MINI	MT 3 MINI
36	22800-21600	22800-21700	22900-04000
36a	22800-21606	22800-21703	22800-21802
36b	22800-30000	22800-30200	22800-30300
64	22700-02200	22800-00002	22800-06102
64a	22800-02201	22800-00006	22800-06105
64b	22700-02202	22800-31200	22800-31300

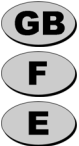

GEAR MOTOR
MOTOREDUCTEUR
MOTORREDUCTOR

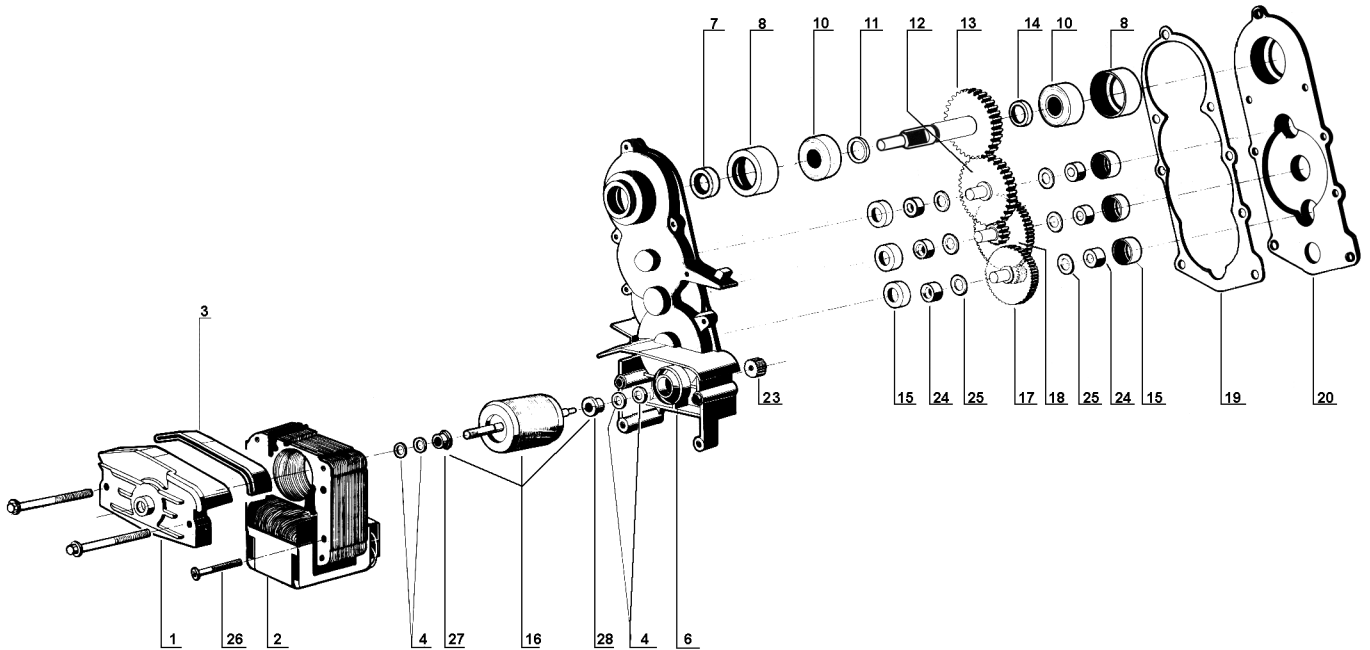

- | | | | | |
|----|--------------------|---|-----------------------------------|----------------------------------|
| 1 | 22800-22651 | Bracket with bush | Support avec coussinet | Soporte con buje |
| 2 | 22800-22501 | Stator | Stator | Estator |
| 3 | 10028-03213 | Stator protection gasket | Joint protection du stator | Junta de la cobertura estador |
| 4 | 10028-03201 | Washer | Rondelle | Arandella |
| 6 | 33800-03802 | Gear box with bushing | Boîte du réducteur avec coussinet | Caja reductor con buje |
| 7 | 22800-22615 | Seal retainer | Anneau d'étanchéité | Junta de retencion |
| 8 | 10028-03216 | Ball bearing AE 28 mm rubber cap | Calotte pour roulement à billes | Tapa de goma para cojinete |
| 10 | 22800-22613 | Ball bearing AE 28 mm | Roulement à billes AE 28 | Cojinete de bolas AE 28 |
| 11 | 10028-03202 | 1.5 mm spacer | Entretoise 1,5 mm. | Distancial 1,5 mm. |
| 12 | 22800-22611 | Third gear | Troisième engrenage | Tercero engranaje |
| 13 | 22800-22652 | Fourth gear | Quatrième engrenage | Cuarto engranaje |
| 14 | 10028-03203 | 3.3 mm spacer | Entretoise 3,3 mm. | Distancial 3,3 mm. |
| 15 | 10028-03215 | Bushing rubber cap | Calotte pour coussinet | Tapa de goma para buje |
| 16 | 22800-22680 | Rotor with spacer | Rotor avec entretoise | Rotor con distancial |
| 17 | 22800-22639 | First gear | Premier engrenage | Primero engranaje |
| 18 | 22800-22640 | Second gear | Deuxième engrenage | Segundo engranaje |
| 19 | 10028-03221 | Gasket | Joint | Junta |
| 20 | 22800-22642 | Gear box cover | Carter du réducteur | Tapa de la caja reductor |
| 23 | 22800-22634 | Pinion | Pignon | Piñón |
| 24 | 10028-03204 | Bushing | Coussinet | Buje |
| 25 | 10028-03205 | Washer | Rondelle | Arandela |
| 26 | 10540-13532 | Bracket screw | Vis du stator | Tornillo del estador |
| 27 | 22800-22681 | Spacer (stator side) | Entretoise (côté rotor) | Distancial lado rotor |
| 28 | 22800-22682 | Spacer (box side) | Entretoise (côté boîte) | Distancial lado caja |