

**Modèle C712**

# **Unité de réfrigération pour crème glacée**

**Consignes de fonctionnement**

**062179FM**

 **TAYLOR®**

03/02/05

**Remplir cette page et l'utiliser comme guide de référence rapide, lors des besoins de réparations :**

Distributeur Taylor : \_\_\_\_\_

Adresse : \_\_\_\_\_

Téléphone : \_\_\_\_\_

Fax : \_\_\_\_\_

Courrier électronique : \_\_\_\_\_

Réparation : \_\_\_\_\_

Pièces : \_\_\_\_\_

Date de l'installation : \_\_\_\_\_

**Informations se trouvant sur l'étiquette de données :**

Numéro du modèle : \_\_\_\_\_

Numéro de série : \_\_\_\_\_

Spécifications électriques : Tension \_\_\_\_\_ Cycle \_\_\_\_\_

Phase \_\_\_\_\_

Taille maximale de fusible : \_\_\_\_\_ A

Courant admissible minimal : \_\_\_\_\_ A

©Février 2005 Taylor  
Tous droits réservés  
062179FM



*Le nom Taylor et le dessin de la couronne sont des marques de commerce enregistrées aux États-Unis et dans d'autres pays.*

Taylor Company  
750 N. Blackhawk Blvd.  
Rockton, IL. 61072  
États-Unis

# Encart pour le Manuel de l'utilisateur Taylor®

**Veillez ajouter les étapes suivantes aux procédures du Manuel de l'utilisateur correspondant à votre équipement.**

## **Ensemble du batteur**

### **Étape 1**

Avant d'installer l'ensemble du batteur, inspectez l'état des lames de racleur et les clips.

Vérifiez si les lames de racleur ont des marques d'usure ou d'endommagement. Si une lame de racleur est endommagée, entaillée ou usée, remplacez les deux lames.

Contrôlez les clips des lames de racleur pour vérifier qu'ils ne sont pas déformés et que le trou est régulier sur toute la longueur du clip. Remplacez tout clip endommagé.

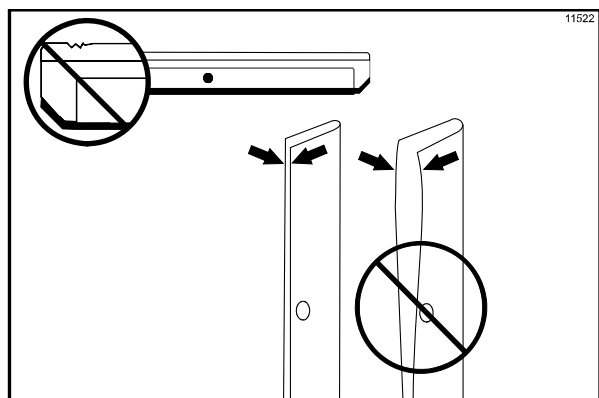

Figure 1

### **Étape 2**

Avant d'installer les patins du batteur, vérifiez que les patins ne sont pas entaillés, fissurés ou qu'ils ne portent pas de marques d'usure. En cas de défaut, remplacez les patins du batteur.

© 2015 Taylor Company

Toute reproduction, divulgation ou distribution non autorisée, par quelque personne que ce soit, d'exemplaires d'une quelconque partie du présent ouvrage, constitue une violation des lois des États-Unis et d'autres pays relatives au droit d'auteur (Copyright) pouvant entraîner l'attribution de dommages-intérêts jusqu'à 250 000 USD (17 USC 504) pour violation du droit d'auteur, ainsi que d'autres sanctions pénales ou civiles. Tous droits réservés.



## **Ensemble de la porte de l'unité de réfrigération**

### **Étape 1**

Avant d'assembler la porte de l'unité de réfrigération, vérifiez que les composants suivants n'ont pas d'entailles, de fissures ou de marques d'usure : palier de la porte, joint d'étanchéité de la porte, joints toriques de la vanne de sortie et tous les côtés de la vanne de sortie, y compris l'intérieur de l'alésage de la vanne de sortie. Remplacez toute pièce endommagée.

## **Ensemble de la pompe de mélange**

**Effectuez les étapes suivantes si votre unité est dotée d'une pompe de mélange :**

### **Étape 1**

Inspectez les pièces en caoutchouc et en plastique de la pompe. Les joints toriques, bagues d'arrêt et joints d'étanchéité doivent être à 100 % en bon état pour que la pompe et la machine entière puissent fonctionner correctement. Ces composants ne pourront pas fonctionner de la façon prévue s'ils portent des entailles, des coupures ou en présence de trous dans le matériau.

Inspectez les pièces en plastique de la pompe pour vérifier qu'il n'y a pas de fissures, d'usure ou de délaminage du plastique.

Remplacez immédiatement les pièces défectueuses et mettez-les au rebut.

## **Procédures d'aseptisation et d'amorçage**

**IMPORTANT ! NE PAS** mettre l'unité en mode AUTO avant d'avoir éliminé toute trace de solution aseptisante du cylindre et d'avoir terminé toutes les procédures appropriées d'amorçage. Le non-respect de cette consigne peut entraîner l'endommagement du cylindre de réfrigération.

Taylor Company  
750 N. Blackhawk Blvd.  
Rockton, IL 61072



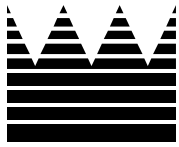

# Table des matières

---

|                  |   |    |
|------------------|---|----|
| <b>Section 1</b> | <b>À l'installateur</b> .....   | 1  |
|                  | Sécurité de l'installateur .....  | 1  |
|                  | Préparation du site .....   | 1  |
|                  | Unités refroidies à l'air .....   | 1  |
|                  | Connexion de l'eau (sur les unités refroidies à l'eau uniquement) ..... | 2  |
|                  | Branchements électriques .....  | 2  |
|                  | Rotation du batteur .....   | 3  |
|                  | Fluide frigorigène .....  | 3  |
| <b>Section 2</b> | <b>À l'opérateur</b> .....  | 4  |
| <b>Section 3</b> | <b>Sécurité</b> .....   | 5  |
| Section 4        | Identification des pièces de l'opérateur .....                          | 7  |
|                  | Modèle C712 .....   | 7  |
|                  | Assemblage batteur et porte sur modèle C712 .....                       | 9  |
|                  | Pompe A. X57029-XX – Mélange simplifié .....                            | 10 |
|                  | Accessoires .....   | 11 |
|                  | Brosses .....   | 12 |
| <b>Section 5</b> | <b>Important : à l'opérateur</b> .....                                  | 13 |
|                  | Définition des symboles .....   | 14 |
|                  | Description de l'écran de fonctionnement .....                          | 15 |
|                  | Menu du manager .....   | 16 |
| <b>Section 6</b> | <b>Procédures de fonctionnement</b> .....                               | 21 |
|                  | Montage du cylindre de réfrigération .....                              | 21 |
|                  | Montage de la pompe à mélange .....                                     | 26 |
|                  | Aseptisation .....  | 28 |
|                  | Amorçage .....  | 30 |
|                  | Nettoyage manuel à la brosse .....                                      | 30 |

|  |           |
|--|-----------|
| Évacuer le produit du cylindre de réfrigération.....               | 30        |
| Rinçage.....   | 31        |
| Nettoyage du réservoir.....  | 31        |
| Démontage .....  | 32        |
| Nettoyage à la brosse .....  | 32        |
| <b>Section 7 Important : liste de contrôle de l'opérateur.....</b> | <b>34</b> |
| Lors du nettoyage et de l'aseptisation.....                        | 34        |
| Diagnostic de dénombrement de bactéries.....                       | 34        |
| Vérifications régulières d'entretien .....                         | 34        |
| Entreposage hiver.....   | 35        |
| <b>Section 8 Guide des pannes.....</b>                             | <b>36</b> |
| <b>Section 9 Plan de remplacement des pièces .....</b>             | <b>39</b> |

**Remarque : les efforts constants de la recherche entraînent des améliorations régulières ; les informations fournies dans ce manuel sont donc sujettes à modifications, sans préavis.**

©Février 2005 Taylor  
Tous droits réservés  
062179FM



*Le nom Taylor et le dessin de la couronne sont des marques de commerce enregistrées aux États-Unis et dans d'autres pays.*

Taylor Company  
750 N. Blackhawk Blvd.  
Rockton, IL. 61072  
États-Unis

Ce qui suit reflète les consignes générales d'installation. Pour les détails d'installation exhaustifs, veuillez vous reporter à la carte d'expédition.

## Sécurité de l'installateur



Dans les différentes régions du monde, l'unité devra être installée conformément aux codes locaux en vigueur. Veuillez contacter les autorités locales pour toute question.

Il faudra faire particulièrement attention à respecter toutes les pratiques de sécurité de base pendant l'installation et les activités d'entretien liées à l'installation et à l'entretien de l'équipement Taylor.

- L'installation et les réparations de cette unité devront être effectuées exclusivement par le personnel d'entretien autorisé de Taylor.
- Le personnel d'entretien autorisé doit consulter la norme OSHA 29CF.RI910.147 ou le code en vigueur de la région pour connaître les normes industrielles concernant les procédures de verrouillage/étiquetage avant de commencer toute installation ou réparation.
- Le personnel d'entretien autorisé doit s'assurer de disposer de l'équipement de sécurité approprié et de bien le porter lorsque c'est nécessaire, pendant l'installation et l'entretien.
- Le personnel d'entretien autorisé doit retirer tout bijou en métal, toute bague et montre avant de travailler sur l'équipement électrique.



La ou les alimentations principales en électricité de l'unité doivent être débranchées avant que toute réparation ne soit effectuée. Le non-respect de cette consigne pourra entraîner des blessures ou même la mort par choc électrique ou du fait de pièces dangereuses en mouvement, ainsi qu'un mauvais fonctionnement de l'unité ou son endommagement.

**Remarque : toute réparation doit être effectuée par un agent de service autorisé par Taylor.**



Cette unité comporte beaucoup d'angles aigus qui peuvent provoquer des blessures graves.

## Préparation du site

Inspecter la zone dans laquelle l'unité doit être installée avant de sortir l'unité de sa caisse, afin de s'assurer que tous les risques possibles pour l'utilisateur et pour la machine ont été éliminés.

## Unités refroidies à l'air

Les unités refroidies à l'air, modèle C712, nécessitent un minimum de 76 mm (3 po.) d'espace de tous les côtés. Installer le déflecteur fourni pour éviter le recyclage d'air chaud. Cela permettra une bonne circulation d'air dans le condenseur. Le non-respect des conditions nécessaires à un bon espacement pourra réduire les capacités de réfrigération de l'unité et entraîner un endommagement permanent du compresseur.

**Pour utilisation à l'intérieur uniquement :** cette unité est conçue pour fonctionner à l'intérieur, à température ambiante moyenne, entre 21 °C et 24 °C (70 °F et 75 °F). L'unité a pu fonctionner sans problèmes à des températures ambiantes élevées de 40 °C (104 °F), à capacité réduite.



Cette unité ne doit **PAS** être installée dans une zone où un jet ou tuyau d'eau risquent d'être utilisés. **NE JAMAIS** utiliser de jet ou de tuyau d'eau pour rincer ou nettoyer l'unité. Le manquement à cette consigne risque d'entraîner une électrocution.



Cette unité doit être installée sur une surface plane, afin d'éviter le danger de renversement. Il faudra être extrêmement prudent lors du déplacement de l'unité si cette nécessité se présente. Il faut deux personnes au minimum pour déplacer l'unité en toute sécurité. Le manquement à cette consigne pourra entraîner des blessures ou un endommagement du matériel.

Sortir l'unité de sa caisse et l'inspecter pour s'assurer qu'elle n'est pas endommagée. En cas d'endommagement, informer le distributeur Taylor.

Cet appareil a été fabriqué aux États-Unis et les dimensions sont données à l'américaine. Toutes les conversions au système métrique sont approximatives et variables.

## Connexion de l'eau (sur les unités refroidies à l'eau uniquement)

Une alimentation en eau suffisante avec valve manuelle doit être fournie. Deux connexions d'eau I.P.S. de 3/8 po., l'une pour l'arrivée d'eau, l'autre pour la vidange, se trouvent soit dans la partie située sous le plateau de base, soit du côté droit et permettent une connexion facile. Utiliser des tuyaux d'eau d'1/2 po de diamètre intérieur pour connecter la machine. (Il est préférable d'utiliser des tuyaux flexibles, si les normes locales le permettent.) Suivant les conditions locales de l'eau, il sera parfois bon d'installer un filtre, de façon à éviter que des substances étrangères n'obstruent le robinet automatique de débit d'eau. Il n'y aura qu'une seule connexion d'arrivée d'eau et une seule connexion de vidange. **NE PAS** installer de vanne de fermeture manuelle sur le tuyau de vidange d'eau ! L'eau doit toujours couler premièrement par le robinet automatique de débit d'eau ; deuxièmement, par le condenseur ; troisièmement, par le raccord de sortie et jusqu'à un **drain ouvert**.



**Un dispositif de prévention de reflux est nécessaire du côté de la connexion d'arrivée d'eau.** Se reporter aux codes locaux, nationaux et étatiques en vigueur, afin de définir la bonne configuration.

## Branchements électriques

Aux États-Unis, cette unité est conçue pour être installée selon le code électrique national (National Electrical Code, soit NEC), ANSI/NFPA 70-1987. Le but du code NEC est la protection physique des personnes et du matériel contre tout risque provenant de l'utilisation de l'électricité. Ce code comprend des dispositions qui sont considérées comme nécessaires pour la sécurité. Dans toutes les autres régions du monde, l'unité devra être installée conformément aux codes locaux en vigueur. Veuillez contacter les autorités locales.



**RESPECTER LES CODES ÉLECTRIQUES LOCAUX !**

Une alimentation en électricité est nécessaire pour chaque étiquette de données se trouvant sur l'unité. Vérifier l'étiquette de données de l'unité pour connaître les spécifications de fusibles, de courant admissible et autres spécifications électriques. Se reporter au schéma de câblage se trouvant à l'intérieur du coffret de branchement pour effectuer les branchements correctement.



**ATTENTION : CETTE MACHINE DOIT ÊTRE RELIÉE À LA TERRE CORRECTEMENT ! LE MANQUEMENT À CETTE INSTRUCTION POURRA ENTRAÎNER DE GRAVES BLESSURES DUES À UN CHOC ÉLECTRIQUE.**



**NE PAS** faire fonctionner l'unité avec des fusibles plus grands que ceux qui sont indiqués sur la plaque de données de l'unité. Le manquement à cette consigne pourra entraîner une électrocution ou un endommagement de l'unité.



Cette unité comporte une cosse équipotentielle de mise à la terre qui doit être connectée correctement à l'arrière du cadre par un installateur agréé. Le lieu de l'installation est indiqué par le symbole de liaison équipotentielle (5021 de 60417-1 de la CEI) situé à la fois sur le panneau amovible et sur le cadre de l'unité.



Les appareils stationnaires qui ne comprennent ni fil électrique, ni fiche, ni autre dispositif permettant de débrancher l'appareil de l'alimentation en électricité doivent comporter un appareil de sectionnement omnipolaire avec un intervalle de contact d'au moins 3 mm, sur l'installation externe.



Les dispositifs qui sont connectés en permanence à une filerie fixe et pour lesquels les courants de fuite pourront dépasser les 10 mA, en particulier lorsqu'ils sont déconnectés ou non-utilisés pendant des périodes de temps prolongées ou pendant l'installation initiale, devront comporter des dispositifs de protection tels qu'un disjoncteur de fuite à la terre (GFI) qui devra être installé par le personnel autorisé, suivant les codes locaux, afin d'éviter les fuites de courant.



Les cordons électriques utilisés avec cette unité doivent être résistants aux huiles, comporter une gaine flexible et être au moins de la taille d'un cordon en polychloroprène ou autre cordon ordinaire synthétique au revêtement en élastomère équivalent (désignation de code 60245 CEI 57). Ils doivent être installés avec l'ancrage de cordon approprié, afin d'éviter que les conducteurs soient contraints ou tordus aux bornes, ainsi que pour protéger l'isolation des conducteurs de toute abrasion.

## Rotation du batteur



La rotation du batteur doit s'effectuer dans le sens des aiguilles d'une montre, lorsqu'on regarde l'ouverture du cylindre de réfrigération.

**Remarque :** les procédures suivantes doivent être effectuées par un technicien de service qualifié.

Pour corriger le sens de la rotation sur une unité triphasée, échanger deux des câbles d'arrivée au niveau de la plaque à bornes principale de l'unité seulement.

Pour corriger le sens de la rotation sur une unité monophasée, changer les fils conducteurs à l'intérieur du moteur du batteur. (Suivre le schéma imprimé sur le moteur.)

Les branchements électriques se font directement sur la plaque à bornes fournie dans le coffret d'extrémité.

## Fluide frigorigène



Par respect pour l'environnement, Taylor a la fierté de n'utiliser que des frigorigènes écologiques HFC. Le frigorigène HFC utilisé dans cette unité est le R404A. Ce frigorigène est généralement considéré comme non-toxique et non-inflammable, avec un potentiel de d'appauvrissement de la couche d'ozone (PDO) de zéro (0).

Cependant, tout gaz sous pression a le potentiel d'être dangereux et doit être manipulé avec précaution.

NE JAMAIS remplir complètement un cylindre de fluide frigorigène. Remplir le cylindre à environ 80% permettra de laisser la place nécessaire pour la dilatation normale.



La pulvérisation de fluide frigorigène sur la peau pourra occasionner de graves blessures. Se protéger la peau et les yeux. En cas de brûlures dues au fluide frigorigène, rincer immédiatement avec de l'eau froide. Si les brûlures sont graves, appliquer de la glace et contacter immédiatement un médecin.



Taylor rappelle aux agents techniques de bien prêter attention aux lois gouvernementales concernant l'extraction, le recyclage et les systèmes de récupération de fluide frigorigène. Pour toute question concernant ces lois, veuillez contacter le service d'entretien de l'usine (Service Department).



**AVERTISSEMENT :** lorsqu'il est utilisé avec des huiles de polyolestère, le fluide frigorigène R404A absorbe énormément d'humidité. La durée maximale d'ouverture d'un système de réfrigération doit être de 15 minutes. Boucher toutes les ouvertures de tubes pour éviter que de l'eau ou que l'humidité présente dans l'air ne soit absorbée par l'huile.

Votre unité de réfrigération a été conçue et fabriquée dans le plus grand soin, de façon à vous garantir un fonctionnement sûr.

Cette machine, lorsqu'elle est utilisée et entretenue correctement, produira un produit de qualité constante. Comme pour tout autre produit mécanique, le nettoyage et l'entretien sont nécessaires. Si les procédures de fonctionnement décrites dans ce manuel sont respectées à la lettre, le soin et l'attention requis seront minimaux.

Il faudra lire ce Manuel de l'opérateur avant de faire fonctionner la machine ou d'effectuer toute opération d'entretien.

Votre unité de réfrigération Taylor NE compensera PAS à un moment donné et NE corrigera PAS les erreurs effectuées durant la mise en service ou les opérations de remplissage. Les procédures initiales d'assemblage et d'amorçage sont donc d'une importance primordiale. Il est fortement conseillé que tout le personnel responsable du fonctionnement de cette machine, que ce soit pour le montage ou le démontage, révise ces procédures de façon à être formé correctement et pour qu'il n'y ait pas de confusion.

En cas de besoin d'assistance technique, veuillez contacter votre distributeur Taylor agréé local.

**Remarque :** la garantie n'est valide que si les pièces sont des pièces autorisées par Taylor, achetées chez un distributeur Taylor agréé et si le travail de service et de réparation requis est effectué par un agent de service Taylor autorisé. Taylor se réserve le droit de refuser les réclamations de garantie sur le matériel ou les pièces dans le cas où un fluide frigorigène ou des pièces non-approuvés auraient été installés dans l'unité, ou si des modifications du système ont été effectuées sans respect pour les recommandations d'usine ou bien s'il est déterminé que la déficience est le résultat d'une négligence ou d'un abus.

**Remarque :** les efforts constants de la recherche entraînent des améliorations régulières ; les informations fournies dans ce manuel sont donc sujettes à modifications, sans préavis.



Si ce produit comporte le symbole de la benne roulante barrée, cela signifie que le produit est conforme à la directive UE, ainsi qu'à d'autres réglementations similaires applicables à partir du 13 août 2005. Par conséquent, il faudra s'en débarrasser séparément, après utilisation finale ; il ne sera pas possible de le jeter parmi d'autres ordures ménagères non-triées.

Il relève de la responsabilité de l'utilisateur de déposer le produit sur le lieu de collecte approprié, selon les spécifications des réglementations locales.

Pour davantage d'informations en ce qui concerne les réglementations locales en vigueur, veuillez contacter votre mairie et/ou votre distributeur local.

### Limitation de responsabilité vis-à-vis du compresseur

Les compresseurs de réfrigération de cette machine sont garantis pour le temps indiqué sur la carte de garantie accompagnant cette machine. Cependant, du fait du Protocole de Montréal et des amendements américains à l'acte d'air propre (Clean Air Act) de 1990, beaucoup de fluides frigorigènes nouveaux sont en processus de test et de développement et cherchent à faire leur entrée dans l'industrie. Certains de ces nouveaux frigorigènes, selon la publicité, pourraient remplacer facilement les anciens, dans nombre d'applications. Il est important de noter que, dans le cas de service d'entretien normal du système de réfrigération de cette machine, **il faudra utiliser exclusivement le frigorigène mentionné sur l'étiquette de données qui s'y trouve.** L'utilisation non-autorisée de liquides frigorigènes autres annule la garantie du compresseur. Il incombe au propriétaire de communiquer ceci au technicien qu'il emploie.

Il est également important de noter que Taylor ne garantit pas le frigorigène utilisé dans la machine. Par exemple, dans le cas où il y aurait perte de frigorigène lors d'un service d'entretien ordinaire de la machine, Taylor n'est pas dans l'obligation de fournir, ni d'assurer son remplacement, que ce soit en échange de paiement ou non. Taylor est sous obligation de recommander un remplacement convenable, dans le cas où le frigorigène d'origine serait banni, deviendrait obsolète ou ne serait plus en vente durant la garantie de cinq ans du compresseur.

Taylor surveille les innovations dans l'industrie et teste les nouveaux produits, lorsqu'ils se présentent. Dans le cas où un produit nouveau s'avérerait acceptable, après avoir été testé par nous, comme remplacement sans complications, la limitation ci-dessus serait rendue nulle. Pour connaître le statut actuel d'un liquide frigorigène autre par rapport à la garantie de votre compresseur, veuillez téléphoner à votre distributeur Taylor local ou à l'usine Taylor. Soyez prêt à fournir le numéro de modèle / numéro de série de l'unité en question.

Taylor prend au sérieux la sécurité de l'opérateur lors de ses contacts avec l'unité de réfrigération et ses pièces. Taylor a fait des efforts considérables de conception et de fabrication de caractéristiques de sécurité intégrées à la fois pour votre protection et celle du réparateur. Par exemple, les étiquettes d'avertissement sont maintenant fixées sur l'unité de réfrigération pour indiquer encore une fois les précautions de sécurité à l'opérateur.

## Pour utiliser en sécurité :



**IMPORTANT – le non-respect des précautions de sécurité suivantes pourra entraîner des blessures graves ou fatales. Le non-respect de ces avertissements pourra également causer un endommagement de la machine et de ses composantes. L'endommagement des composantes entraînera des frais de remplacement des pièces et de service de réparation.**



**NE PAS** utiliser l'unité de réfrigération avant d'avoir lu le présent mode d'emploi. Le manquement à cette instruction peut entraîner l'endommagement du matériel, un mauvais fonctionnement de l'unité, des problèmes de santé ou des blessures.



Cette unité comporte une cosse équipotentielle de mise à la terre qui doit être connectée correctement à l'arrière du cadre par un installateur agréé. Le lieu de l'installation est indiqué par le symbole de liaison équipotentielle (5021 de 60417-1 de la CEI) situé à la fois sur le panneau amovible et sur le cadre de l'unité.



**NE PAS** utiliser de jet d'eau pour nettoyer ou rincer cette unité de réfrigération. Le manquement à ces consignes pourra entraîner une électrocution grave.



- **NE PAS** utiliser l'unité sans qu'elle soit correctement reliée à la terre.
- **NE PAS** utiliser l'unité avec des fusibles plus grands que ceux qui sont indiqués sur la plaque de données de l'unité de réfrigération.
- **NE PAS** tenter de réparation tant que l'alimentation électrique principale de l'unité est branchée.
- Les appareils stationnaires qui ne comprennent ni fil électrique, ni fiche, ni autre dispositif permettant de débrancher l'appareil de l'alimentation en électricité doivent comporter un appareil de sectionnement omnipolaire avec un intervalle de contact d'au moins 3 mm, sur l'installation externe.
- Les dispositifs qui sont connectés en permanence à une filerie fixe et pour lesquels les courants de fuite pourront dépasser les 10 mA, en particulier lorsqu'ils sont déconnectés ou non-utilisés pendant des périodes de temps prolongées ou pendant l'installation initiale, devront comporter des dispositifs de protection tels qu'un disjoncteur de fuite à la terre (GFI) qui devra être installé par le personnel autorisé, suivant les codes locaux, afin d'éviter les fuites de courant.
- Les cordons électriques utilisés avec cette unité doivent être résistants aux huiles, comporter une gaine flexible et être au moins de la taille d'un cordon en polychloroprène ou autre cordon ordinaire synthétique au revêtement en élastomère équivalent (désignation de code 60245 CEI 57). Ils doivent être installés avec l'ancrage de cordon approprié, afin d'éviter que les conducteurs soient contraints ou tordus aux bornes, ainsi que pour protéger l'isolation des conducteurs de toute abrasion.

Le manquement à ces consignes pourra entraîner une électrocution. Contacter le distributeur Taylor agréé local pour toute opération d'entretien.



- **NE PAS** laisser de personnel non-formé utiliser cette machine.
- **NE PAS** utiliser l'unité à moins que tous les panneaux de service et portes d'accès ne soient fixés par des vis.
- **NE PAS** retirer de pièces de fonctionnement interne (exemple : porte de l'unité, batteur, lames du racleur, etc.) à moins que tous les commutateurs de commande soient sur la position d'ARRÊT.

Le manquement à ces consignes pourra entraîner des blessures personnelles graves aux doigts ou aux mains du fait de pièces dangereuses non fixes.



Cette unité comporte beaucoup d'angles aigus qui peuvent provoquer des blessures graves.

- **NE PAS** placer d'objets, ni mettre les doigts dans le bec de distribution. Ceci risquerait de contaminer le produit et de provoquer des blessures graves dues au contact avec la lame.
- **FAIRE PREUVE DE BEAUCOUP DE PRÉCAUTIONS** lors du retrait de l'ensemble du batteur. Les lames du racleur sont extrêmement coupantes.
- **ATTENTION – BORDS AIGUS** : il faut deux personnes pour tenir le distributeur de gobelets/cornets. Porter des gants de protection et ne PAS utiliser les orifices de montage pour soulever ou tenir le distributeur. Le non-respect de cette consigne pourrait entraîner des blessures aux doigts ou un endommagement de l'équipement.



Les plans de nettoyage et d'aseptisation sont déterminés par vos organismes de normalisation locaux ou étatiques et doivent être respectés. Veuillez vous reporter à la section nettoyage de ce manuel pour connaître la procédure appropriée de nettoyage de cette unité.

**NE PAS** obstruer les ouvertures d'arrivée et de sortie d'air :

un minimum de 76 mm (3 po.) d'espace est nécessaire de tous les côtés. Installer le déflecteur fourni pour éviter le recyclage d'air chaud. Le manquement à cette consigne pourra entraîner un mauvais fonctionnement de l'unité et un endommagement de la machine.

**Pour utilisation à l'intérieur uniquement** : cette unité est conçue pour fonctionner à l'intérieur, à température ambiante moyenne, entre 21 °C et 24 °C (70 °F et 75 °F). L'unité a pu fonctionner sans problèmes à des températures ambiantes élevées de 40 °C (104 °F), à capacité réduite.

**NIVEAU SONORE** : la propagation de bruit aérien ne dépasse pas 78 dB(A), lorsqu'elle est mesurée à une distance de 1,0 mètre de la surface de l'appareil et à une hauteur de 1,6 mètre du sol.

# Section 4 Identification des pièces de l'opérateur

Modèle C712

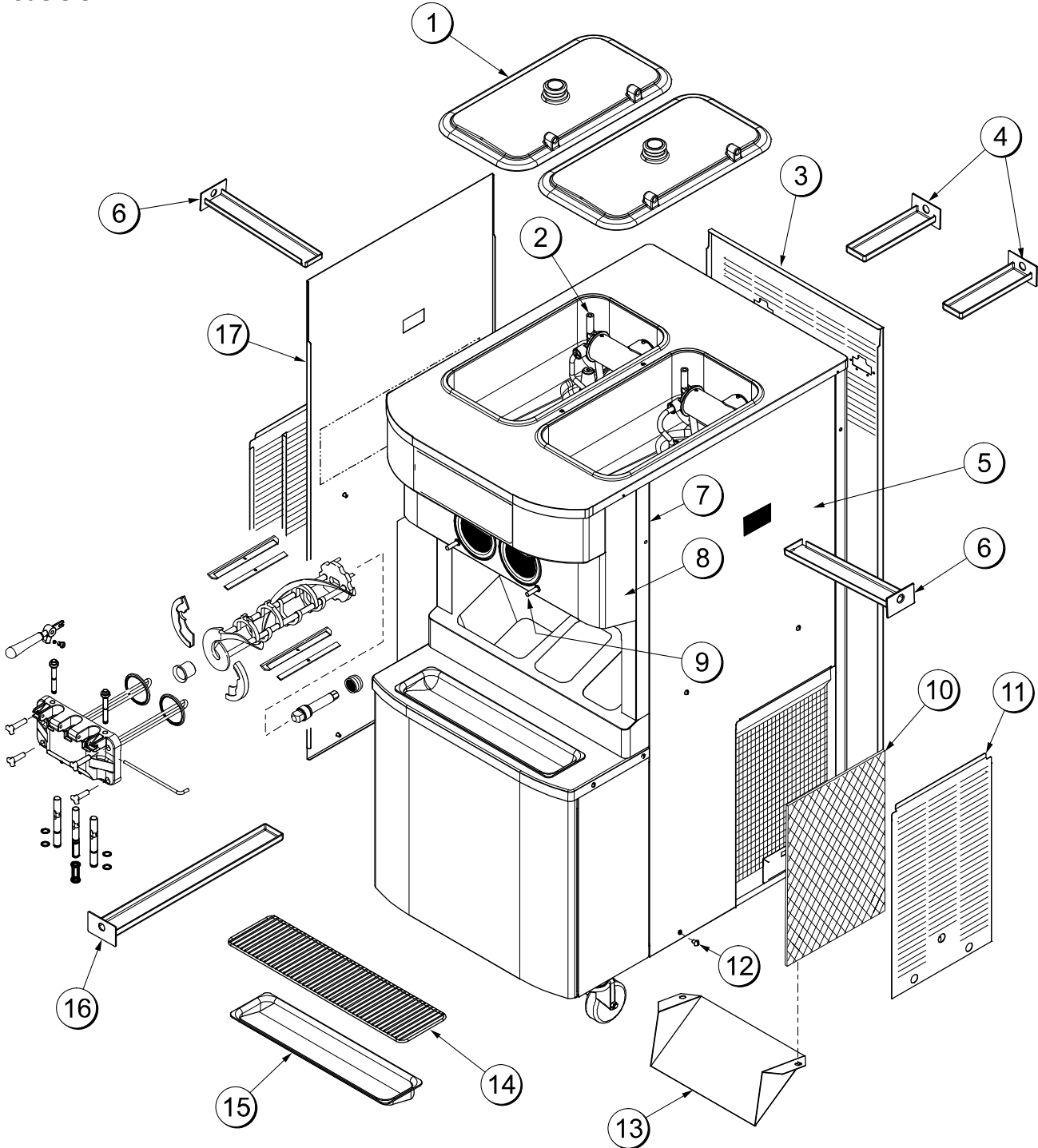

Figure 1

## C712 Vue explosée – Identification des pièces

| ARTICLE | DESCRIPTION                 | N° PIÈCE                  |
|---------|-----------------------------|---------------------------|
| 1       | COUVERCLE-RÉSERVOIR         | 053809-1                  |
| 2       | POMPE A. -MÉLANGE SIMPLIFIÉ | <a href="#">X57029-14</a> |
| 3       | PANNEAU-ARRIÈRE             | 059916                    |
| 4       | BAC-GOUTTES 7,875           | 059737                    |
| 5       | PANNEAU-LATÉRAL*DROIT       | 059907                    |
| 6       | BAC-GOUTTES 12,5            | 059736                    |
| 7       | PANNEAU A.-AVANT            | X59920                    |
| 8       | PANNEAU A.-AVANT            | <a href="#">X59836</a>    |
| 9       | GOUJON-TÊTE CORNET          | 055987                    |

| ARTICLE | DESCRIPTION                          | N° PIÈCE                  |
|---------|--------------------------------------|---------------------------|
| 10      | FILTRE-AIR-POLY-FLO                  | <a href="#">052779-11</a> |
| 11      | PANNEAU A.-FILTRE À ÉVENTS           | <a href="#">X59928</a>    |
| 12      | VIS-1/4-20 X 3/8 VIS MET. RONDE-INOX | 011694                    |
| 13      | DÉFLECTEUR—ÉVAC. SOUFFLANTE          | 047912                    |
| 14      | GRILLE-PROTECTION-19-3/4 L           | 033813                    |
| 15      | PLATEAU-GOUTTES-19-5/8 L X 4-7/8     | 033812                    |
| 16      | BAC-GOUTTES LONGUEUR 19-1/2          | 035034                    |
| 17      | PANNEAU-LATÉRAL-GAUCHE               | 059906                    |

## Assemblage batteur et porte sur modèle C712

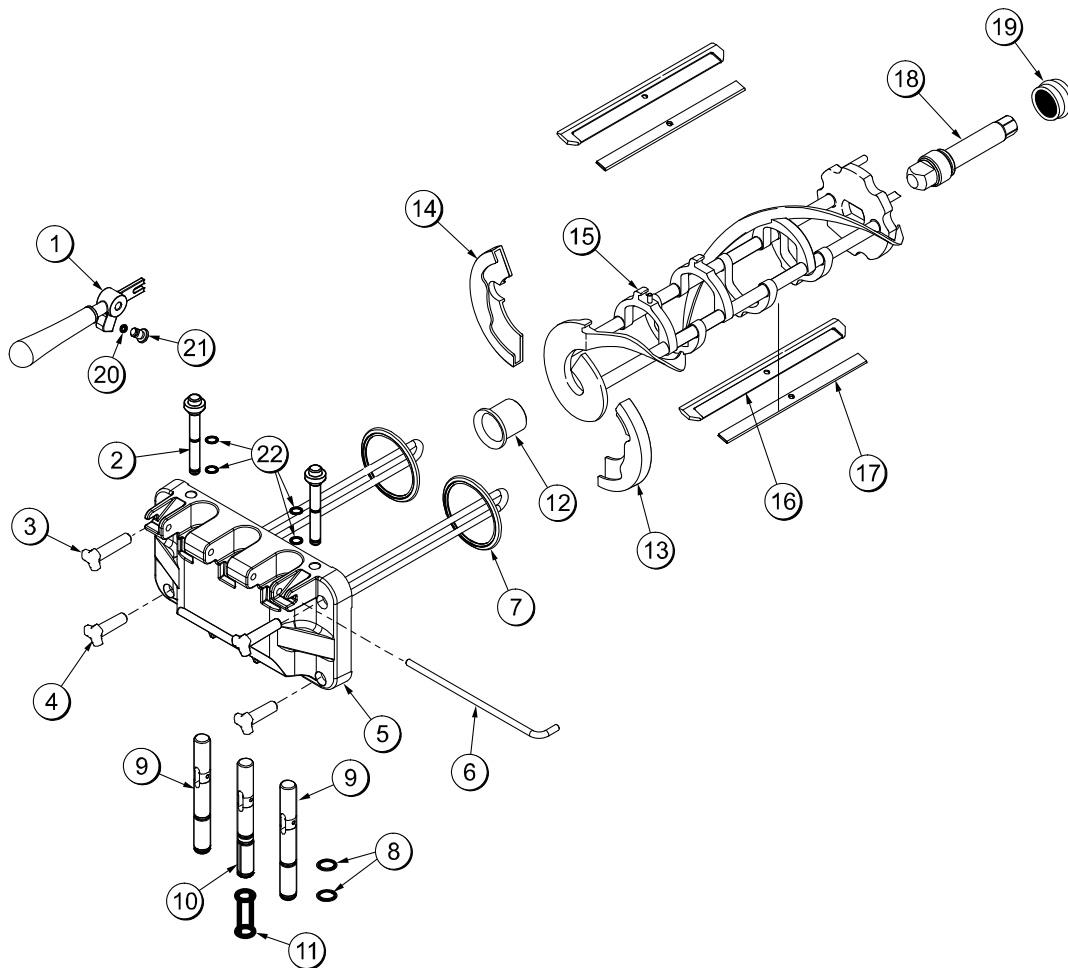

Figure 2

| ARTICLE | DESCRIPTION                            | N° PIÈCE                 |
|---------|--|--------------------------|
| 1       | POIGNÉE A.-TIRAGE-SOUDÉE               | <a href="#">X56421-1</a> |
| 2       | BOUCHON AMORÇAGE DOUBLE                | 059936                   |
| 3       | ÉCROU-GOUJON NOIR (3,250 L)            | 058765                   |
| 4       | ÉCROU-GOUJON NOIR (2,563 L)            | 058764                   |
| 5       | PORTE A.-3BECS*LG DEFL. avec PURGE     | X59921-SER               |
| 6       | GOUPILLE-POIGNÉE-JUMELLE               | 059894                   |
| 7       | JOINT D'ÉTANCHÉITÉ-PORTE TC 4po-DOUBLE | 048926-1                 |
| 8       | JOINT TORIQUE-7/8 DIA EXT. X 0,103 I   | 014402                   |
| 9       | VANNE A. -TIRAGE                       | X59843                   |
| 10      | VANNE A.-TIRAGE-CENTRE                 | <a href="#">X62218</a>   |
| 11      | JOINT-VANNE DE TIRAGE                  | 034698                   |

| ARTICLE | DESCRIPTION                                 | N° PIÈCE               |
|---------|---|------------------------|
| 12      | PALIER-AVANT-SABOT                          | 050348                 |
| 13      | SABOT-AVANT-HÉLICE *ARRIÈRE                 | 050346                 |
| 14      | SABOT-AVANT-HÉLICE *AVANT                   | 050347                 |
| 15      | BATTEUR A.-3,4PTE-1 GOUPILLE                | <a href="#">X46231</a> |
| 16      | LAME-RACLEUR-PLASTIQUE                      | 046235                 |
| 17      | ATTACHE-LAME RACLEUR 7,00                   | 046236                 |
| 18      | AXE-BATTEUR                                 | 032564                 |
| 19      | JOINT-AXE ENTRAÎNEMENT                      | 032560                 |
| 20      | JOINT TORIQUE-1/4 DIAM EXT X 0,070 LARGE 50 | 015872                 |
| 21      | VIS-RÉGLAGE-5/16-24                         | 056332                 |
| 22      | JOINT TORIQUE 1/2 DIA EXT X 0,070           | 024278                 |

## Pompe A. X57029-XX – Mélange simplifié

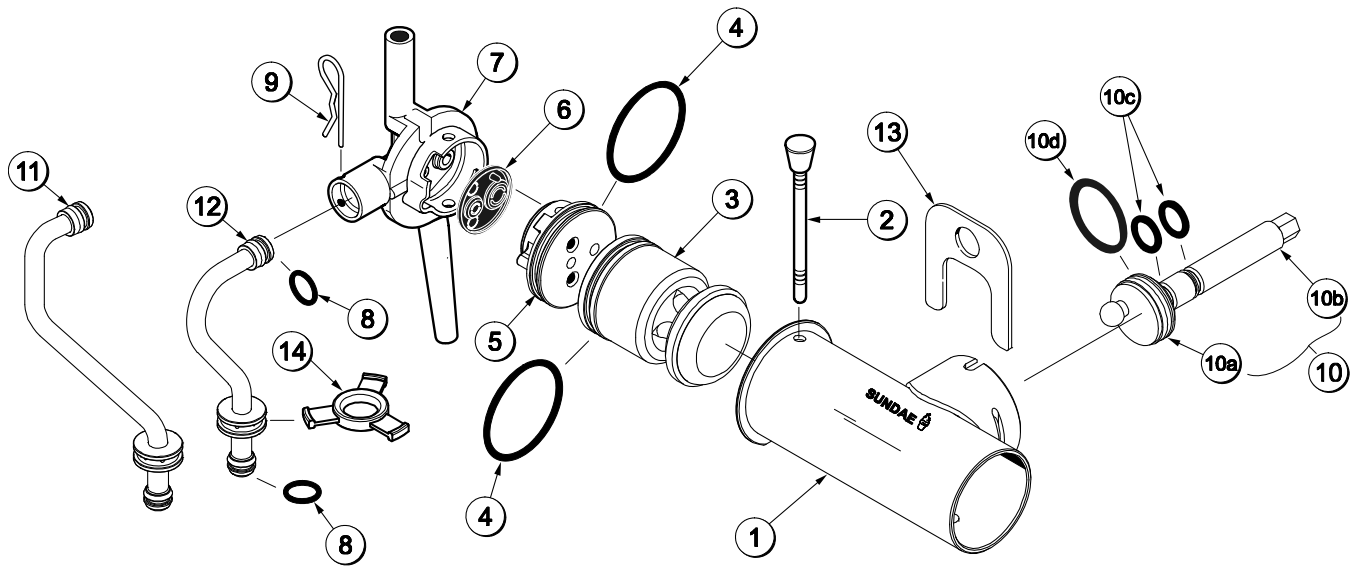

Figure 3

| ARTICLE | DESCRIPTION  | N° PIÈCE          |
|---------|--|-------------------|
| 1 - 7   | <b>ASSEMBLAGE POMPE – MÉLANGE SIMPLIFIÉ CRÈME GLACÉE</b> | <b>X57029-14*</b> |
| 1       | CYLINDRE-POMPE-RÉSERVOIR À MÉLANGE-CRÈME GLACÉE          | 057943            |
| 2       | GOUPILLE A.-RETENUE                                      | X55450            |
| 3       | PISTON   | 053526            |
| 4       | JOINT TORIQUE 2 PO. 1/8 DIAM EXT – ROUGE                 | 020051            |
| 5       | EMBOUIT DE SERVICE-VANNE                                 | 056874-14*        |
| 6       | JOINT- VANNE DE POMPE SIMPLIFIÉE                         | 053527            |
| 7       | ADAPTATEUR – ADMISSION MÉLANGE                           | 054825            |
| 8       | JOINT TORIQUE -11/16 DIAM EXT – ROUGE                    | 016132            |

| ARTICLE | DESCRIPTION                                    | N° PIÈCE |
|---------|--|----------|
| 9       | TIGE - RETENUE                                 | 044731   |
| 10      | AXE A.- ENTRAÎNEMENT-POMPE À MÉLANGE-RÉSERVOIR | X41947   |
| 10a     | ENTRAÎNEMENT-BILLE                             | 039235   |
| 10b     | AXE-ENTRAÎNEMENT                               | 041948   |
| 10c     | JOINT TORIQUE – AXE D'ENTRAÎNEMENT             | 048632   |
| 10d     | JOINT TORIQUE 1-3/4                            | 008904   |
| 11      | TUBE A.-ALIMENTATION-GAUCHE                    | X59808   |
| 12      | TUBE A.-ALIMENTATION-DROITE                    | X59809   |
| 13      | ATTACHE-RETENUE POMPE À MÉLANGE                | 044641   |
| 14      | BAGUE-ARRÊT 0,120 DIA EXT                      | 056524   |

**\*REMARQUE :** LE FOISONNEMENT DE LA POMPE STANDARD X57029-XX IS -14 PEUT ÊTRE AUGMENTÉ OU DIMINUÉ EN SUBSTITUANT À L'EMBOUIT DE SERVICE (056874-XX) LES EMBOUITS -1 À -20 QUI SONT DISPONIBLES. PLUS LE CHIFFRE SUIVANT LE TIRET (-) EST ÉLEVÉ, PLUS LE FOISONNEMENT SERA ÉLEVÉ.

## Accessoires

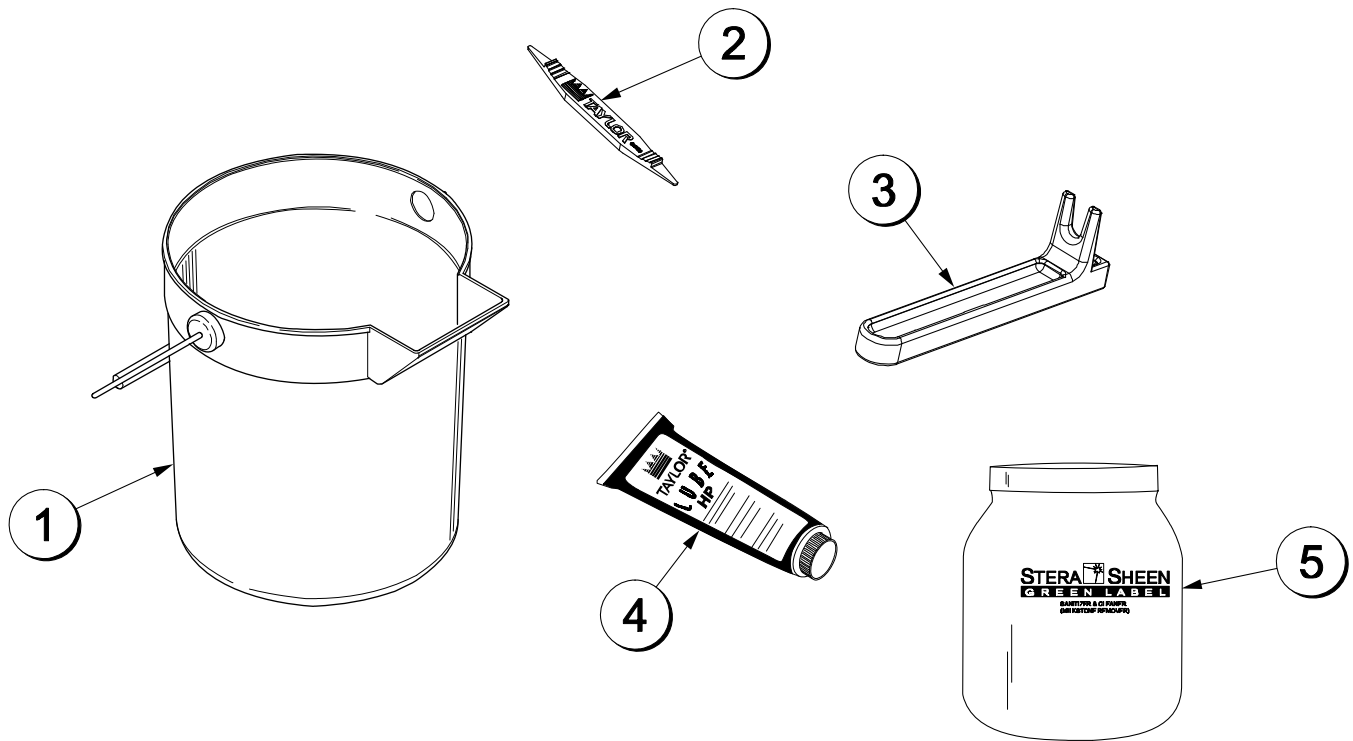

Figure 4

| ARTICLE | DESCRIPTION                              | N° PIÈCE                   |
|---------|--|----------------------------|
| 1       | SEAU-MÉLANGE 10 PTE                      | 013163                     |
| 2       | OUTIL-RETRAIT JOINT TORIQUE              | <a href="#">048260-WHT</a> |
| 3       | OUTIL-AXE-ENTRAÎNEMENT - POMPE-RÉSERVOIR | 057167                     |

| ARTICLE | DESCRIPTION            | N° PIÈCE                  |
|---------|------------------------|---------------------------|
| 4       | LUBRIFIANT-TAYLOR      | 047518                    |
| *5      | ASEPTISANT-STERA SHEEN | CF. REMARQUE              |
| **      | KIT A.-MISE AU POINT   | <a href="#">X49463-81</a> |

**\*Remarque** : un récipient d'échantillon d'aseptisant est expédié avec l'unité. Pour en commander davantage, commander en utilisant le numéro de pièce Stera Sheen 055492 (100 paquets), ou le numéro de pièce Kay-5 041082 (125 paquets).

\*\*Non illustré

# Brosses

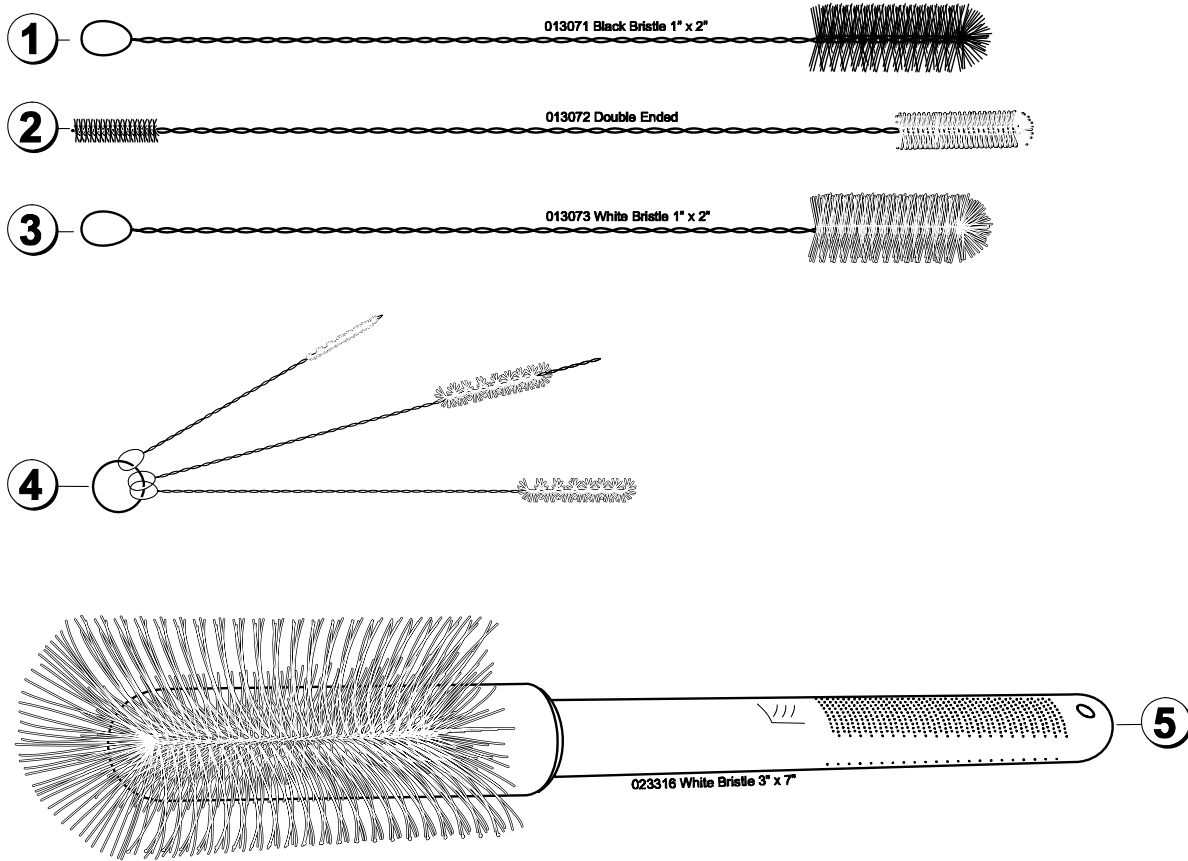

Figure 5

| ARTICLE | DESCRIPTION                       | N° PIÈCE |
|---------|-----------------------------------|----------|
| 1       | BROSSE POILS NOIRS                | 013071   |
| 2       | BROSSE DOUBLE                     | 013072   |
| 3       | BROSSE POILS BLANCS 1 po. x 2 po. | 013073   |

| ARTICLE | DESCRIPTION                       | N° PIÈCE |
|---------|-----------------------------------|----------|
| 4       | JEU DE BROSSES (3)                | 050103   |
| 5       | BROSSE POILS BLANCS 3 po. x 7 po. | 023316   |

## Section 5

## Important : à l'opérateur

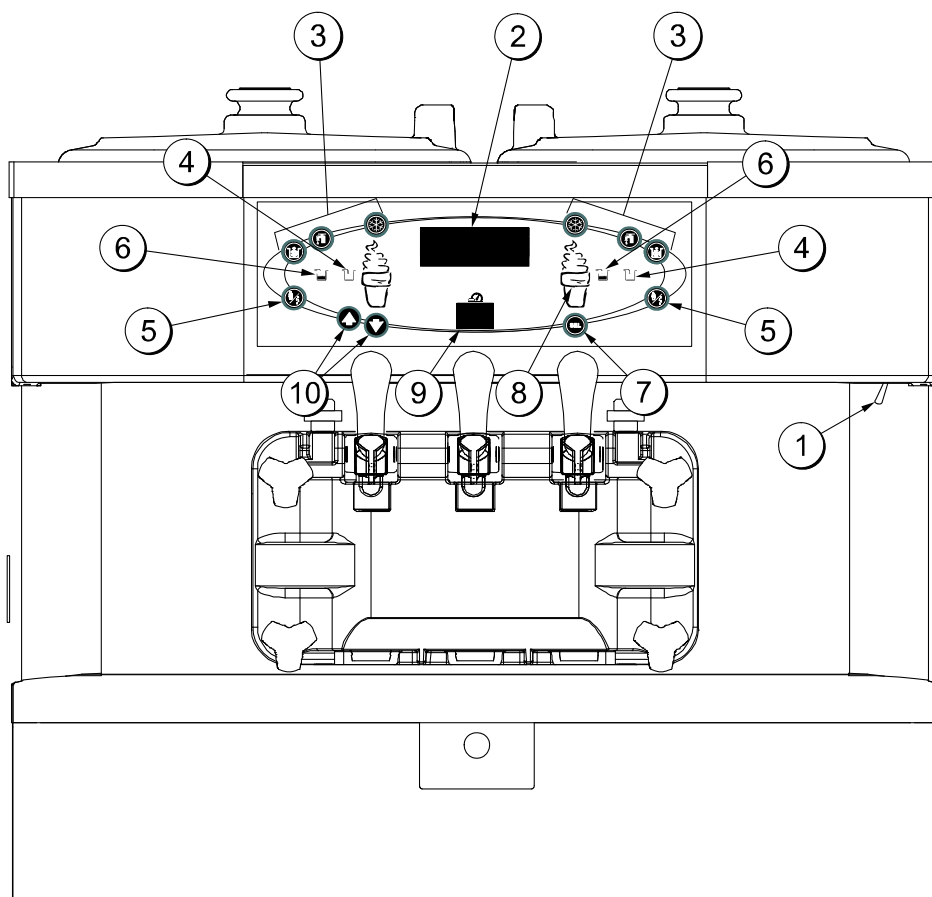

Figure 6

| ARTICLE | DESCRIPTION                |
|---------|----------------------------|
| 1       | INTERRUPTEUR PRINCIPAL     |
| 2       | AFFICHAGE FLUORESCENT      |
| 3       | TOUCHES                    |
| 4       | INDICATEUR RUPTURE MÉLANGE |
| 5       | TOUCHE ATTENTE             |

| ARTICLE | DESCRIPTION                    |
|---------|--------------------------------|
| 6       | INDICATEUR MÉLANGE INSUFFISANT |
| 7       | TOUCHE SÉLECTION               |
| 8       | TOUCHE MENU DE SERVICE         |
| 9       | COMPTEUR NETTOYAGE À LA BROSSE |
| 10      | TOUCHES-FLÈCHES                |

## Définition des symboles

Pour assurer une meilleure communication sur la scène internationale, les mots ont été remplacés par des symboles sur beaucoup de nos boutons opérateurs, fonctions et indicateurs de fautes. Votre matériel Taylor est conçu avec ces symboles internationaux.

La liste suivante donne les définitions de ces symboles.



= SÉLECTION



= MARCHÉ



= ARRÊT



= FLÈCHE ASCENDANTE



= FLÈCHE DESCENDANTE



= AUTOMATIQUE



= LAVAGE



= MÉLANGE INSUFFISANT



= RUPTURE DE MÉLANGE



= AFFICHAGE DU MENU



= POMPE À MÉLANGE



= ATTENTE

## Interrupteur marche/arrêt



En position ON (marche), il permet le fonctionnement du panneau de commande.

## Écran fluorescent

L'écran fluorescent se situe sur le panneau de commande avant. Lors du fonctionnement normal, l'écran est vide. L'écran sert à afficher les options de menu et à avertir l'utilisateur de toute erreur détectée. Sur les modèles internationaux, l'écran indique la température du mélange dans le réservoir.

## Témoins lumineux

**MÉLANGE INSUFFISANT** – Lorsque le symbole MÉLANGE INSUFFISANT  s'allume, le réservoir à mélange est en situation d'approvisionnement insuffisant de mélange et il doit être rempli aussi rapidement que possible.

**RUPTURE DE MÉLANGE** – Lorsque le symbole RUPTURE DE MÉLANGE  s'allume, le réservoir à mélange est pratiquement vide et l'approvisionnement en mélange est insuffisant pour permettre le fonctionnement de l'unité de réfrigération. Le mode AUTOMATIQUE se verrouille alors et l'unité se met en mode d'ATTENTE. Pour lancer le système de réfrigération, ajouter du mélange dans le réservoir à mélange et toucher le symbole AUTOMATIQUE . L'unité de réfrigération commence automatiquement à fonctionner.

## Symbole d'attente

Pendant les périodes prolongées de non-utilisation, l'unité peut être mise en mode d'attente. Ceci maintient les températures de produit en-dessous de 4,4 °C (40 °F) à la fois dans le réservoir et dans le cylindre de réfrigération, tout en évitant que le produit ne soit sur-battu et décomposé.

Pour activer la fonction ATTENTE, entrer le code d'accès du Menu du Manager (Cf. page 16). Lorsque la fonction ATTENTE a été sélectionnée, le symbole ATTENTE  s'allume, indiquant que la fonction d'attente a été activée.



Pour reprendre le fonctionnement normal, appuyer sur le symbole AUTOMATIQUE . À la fin du cycle, le mélange qui se trouve dans le cylindre de réfrigération aura atteint la bonne viscosité pour être servi.

## Mécanisme de réinitialisation

Le bouton de réinitialisation se situe sur le panneau arrière de la machine. Il protège le moteur du batteur d'une condition de surcharge. Dans le cas d'une surcharge, le mécanisme de réinitialisation se déclenche. Pour réinitialiser correctement l'unité de réfrigération, mettre l'interrupteur marche/arrêt en position OFF (arrêt). Appuyer fermement sur le bouton de réinitialisation. Mettre l'interrupteur marche/arrêt en position de marche. Toucher le symbole LAVAGE  et observer le fonctionnement de l'unité.



**AVERTISSEMENT** : ne pas utiliser d'objet métallique pour appuyer sur le bouton de réinitialisation. Le manquement à cette consigne pourra entraîner des blessures graves, voire mortelles.

Si le moteur du batteur fonctionne correctement, appuyer sur le symbole de LAVAGE  pour annuler le cycle. Appuyer sur le symbole AUTOMATIQUE  pour reprendre un fonctionnement normal. Si l'unité s'arrête à nouveau de fonctionner, contacter un agent technique de service agréé.

## Mécanisme de réinitialisation de la pompe air/mélange

Ce bouton de réinitialisation protège la pompe d'une condition de surcharge. Dans le cas d'une surcharge, le mécanisme de réinitialisation se déclenche. Pour réinitialiser la pompe, appuyer fermement sur le bouton de réinitialisation.



**AVERTISSEMENT** : ne pas utiliser d'objet métallique pour appuyer sur le bouton de réinitialisation. Le manquement à cette consigne pourra entraîner des blessures graves, voire mortelles.

## Poignée de tirage réglable

Cette unité comporte une poignée de tirage réglable, garantissant un contrôle optimal des portions, une meilleure uniformité de la qualité du produit et un contrôle des coûts. La poignée de tirage doit être réglée de façon à donner un taux de distribution de 142 à 213 g (5 à 7 ½ onces) de produit en poids en 10 secondes. Pour AUGMENTER le taux de distribution, serrer la vis. Pour DIMINUER le taux de distribution, desserrer la vis (Cf. Figure 7).

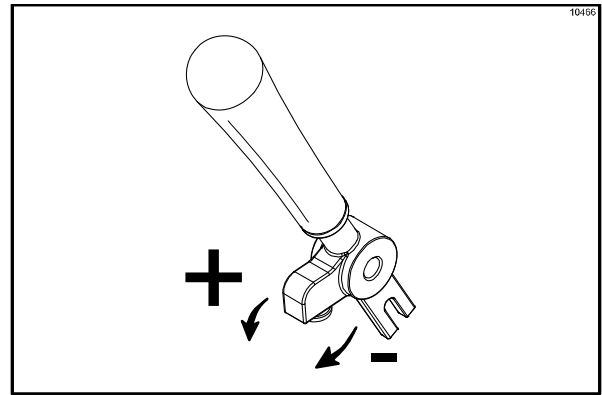

Figure 7

## Description de l'écran de fonctionnement

L'écran fluorescent situé au centre du panneau de commande est normalement vide durant le fonctionnement quotidien de la machine. L'écran est activé lorsque le symbole SEL ou le Menu du manager sont sélectionnés. L'écran d'affichage alerte également l'opérateur des erreurs spécifiques détectées par l'unité de commande.

## Mise en route

Lorsque la machine est mise en route, le système de commande commence par effectuer une vérification du système. L'écran affiche "INIT EN COURS". Le système vérifie quatre types de données : LANGUE, DONNEES SYS, DONN. CONFIG et DONN. BLOCAGE.

Lorsque l'écran INIT EN COURS... LANGUE s'affiche, l'alarme est en marche. Dans le cas où le système détecte une corruption des données durant la phase d'INITIALISATION, l'écran suivant alerte l'opérateur que les réglages des commandes ont sans doute été changés (Cf. Figure 8).

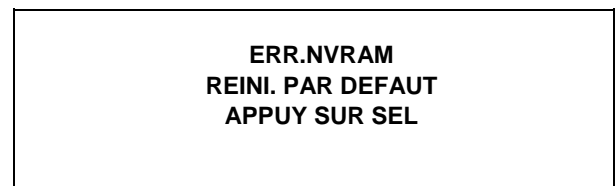

Figure 8

Cf. "ERR. NVRAM" pour les consignes, si le message ci-dessus apparaît à l'écran.

Une fois que le système a été initialisé, l'écran MINUTERIE SÉCU s'affiche et l'alarme est en marche (Cf. Figure 9).



Figure 9

L'écran MINUTERIE SECU s'affiche et l'alarme fonctionne pendant 60 secondes ou jusqu'à ce que l'un ou l'autre des symboles de commande soit sélectionné.

Une fois que le plan de sécurité est effectué et que l'interrupteur de marche/arrêt est sur OFF (arrêt), l'écran suivant s'affiche (Cf. Figure 10).

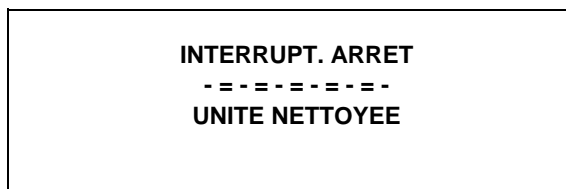

Figure 10

### Interrupteur sur ON (marche)

Lorsque l'interrupteur principal est en position ON (marche), les touches du panneau de commande deviennent actives. L'écran fluorescent est alors soit vide, soit il indique que la machine a été nettoyée (Cf. Figure 11).

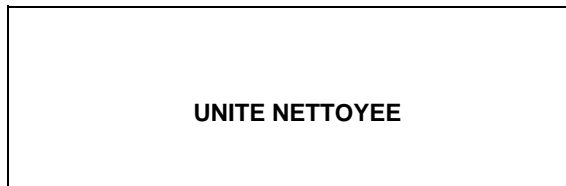

Figure 11

### Compteur de nettoyage à la brosse

Le compteur de nettoyage à la brosse (article 9 de la page 13) affiche le nombre d'heures depuis la dernière fois que l'unité a été nettoyée à la brosse. Après l'heure 99, on passe à une lettre et un chiffre (exemple : A0, A1. . B0, B1, etc.)

### Menu du manager

Le Menu du manager sert à accéder aux affichages des fonctions de l'opérateur. Pour accéder au Menu, appuyer au centre du symbole CORNET sur le panneau de commande. Les flèches, le symbole SEL et le symbole CORNET s'allument lorsque l'écran CODE ACCES s'affiche (Cf. Figure 12).

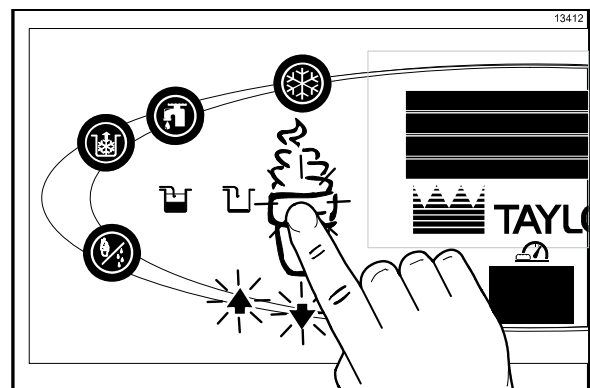

Figure 12

Dans le programme Menu, les flèches et le symbole SEL ont la fonction de touches de menu.

**FLÈCHE ASCENDANTE** – augmente la valeur se trouvant au-dessus du curseur et s'utilise pour se déplacer vers le haut, dans les affichages textes.

**FLÈCHE DESCENDANTE** – diminue la valeur se trouvant au-dessus du curseur et s'utilise pour se déplacer vers le bas, dans les affichages textes.

**SEL** – permet de faire avancer le curseur vers la droite et s'utilise pour sélectionner les options de menu.

**Remarque** : la machine continue de fonctionner dans le mode où elle se trouvait lorsqu'on est entré dans le Menu. Cependant, les touches de commande ne s'allument pas et ne sont pas en état de fonctionnement lorsque le Menu du manager est à l'écran.

## Entrer le code d'accès

Lorsque l'écran ACCESS CODE (code d'accès) est affiché, utiliser le symbole SEL pour régler le premier chiffre du code, grâce au positionnement du curseur. Lorsque le chiffre voulu est sélectionné, appuyer sur le symbole SEL pour déplacer le curseur jusqu'au chiffre suivant voulu (Cf. Figure 13).

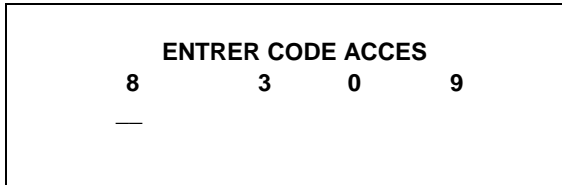

Figure 13

Continuer à saisir les chiffres correspondant au code d'accès approprié (8309), jusqu'à ce que les quatre chiffres soient affichés, puis appuyer sur le symbole SEL. Si le bon code d'accès est saisi, la liste du menu du manager s'affiche à l'écran.

Si un chiffre inexact est sélectionné pour le code d'accès, l'affichage sort du programme de Menu lorsque le symbole SEL est sélectionné (Cf. Figure 14).

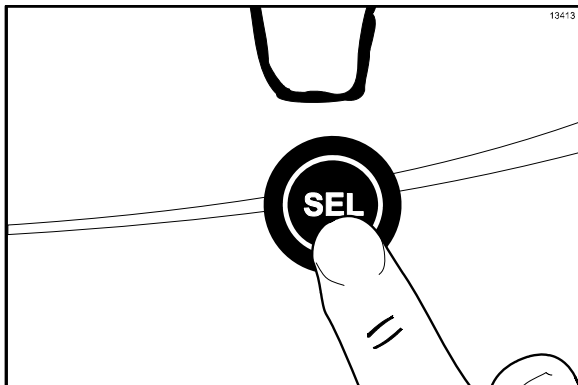

Figure 14

## Options de menu

Appuyer sur les FLÈCHES pour monter ou descendre au sein du Menu. Sélectionner une option de Menu, grâce au symbole SEL. Sortir du programme de menu en choisissant QUITTER LE MENU ou en appuyant sur le symbole CORNET.

Les options de menu suivantes se trouvent dans le Menu du manager.

QUITTER LE MENU  
REINIT. NBRE PORT.  
REGLER HORLOGE  
TEMP DEMARRAGE  
AUTO  
MODE ATTENTE  
NIVEAU MEL AUDIBLE  
DESCRIPTION ERREUR  
HISTO. ERREURS  
INFO SYSTEME

Choisir QUITTER LE MENU permet de sortir du Menu du manager et de revenir au fonctionnement normal des symboles du panneau de commande.

L'écran NBRE DE PORTIONS s'utilise pour vérifier ou régler le nombre de portions distribuées par la machine. Le compteur de portions revient automatiquement à zéro lorsque la machine est nettoyée à la brosse (Cf. Figure 15).

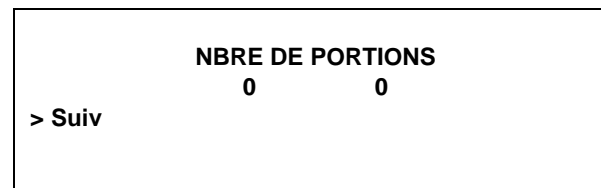

Figure 15

Régler le COMPTEUR DE PORTIONS au moyen du symbole SEL, qui permet de passer à l'écran suivant. Appuyer sur la flèche ascendante pour la déplacer sur YES (oui) et appuyer sur le symbole SEL. Le compteur de portions repart à zéro et sort pour revenir au Menu du manager (Cf. Figure 16).



Figure 16

L'option REGLER HORLOGE permet au manager de régler l'heure et la date de l'horloge de commande. L'heure et la date ne peuvent être changées qu'une fois que l'unité de réfrigération a été nettoyée manuellement, et avant qu'elle soit placée en mode AUTOMATIQUE ou ATTENTE. Le message suivant s'affiche dans le cas où l'option REGLER HORLOGE est sélectionnée, alors que la machine n'est pas en état de nettoyage à la brosse satisfaisant (Cf. Figure 17).

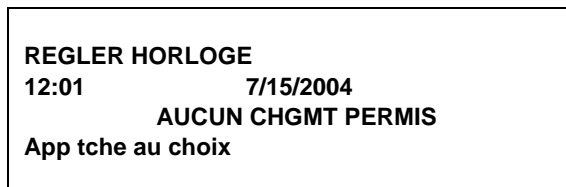

Figure 17

Pour changer l'heure ou la date, choisir l'option REGLER HORLOGE du menu. Appuyer sur la flèche ascendante pour la déplacer de Sortir à Changer, puis appuyer sur le symbole SEL pour sélectionner l'option Changer (Cf. Figure 18).

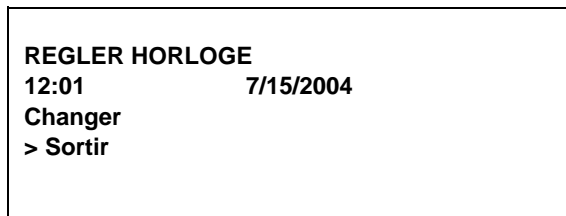

Figure 18

Pour changer l'heure, avec le curseur sous l'heure, appuyer sur la flèche ascendante. Déplacer le curseur sur les minutes en touchant le symbole SEL. Une fois que les minutes voulues sont saisies, toucher le symbole SEL pour faire avancer le curseur au mois (Cf. Figure 19).

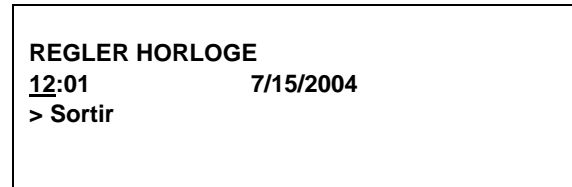

Figure 19

Entrer le mois, le jour et l'année corrects. Toucher ensuite le symbole SEL pour passer à l'écran HEURE D ETE (Cf. Figure 20).

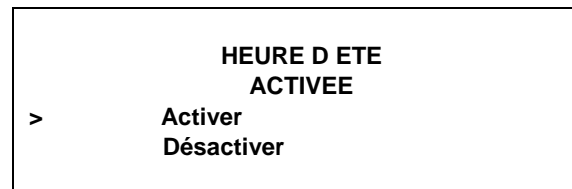

Figure 20

Lorsqu'elle est activée, la fonction de changement d'heure annuel règle automatiquement l'horloge de commande au moment des changements horaires. Pour désactiver la fonction de changement d'heure, appuyer sur la flèche ASCENDANTE et la déplacer sur Désactiver. Appuyer ensuite sur le symbole SEL pour sauvegarder le nouveau réglage.

L'option TEMP DEMARRAGE AUTO permet au manager de régler l'heure de la journée à laquelle la machine entre automatiquement en mode AUTOMATIQUE, depuis le mode d'ATTENTE. La machine doit être en mode ATTENTE pour que le lancement automatique ait lieu à l'heure programmée. L'heure de lancement automatique TEMP DEMARRAGE AUTO peut également être désactivée et il est possible d'exiger un lancement manuel du mode AUTOMATIQUE (Cf. Figure 21).

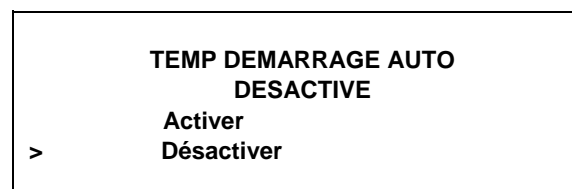

Figure 21

Activer l'heure de lancement automatique (TEMP DEMARRAGE AUTO) en appuyant sur la flèche ASCENDANTE et la placer sur Activer. Appuyer sur le symbole SEL pour passer à l'écran suivant (Cf. Figure 22).

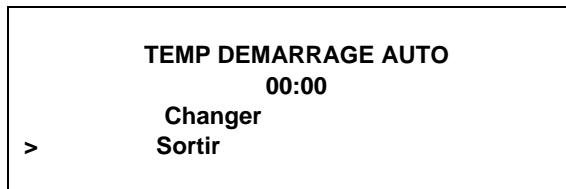

Figure 22

Programmer l'heure de lancement automatique (TEMP DEMARRAGE AUTO) en appuyant sur la flèche ASCENDANTE et la placer sur Changer. Appuyer sur le symbole SEL pour passer à l'écran suivant (Cf. Figure 23).

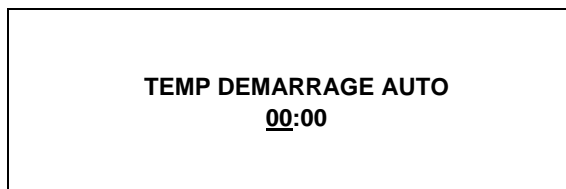

Figure 23

Utiliser les flèches pour programmer l'heure de lancement automatique (TEMP DEMARRAGE AUTO) ; avancer ou reculer le réglage de l'heure se trouvant au-dessus du curseur. Toucher le symbole SEL pour faire avancer le curseur et programmer les minutes. Appuyer sur le symbole SEL pour revenir à l'écran précédent et afficher le nouveau réglage d'heure. Sélectionner le symbole SEL pour sortir de l'écran et revenir au menu.

L'option ATTENTE s'utilise pour placer manuellement l'un ou l'autre des côtés de la machine en mode d'attente, durant les périodes de non-utilisation particulièrement longues. Choisir l'écran ATTENTE dans le menu. Toucher le symbole SEL pour activer l'attente.

Pour interrompre le fonctionnement en attente, sortir du menu du manager et choisir le mode AUTOMATIQUE (Cf. Figure 24).

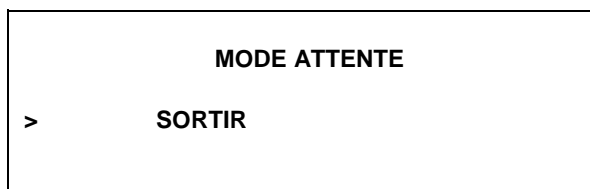

Figure 24

Lorsque l'option NIVEAU MEL AUDIBLE est activée, elle alerte l'opérateur au moyen d'un signal sonore d'une situation de mélange insuffisant ou de rupture de mélange. L'écran suivant s'affiche lorsqu'on choisit cette option (Cf. Figure 25).

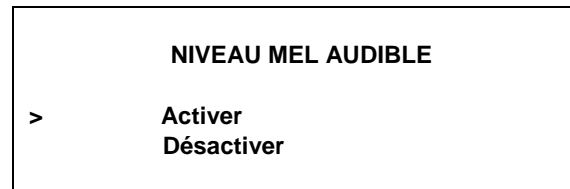

Figure 25

Pour désactiver le signal sonore, appuyer sur la flèche ASCENDANTE, de façon à la déplacer sur Désactiver. Sélectionner le symbole SEL pour sauvegarder le nouveau réglage et revenir au menu. Les symboles du panneau de commande pour les situations de mélange insuffisant et de rupture de mélange s'allument lorsque le niveau de mélange baisse dans le réservoir, mais le signal sonore est désactivé.

Le menu des pannes indique s'il y a une panne dans l'unité de réfrigération. Lorsqu'aucune panne n'est détectée, l'écran suivant s'affiche (Cf. Figure 26).

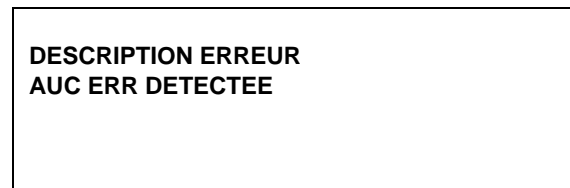

Figure 26

Toucher le symbole SEL pour afficher la panne suivante identifiée ou revenir au menu, s'il n'y a pas d'autre panne. Toucher le symbole SEL à tout moment alors que les pannes sont à l'écran permet d'annuler les pannes, dans le cas où elles sont résolues, lorsqu'on revient à l'écran Menu.

Ci-dessous se trouvent les différents messages qui apparaissent, ainsi qu'une explication de la solution.

**AUC ERR DETECTEE** - aucune panne n'a été identifiée dans l'unité. Lorsque ce message s'affiche, rien de plus n'apparaît à l'écran.

**SURCHARGE BATTEUR** - Mettre l'interrupteur marche/arrêt en position OFF (arrêt). Attendre 5 minutes pour que la machine refroidisse. Appuyer fermement sur le bouton de réinitialisation du batteur. Mettre l'interrupteur marche/arrêt en position ON (marche) et relancer en mode AUTOMATIQUE.

**COMPRESSEUR HPCO** - Mettre l'interrupteur marche/arrêt en position OFF (arrêt). Attendre 5 minutes pour que la machine refroidisse. Mettre l'interrupteur en position ON (marche) et relancer en mode AUTOMATIQUE.

**ERR. THERM. RSVR** - mettre l'interrupteur marche/arrêt en position OFF (arrêt). Contacter un agent de service.

**ERR. THERM. CYL** - mettre l'interrupteur marche/arrêt en position OFF (arrêt). Contacter un agent de service.

L'écran HISTO. ERREURS affiche l'historique des erreurs (Cf. Figure 27).

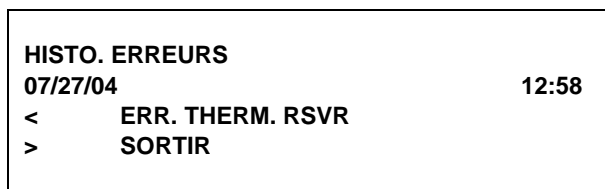

**HISTO. ERREURS**  
07/27/04 12:58  
< ERR. THERM. RSVR  
> SORTIR

Figure 27

Utiliser les flèches pour avancer ou reculer et visionner chaque écran. Ci-dessous se trouvent les messages variables qui pourront apparaître.

## Pannes se produisant en mode AUTOMATIQUE

**RSVR >41F apres 4 H** - la température du mélange dans le réservoir est restée supérieure à 5° C (41°F) pendant plus de quatre heures.

**CUVE>41F apres 4 H** - la température du mélange dans le cylindre de réfrigération est restée supérieure à 5° C (41°F) pendant plus de quatre heures.

**RSVR>41F apr. PC** - la température du mélange dans le réservoir est restée supérieure à 5° C (41°F) pendant plus de quatre heures, suite à une coupure électrique.

**CUVE>41F apr. PC** - la température du mélange dans le cylindre de réfrigération est restée supérieure à 5° C (41°F) pendant plus de quatre heures, suite à une coupure électrique.

**TEMP RES>45F AP 1 HR** - la température du mélange dans le réservoir est restée supérieure à 7° C (45 °F) pendant plus d'une heure.

**TEMP CIL >45F AP 1 HR** - la température du mélange dans le cylindre de réfrigération est restée supérieure à 7° C (45°F) pendant plus d'une heure.

**RVR > 59F** – la température du mélange du réservoir a dépassé les 15°C (59°F).

**CUV > 59F** – la température du mélange dans le cylindre de réfrigération a dépassé les 15°C (59°F).

**Remarque** : se reporter aux codes d'hygiène locaux en ce qui concerne les recommandations de température pour connaître les procédures à suivre si ces écrans de faute apparaissent.

Les INFO SYSTEME sont affichées sur trois écrans séparés. Le premier écran contient la version de commande et de logiciel qui est installée dans la machine (Cf. Figure 28).

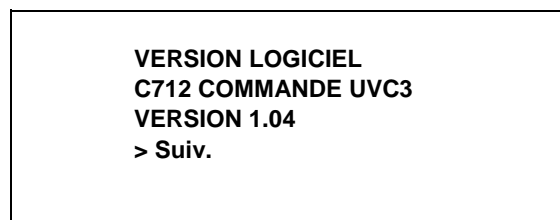

**VERSION LOGICIEL**  
**C712 COMMANDE UVC3**  
**VERSION 1.04**  
> Suiv.

Figure 28

Appuyer sur le symbole SEL pour passer à l'écran suivant d'informations du système qui contient la version de langue du logiciel (Cf. Figure 29).

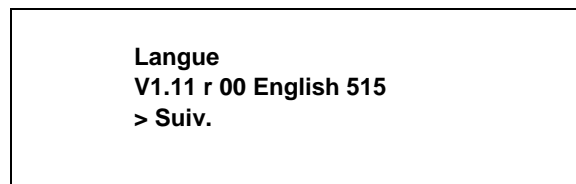

**Langue**  
**V1.11 r 00 English 515**  
> Suiv.

Figure 29

Toucher le symbole SEL pour passer au troisième écran d'informations sur le système, contenant le code de nomenclature et le numéro de série de la machine. Pour revenir à la liste de Menu, toucher à nouveau le symbole SEL (Cf. Figure 30).

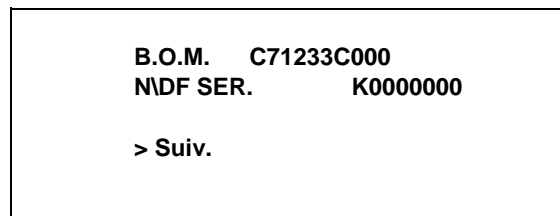

**B.O.M. C71233C000**  
**NDF SER. K0000000**  
> Suiv.

Figure 30

# Section 6 Procédures de fonctionnement

L'unité C712 stocke le mélange dans un réservoir. Elle comporte deux cylindres de réfrigération d'une capacité de 3,2 litres (3,4 quarts) et une porte à trois becs de distribution.

Nos consignes commencent au moment où on entre dans le restaurant, le matin, et où on trouve les pièces démontées et disposées pour le séchage à l'air, suite au nettoyage du soir précédent.

Ces procédures d'ouverture expliquent comment installer ces pièces dans l'unité de réfrigération, comment les aseptiser et comment amorcer l'unité avec du mélange frais, de façon à se préparer pour le service de la première portion.

Si vous démontez la machine pour la première fois ou en cas de besoin d'informations pour arriver à ce point de départ de nos instructions, passer à la page 32, « Démontage », et commencer par là.

## Montage du cylindre de réfrigération

**Remarque :** utiliser un lubrifiant alimentaire agréé pour lubrifier les pièces (exemple : le lubrifiant Taylor Lube).



**S'ASSURER QUE L'INTERRUPTEUR PRINCIPAL EST EN POSITION ÉTEINTE (« OFF ») !** Le manquement à cette consigne pourra entraîner des blessures personnelles graves car certaines pièces dangereuses pourront être en mouvement

### Étape 1

Avant d'installer l'axe d'entraînement du batteur, lubrifier la rainure de l'axe d'entraînement.

### Étape 2

Faire glisser le soufflet de l'axe d'entraînement du batteur sur la petite extrémité de l'axe et le placer dans la rainure de l'axe.

### Étape 3

Lubrifier abondamment la partie intérieure du soufflet et également la partie plate du soufflet qui entre en contact avec le carter de palier arrière.

### Étape 4

Appliquer une couche uniforme de lubrifiant à l'axe. NE PAS lubrifier l'extrémité hexagonale (Cf. Figure 31).

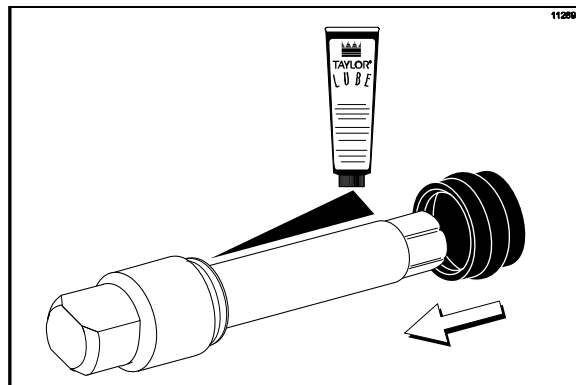

Figure 31

**Remarque :** pour que le mélange ne fuie pas à l'arrière du cylindre de réfrigération, la partie du milieu du soufflet doit être convexe, c'est à dire s'ouvrir par rapport au soufflet. Si la partie du milieu du soufflet est concave, c'est à dire se referme sur le centre du soufflet, retourner le soufflet.

### Étape 5

Placer l'axe d'entraînement du batteur dans le carter du palier arrière du cylindre de réfrigération et pousser fermement l'extrémité hexagonale dans l'accouplement d'entraînement (Cf. Figure 32).

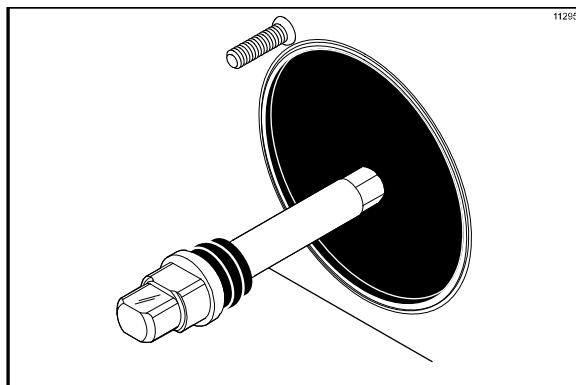

Figure 32



**FAIRE PREUVE DE BEAUCOUP DE PRÉCAUTIONS** lors de toute manipulation de l'ensemble du batteur. Les lames du racleur sont extrêmement aigues et donc coupantes.

### Étape 6

Avant d'installer l'assemblage du batteur, vérifier que les lames du racleur ne comportent pas d'entailles, ni de signes d'usure. En cas d'entailles ou si les lames sont usagées, changer les deux lames.

Si les lames sont en bon état, installer les attaches des lames du racleur. Placer la lame arrière sur la goupille de maintien arrière du batteur (Cf. Figure 33).

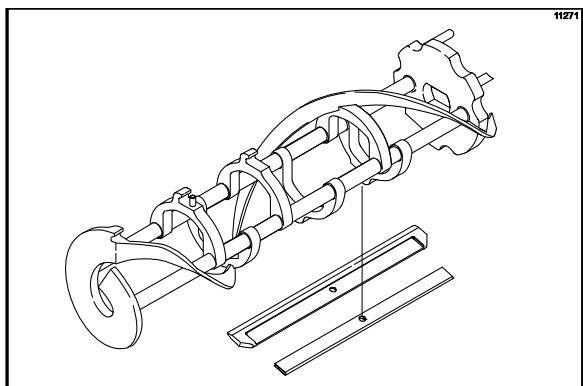

Figure 33

**Remarque :** remplacer les lames du racleur tous les 3 mois.

**Remarque :** l'orifice de la lame du racleur doit être placé directement sur la goupille pour éviter tout endommagement coûteux.

### Étape 7

Tout en tenant la lame arrière sur le batteur, la glisser jusqu'à la moitié dans le cylindre de réfrigération. Installer la lame avant du racleur sur la goupille de maintien avant (Cf. Figure 34).

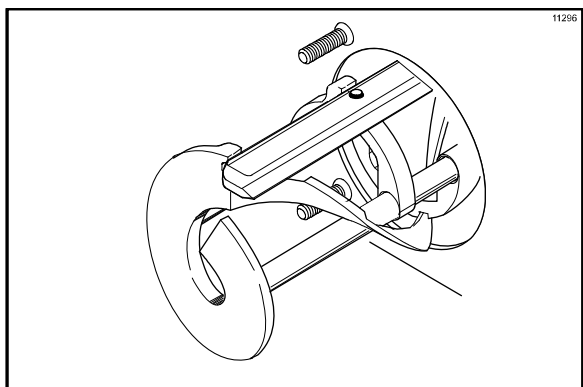

Figure 34

### Étape 8

Installer les sabots du batteur (Cf. Figure 35).

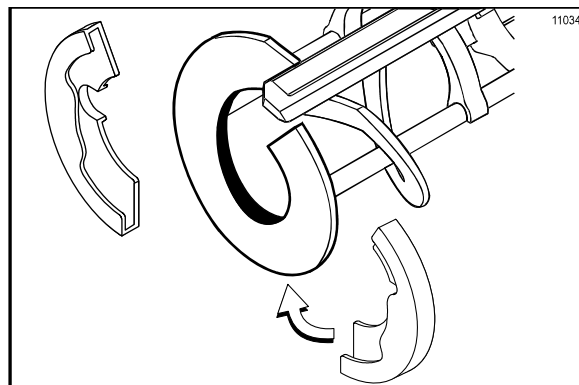

Figure 35

### Étape 9

Glisser l'assemblage du batteur jusqu'au bout, dans le cylindre de réfrigération.

S'assurer que l'assemblage du batteur est bien positionné sur l'axe d'entraînement en tournant légèrement le batteur, jusqu'à ce qu'il soit assis correctement. S'il est bien monté, le batteur ne doit pas dépasser de l'avant du cylindre de réfrigération (Cf. Figure 36).

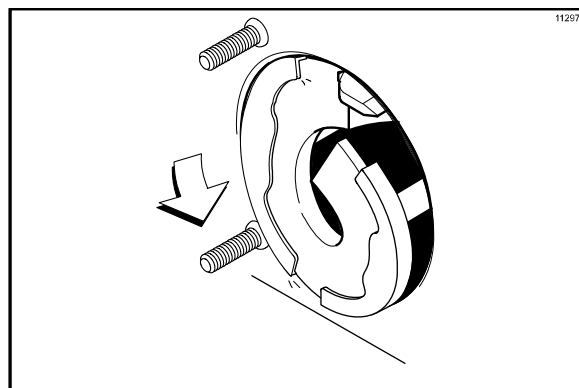

Figure 36

**Répéter ces étapes pour l'autre côté de la machine.**

### Étape 10

Pour assembler la porte de l'unité, placer les joints d'étanchéité de la porte dans les rainures de l'arrière de la porte de l'unité de réfrigération.

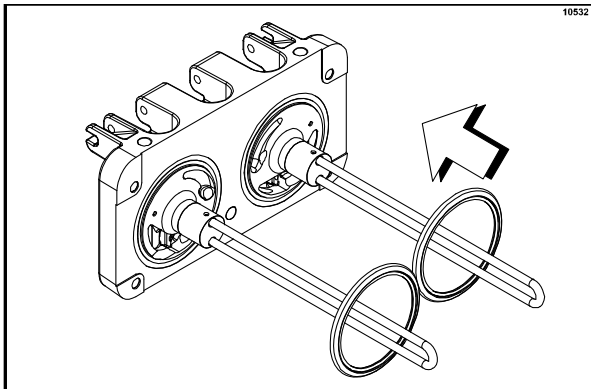

Figure 37

Glisser les paliers avant sur les tiges défecteurs. Les bords relevés doivent être contre la porte. **NE PAS lubrifier les joints, ni les paliers avant.**

Glisser les deux joints toriques dans les rainures de chaque bouchon d'amorçage. Appliquer une couche uniforme de lubrifiant Taylor Lube aux joints toriques et aux axes.

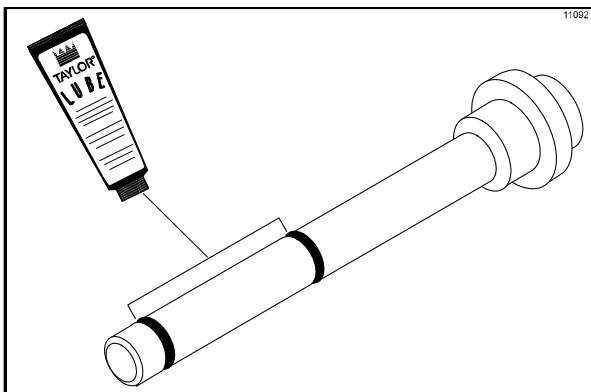

Figure 38

### Étape 11

Insérer les bouchons d'amorçage dans les orifices situés sur le haut de la porte de l'unité. Pousser.

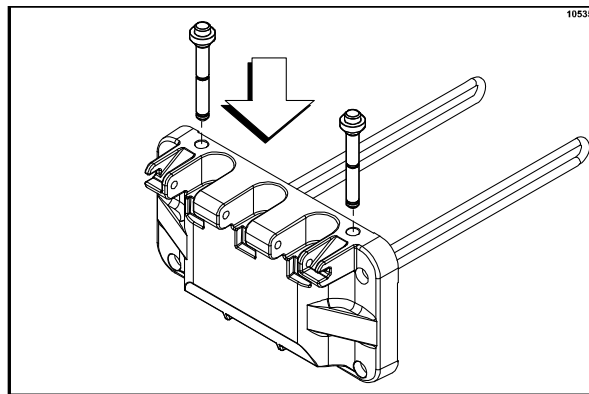

Figure 39

### Étape 12

Pour installer la porte de l'unité de réfrigération, insérer les tiges-défecteurs dans les cylindres de réfrigération en les faisant passer par les batteurs.

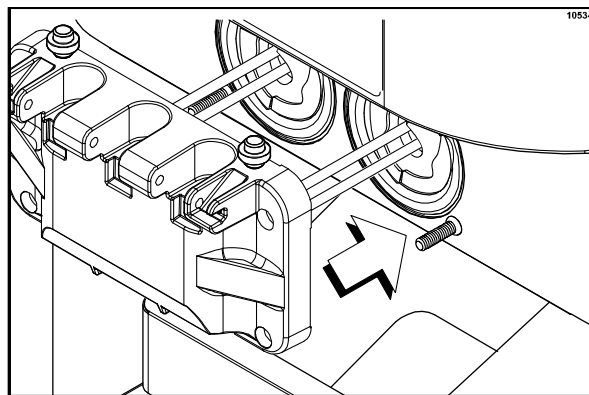

Figure 40

La porte posée sur les goujons de l'unité, monter les vis. Utiliser les longues vis du haut et les vis courtes du bas. Les serrer de façon uniforme, en alternance, et s'assurer que la porte ne bouge pas.

### Étape 13

Faire glisser les trois joints toriques dans les rainures de chacune des vanne de tirage standard. Faire glisser le joint H et le joint torique dans les rainures de la vanne de tirage centrale. Lubrifier le joint H et les joints toriques.

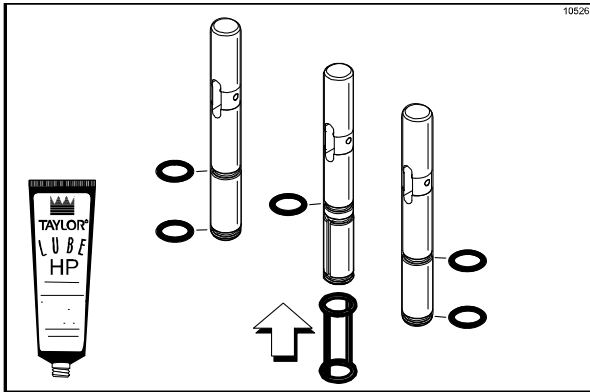

Figure 41

### Étape 14

Lubrifier l'intérieur des becs de sortie de la porte de l'unité, en haut et en bas.

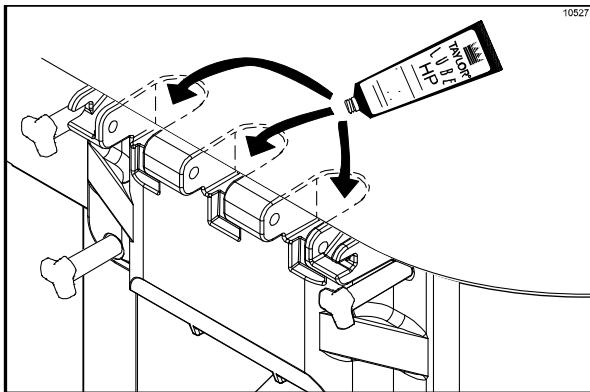

Figure 42

### Étape 15

Insérer les vanne de tirage depuis le bas, jusqu'à ce que la rainure de chacune des vanne de tirage apparaisse.

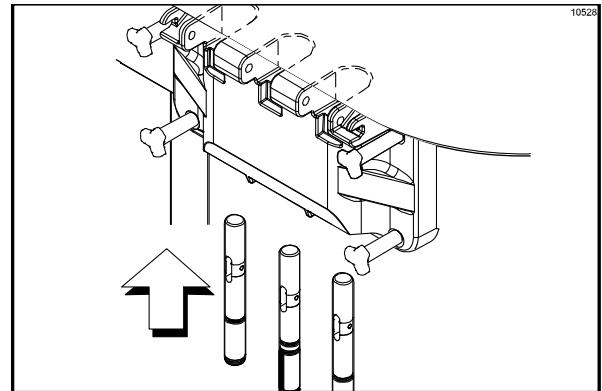

Figure 43

### Étape 16

Positionner chacune des poignées de tirage, la vis de réglage orientée vers le bas. Faire glisser la fourchette de chacune des poignées dans l'encoche de chaque vanne, en commençant par la droite.

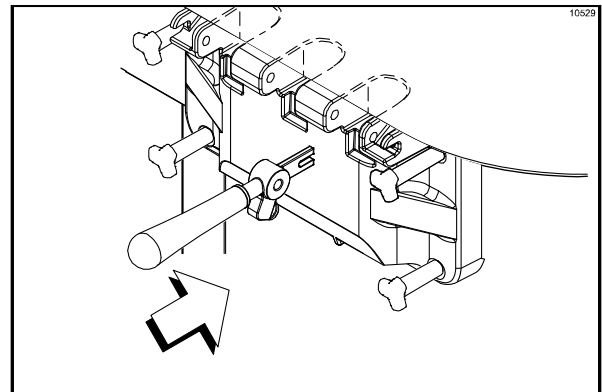

Figure 44

### Étape 17

Glisser la goupille pivotante dans les poignées de tirage, tout en insérant les poignées dans les vannes de tirage.

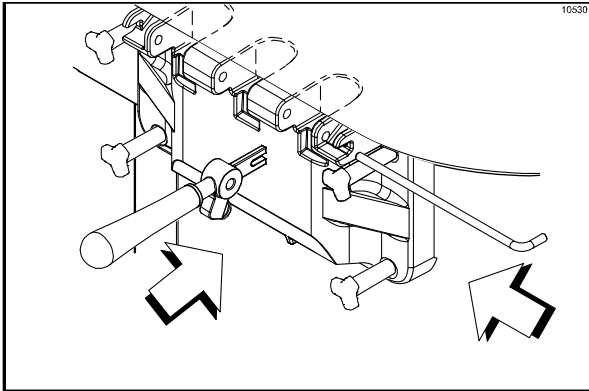

Figure 45

**Remarque :** cette unité comporte trois poignées de tirage réglables pour un meilleur contrôle des portions, une meilleure uniformité de la qualité du produit et un contrôle des coûts. La poignée de tirage doit être réglée de façon à donner un taux de distribution de 142 g à 213 g (5 à 7 onces ½) de produit en 10 secondes.

Pour AUGMENTER le taux de distribution, serrer la vis. Pour DIMINUER le taux de distribution, desserrer la vis.

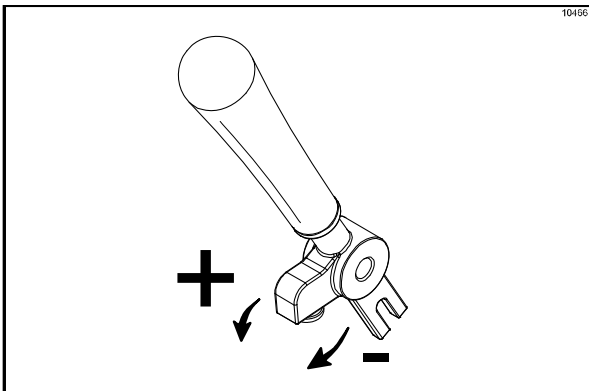

Figure 46

### Étape 18

Enclencher les étoiles sur le bas des becs de distribution.

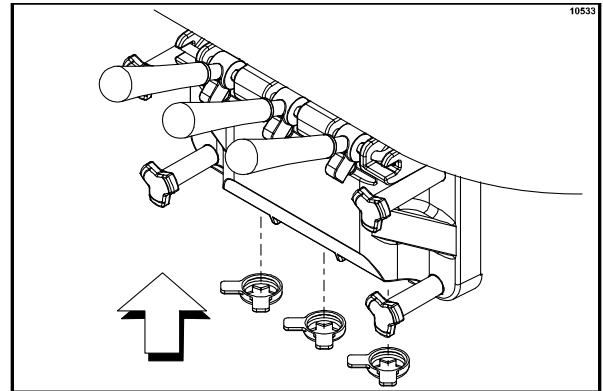

Figure 47

### Étape 19

Faire glisser les deux bacs ramasse-gouttes arrière dans les espaces du panneau arrière. Glisser les deux bacs ramasse-gouttes dans les espaces des panneaux latéraux (Cf. Figure 48).

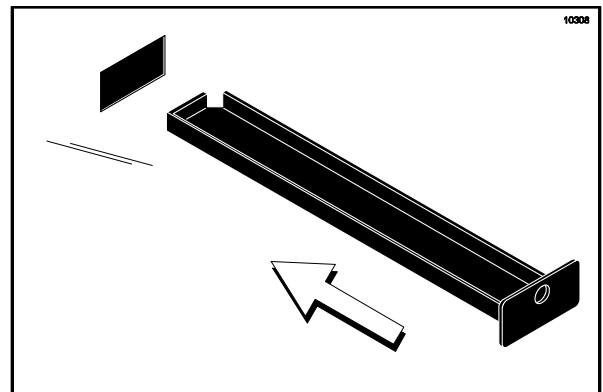

Figure 48

### Étape 20

Installer le plateau ramasse-gouttes avant et la grille sous les becs de distribution (Cf. Figure 49).

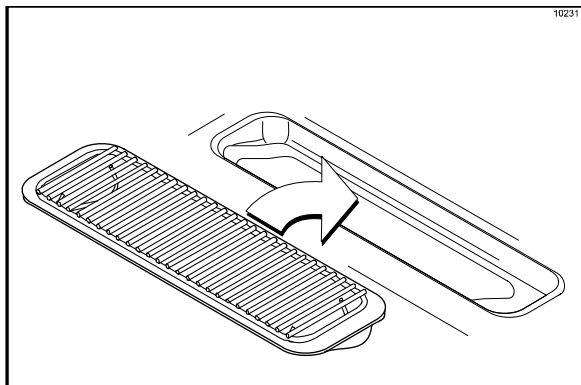

Figure 49

## Montage de la pompe à mélange

### Étape 1

Inspecter les pièces en caoutchouc de la pompe. Les joints toriques et le joint d'étanchéité doivent être en parfaite condition pour que la pompe et l'ensemble de la machine fonctionnent correctement. Les joints toriques et le joint d'étanchéité ne peuvent pas remplir leur fonction correctement s'ils comportent des entailles, coupures ou trous dans le matériau.

Remplacer toute pièce défectueuse sans retard et jeter la pièce abîmée.

### Étape 2

Monter le piston. Glisser le joint torique rouge dans la rainure du piston. NE PAS lubrifier le joint torique (Cf. Figure 50).

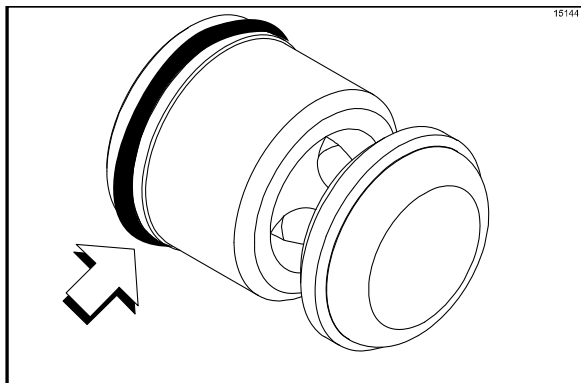

Figure 50

### Étape 3

Appliquer une couche fine de lubrifiant à l'intérieur du cylindre de la pompe, sur le bout de l'orifice de la goupille de maintien (Cf. Figure 51).

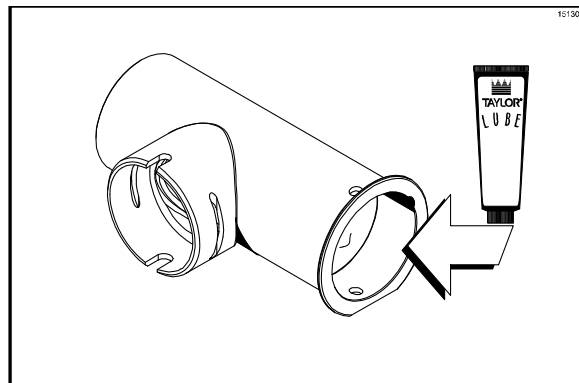

Figure 51

### Étape 4

Insérer le piston dans le bout à orifice de la goupille de maintien sur le cylindre de la pompe (Cf. Figure 52).

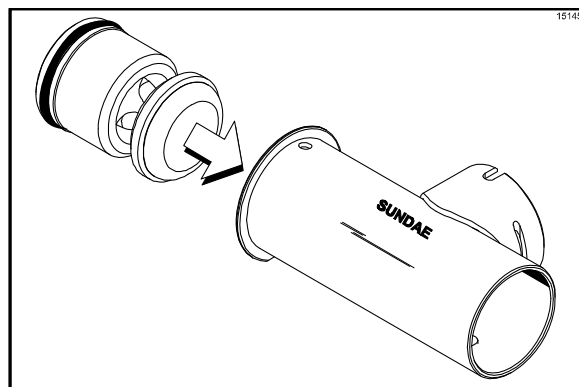

Figure 52

### Étape 5

Assembler le bouchon de la vanne. Glisser le joint torique dans la rainure du bouchon de la vanne. NE PAS lubrifier le joint torique (Cf. Figure 53).

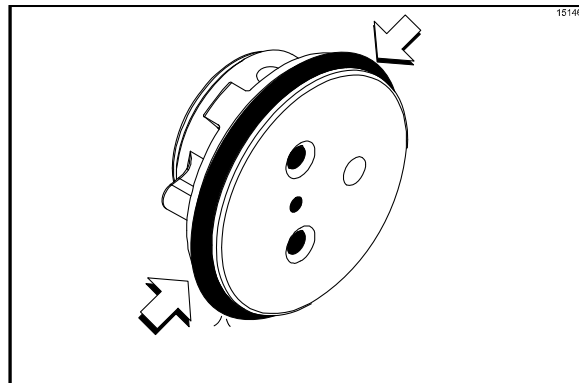

Figure 53

### Étape 6

Glisser le joint d'étanchéité de la vanne de la pompe dans les orifices du bouchon. NE PAS lubrifier le joint d'étanchéité (Cf. Figure 54).

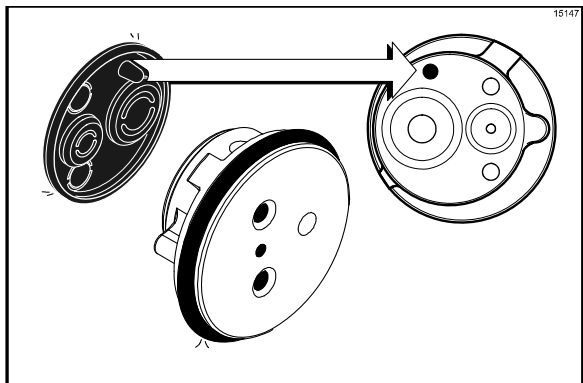

Figure 54

### Étape 7

Insérer le bouchon du corps de la vanne dans l'orifice de l'adaptateur d'admission de mélange (Cf. Figure 55).

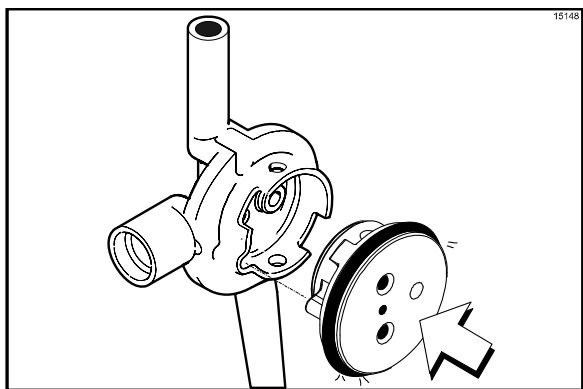

Figure 55

### Étape 8

Insérer l'assemblage d'admission de mélange dans le cylindre de la pompe (Cf. Figure 56).

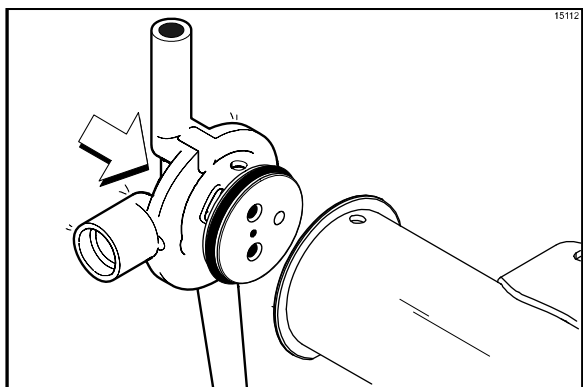

Figure 56

L'adaptateur doit se placer dans l'encoche située au bout du cylindre de la pompe.

### Étape 9

Fixer les pièces de la pompe à leur place en glissant la goupille de retenue dans les orifices opposés, situés à un bout du cylindre de la pompe (Cf. Figure 57).

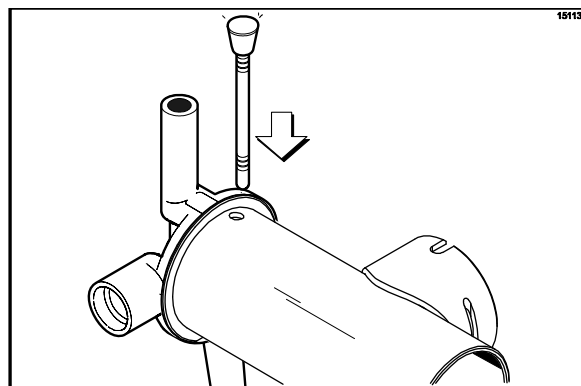

Figure 57

**Remarque :** la tête de la goupille doit se situer au haut de la pompe, lors du montage.

### Étape 10

Monter l'assemblage du tube d'alimentation. Glisser la bague d'arrêt dans la rainure du tube d'alimentation (Cf. Figure 58).

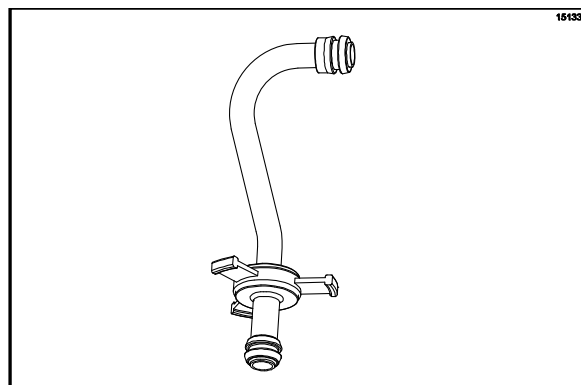

Figure 58

### Étape 11

Installer un joint torique rouge à chaque bout du tube d'admission de mélange et lubrifier abondamment (Cf. Figure 59).

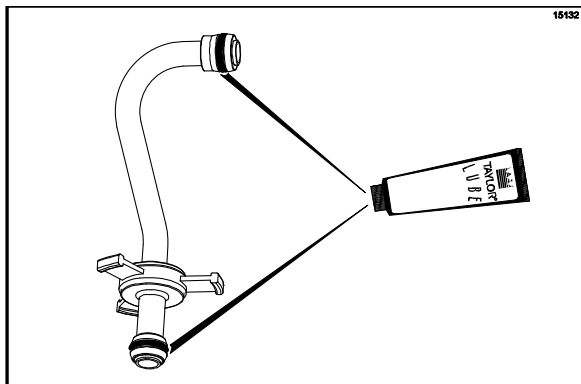

Figure 59

### Étape 12

Poser l'assemblage de la pompe, l'attache de la pompe, le tube d'admission de mélange et la tige de retenue au fond du réservoir à mélange pour leur aseptisation.

### Étape 13

Glisser le gros joint torique noir et les deux petits joints toriques noirs dans les rainures de l'axe d'entraînement. Lubrifier soigneusement les joints toriques et l'axe. NE PAS lubrifier l'extrémité hexagonale de l'axe (Cf. Figure 60).

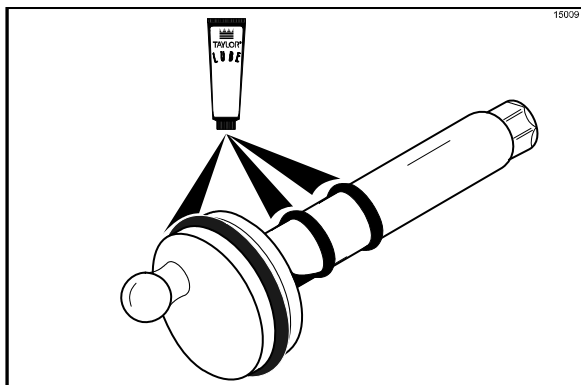

Figure 60

### Étape 14

Installer le bout hexagonal de l'axe d'entraînement sur le moyeu d'entraînement se trouvant sur la paroi arrière du réservoir à mélange (Cf. Figure 61).

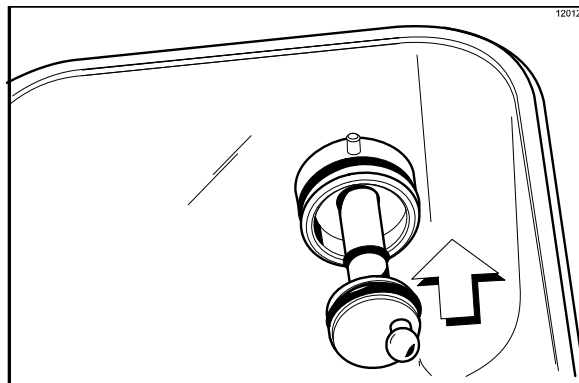

Figure 61

**Remarque :** pour faciliter le montage de la pompe, placer le maneton à bille de l'axe d'entraînement sur la position de 3 heures.

**Répéter ces étapes pour l'autre côté de la machine.**

## Aseptisation

### Étape 1

Préparer un seau de solution aseptisante agréée de 100 ppm (exemple : 9,5 litres [2 gal. 1/2] de Kay-5® ou 7,6 litres [2 gal.] de Stera-Sheen®). UTILISER DE L'EAU CHAUDE ET SUIVRE LES SPÉCIFICATIONS DU FABRICANT.

### Étape 2

Verser la solution aseptisante sur toutes les pièces se trouvant dans le réservoir à mélange et la laisser couler dans le cylindre de réfrigération (Cf. Figure 62).

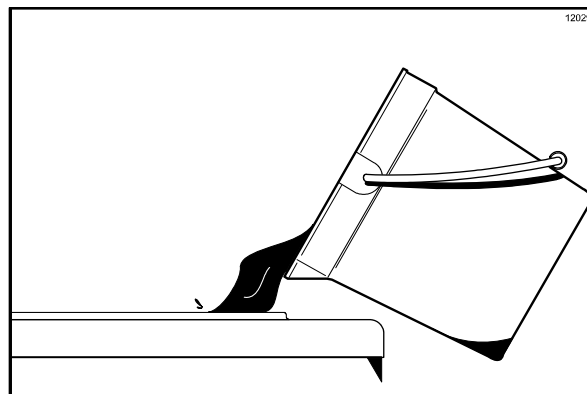

Figure 62

**Remarque :** vous venez d'aseptiser le réservoir à mélange et ses pièces ; il est donc nécessaire de bien avoir les mains propres et aseptisées avant de continuer à suivre ces consignes.

### Étape 3

Alors que la solution coule dans le cylindre de réfrigération, brosser avec précaution la sonde de détection de niveau de mélange, le réservoir à mélange, l'orifice d'admission de mélange, la pompe air/mélange, l'attache de la pompe, le tube d'admission de mélange et la tige de retenue.

### Étape 4

Installer l'assemblage de la pompe à l'arrière du réservoir à mélange. Pour placer la pompe sur le moyeu d'entraînement, aligner l'orifice d'entraînement du piston avec le maneton à bille de l'axe d'entraînement. Fixer la pompe en glissant l'attache de la pompe sur le collier de la pompe et en s'assurant que l'attache passe par les rainures du collier (Cf. Figure 63).

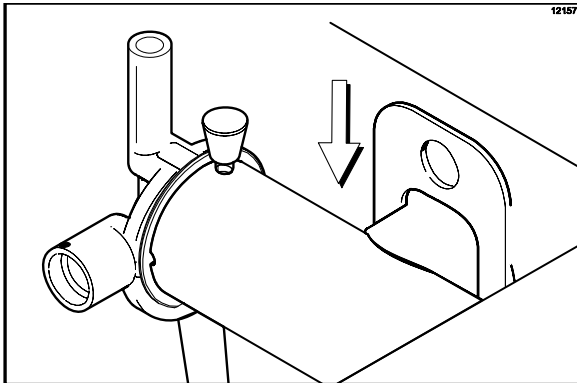

Figure 63

### Étape 5



**Installer le bout de la pompe du tube d'admission de mélange et le fixer au moyen de la tige de retenue.** Le manquement à cette consigne pourrait provoquer un éclaboussement de l'aseptisant sur l'utilisateur (Cf. Figure 64).

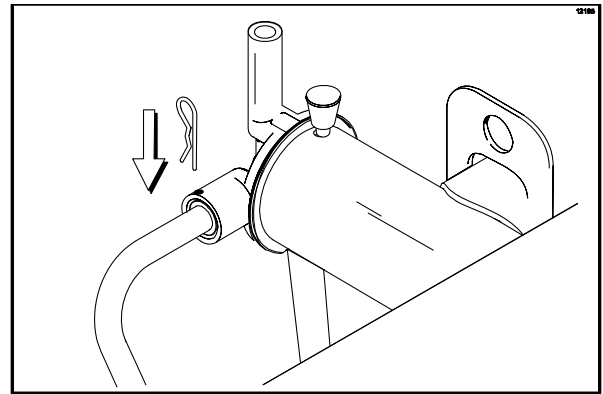

Figure 64

### Étape 6

Préparer un autre seau de solution aseptisante agréée de 100 ppm (exemple : 9,5 litres [2 gal. 1/2] de Kay-5® ou 7,6 litres [2 gal.] de Stera-Sheen®). **UTILISER DE L'EAU CHAUDE ET SUIVRE LES SPÉCIFICATIONS DU FABRICANT.**

### Étape 7

Verser la solution aseptisante dans le réservoir à mélange.

### Étape 8

Brosser les côtés apparents du réservoir.

### Étape 9

Mettre l'interrupteur marche/arrêt en position ON (marche).

### Étape 10

Appuyer sur le symbole LAVAGE . Ceci permet de remuer la solution aseptisante dans le cylindre de réfrigération. Attendre au moins cinq minutes avant de passer à la suite de ces consignes.



### Étape 11

Placer un seau vide sous les becs des portes ; lever le bouchon d'amorçage et toucher la touche POMPE .

### Étape 12

Lorsqu'un flot constant de solution d'aseptisation coule de l'ouverture du bouchon d'amorçage pour arriver dans le bas de la porte de l'unité, ouvrir la vanne de tirage. Ouvrir momentanément la vanne de tirage centrale pour aseptiser le bec de la porte centrale. Tirer le reste de la solution aseptisante.

### Étape 13

Une fois que l'aseptisant ne coule plus du bec de la porte, toucher les symboles LAVAGE  et POMPE  et fermer la vanne de tirage.

**Répéter ces étapes pour l'autre côté de la machine.**

**Remarque : s'assurer d'avoir les mains propres et aseptisées avant de continuer à suivre les consignes.**

## Amorçage

**Remarque : n'utiliser que du MÉLANGE FRAIS lors de l'amorçage de l'unité de réfrigération.**

### Étape 1

Placer un seau à mélange vide sous les becs de distribution. Le bouchon d'amorçage en position levée, verser 9,5 litres (2 gallons et demi) de mélange FRAIS dans le réservoir à mélange et les laisser couler dans le cylindre de réfrigération.

### Étape 2

Ouvrir la vanne de tirage et laisser toute la solution aseptisante s'écouler. Lorsqu'il n'y a plus que du mélange frais qui coule, fermer la vanne de tirage.

### Étape 3

Une fois qu'un flot **constant** de mélange commence à couler à partir de l'ouverture du bouchon d'amorçage pour arriver dans le bas de la porte de l'unité, pousser sur le bouchon d'amorçage.

### Étape 4

Lorsque le mélange s'arrête de couler à grosses bulles dans le cylindre de réfrigération, retirer la tige de retenue du raccord de sortie de la pompe à mélange. Insérer le côté sortie du tube d'admission de mélange dans l'orifice d'admission de mélange du réservoir. Placer le côté admission du tube d'admission de mélange dans le raccord de sortie de la pompe à mélange. Fixer au moyen de la tige de retenue.

### Étape 5

Appuyer sur le symbole AUTOMATIQUE .

**Remarque :** le compteur de nettoyage à la brosse se met en route à ce moment-là.

### Étape 6

Remplir le réservoir de mélange frais et mettre le couvercle du réservoir à sa place.

**Répéter ces étapes pour l'autre côté de la machine.**

## Nettoyage manuel à la brosse

**Cette procédure doit être effectuée tous les jours !**

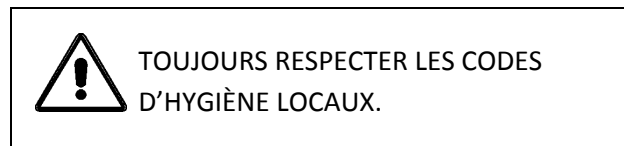



Pour démonter le modèle C712, les articles suivants sont nécessaires :

- Deux seaux de nettoyage et d'aseptisation
- Nettoyant/aseptisant
- Brosses requises (fournies avec l'unité)
- Serviettes jetables

## Évacuer le produit du cylindre de réfrigération



### Étape 1

Placer un seau de mélange sous les becs de distribution et ouvrir la vanne de sortie. Toucher les symboles LAVAGE et POMPE  .

**IMPORTANT ! NE PAS laisser la pompe tourner lorsque la vanne de tirage est fermée. Un excès de pression s'accumulerait et le produit giclerait une fois la vanne de tirage ouverte.**

Évacuer le produit du cylindre de réfrigération et du réservoir de mélange

### Étape 2

Lorsque le flot de produit s'arrête, appuyer sur les symboles LAVAGE et POMPE   pour annuler les modes LAVAGE et POMPE. Fermer la vanne de tirage et pousser le bouchon d'amorçage vers le bas.

### Étape 3

Retirer la tige de retenue, le tube d'admission en mélange, l'attache de la pompe et l'assemblage de pompe air/mélange.

**Répéter ces étapes pour l'autre côté de la machine.**

## Rinçage

### Étape 1

Verser 7,6 litres (2 gallons) d'eau fraîche et propre dans le réservoir à mélange. Au moyen de la brosse blanche à réservoir, frotter le réservoir à mélange et la sonde de détection du niveau de mélange. Avec la brosse double, frotter l'orifice d'admission de mélange (Cf. Figure 65).

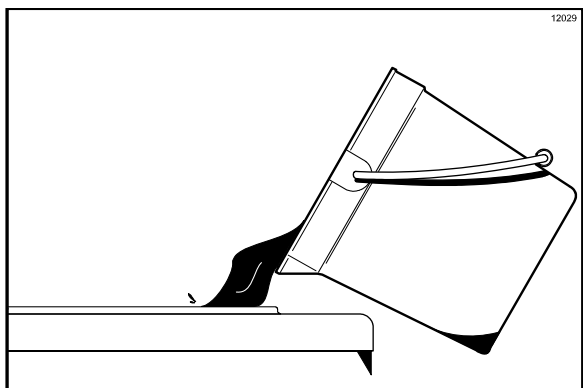



Figure 65

**Remarque :** ne pas nettoyer l'orifice d'admission de mélange alors que la machine est en mode LAVAGE.

### Étape 2

Placer un seau sous les bec des portes ; lever le bouchon d'amorçage et toucher le symbole de LAVAGE .

### Étape 3

Lorsqu'un flot constant d'eau de rinçage coule de l'ouverture du bouchon d'amorçage pour arriver dans le bas de la porte de l'unité, ouvrir la vanne de tirage. Évacuer toute l'eau de rinçage du bec de la porte. Fermer la vanne de tirage et pousser le bouchon d'amorçage vers le bas.

### Étape 4

Toucher le symbole de LAVAGE  pour annuler le mode de lavage.

### Étape 5

Répéter cette procédure avec de l'eau propre et chaude, jusqu'à ce que l'eau qui s'évacue soit claire.

**Répéter ces étapes pour l'autre côté de la machine.**

## Nettoyage du réservoir

### Étape 1

Préparer un seau de solution de nettoyage agréée de 100 ppm (exemple : 9,5 litres [2 gal. 1/2] de Kay-5® ou 7,6 litres [2 gal.] de Stera-Sheen®). UTILISER DE L'EAU CHAUDE ET SUIVRE LES SPÉCIFICATIONS DU FABRICANT.

### Étape 2

Le bouchon d'amorçage poussé vers le bas, verser la solution de nettoyage dans le réservoir. Laisser la solution s'écouler dans le cylindre de réfrigération.

### Étape 3

Au moyen de la brosse blanche à réservoir, nettoyer le réservoir à mélange et les sondes de détection de niveau de mélange. Avec la brosse double, nettoyer l'orifice d'admission de mélange. (**Remarque :** ne pas nettoyer l'orifice d'admission de mélange alors que la machine est en mode lavage.)

### Étape 4

Appuyer sur le symbole LAVAGE . Ceci permet au nettoyant se trouvant dans le cylindre de réfrigération d'entrer en contact avec toutes les zones du cylindre. Attendre au moins cinq minutes avant de continuer à suivre les consignes.

### Étape 5

Placer un seau vide sous les becs de distribution.

### Étape 6

Soulever le bouchon d'amorçage.

### Étape 7

Lorsqu'un flot constant de solution de nettoyage coule de l'ouverture du bouchon d'amorçage dans le bas de la porte de l'unité, ouvrir la vanne de tirage. Tirer le reste de la solution.

### Étape 8

Une fois que la solution de nettoyage a fini de couler du bec de la porte, fermer la vanne de tirage et le bouchon d'amorçage.

### Étape 9

Toucher le symbole de LAVAGE , pour annuler le mode de lavage.

**Répéter ces étapes de l'autre côté de la machine.**

## Démontage



**S'ASSURER QUE L'INTERRUPTEUR MARCHE/ARRÊT EST EN POSITION ÉTEINTE (« OFF ») !** Le manquement à cette consigne pourra entraîner des blessures personnelles graves car certaines pièces dangereuses pourront être en mouvement.

### Étape 1

Retirer les vis, la porte de l'unité, le batteur, les lames du racleur et l'axe d'entraînement, ainsi que le joint d'étanchéité de l'axe d'entraînement du cylindre de réfrigération.

### Étape 2

Retirer les attaches des lames du racleur.

### Étape 3

Retirer le joint d'étanchéité de chaque axe d'entraînement.

### Étape 4

Sur chaque cylindre de pompe, retirer la goupille de maintien, l'adaptateur d'admission de mélange, le bouchon de la vanne, le joint de la pompe et le piston. Retirer le joint torique du piston et du bouchon de la vanne.

### Étape 5

Retirer les joints d'étanchéité des portes de l'unité, les paliers avant, la goupille pivotante, les poignées de sortie, les vannes de sortie, les bouchons d'amorçage et les étoiles. Retirer les joints toriques des vannes de sortie.

### Étape 6

Retirer les axes d'entraînement des pompes des moyeux d'entraînement se trouvant dans la paroi arrière des réservoirs à mélange (Cf. Figure 66).

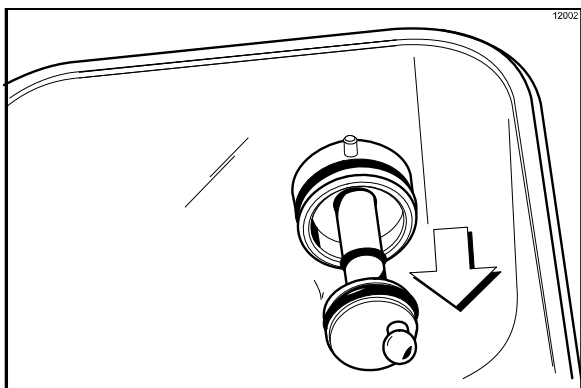

Figure 66

### Étape 7

Retirer les deux petits joints toriques et le joint torique plus gros de chaque axe d'entraînement de la pompe.

### Étape 8

Retirer le plateau ramasse-gouttes avant et la grille.

### Étape 9

Retirer tous les bacs ramasse-gouttes. Les amener à l'évier pour les nettoyer (Cf. Figure 67).

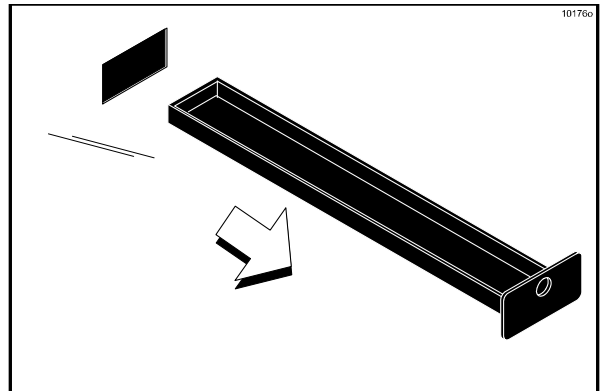

Figure 67

**Remarque :** si les bacs ramasse-gouttes sont remplis d'une quantité excessive de mélange, cela signifie qu'un ou plusieurs joints d'axe d'entraînement ou un ou plusieurs joints toriques doivent être remplacés ou lubrifiés correctement.

## Nettoyage à la brosse

### Étape 1

Préparer dans l'évier une solution de nettoyage/d'aseptisation homologuée 100 ppm (exemple : Kay-5® ou Stera-Sheen®). UTILISER DE L'EAU CHAUDE ET SUIVRE LES SPÉCIFICATIONS DU FABRICANT. S'assurer que toutes les brosses fournies avec l'unité sont prêtes pour le nettoyage à la brosse.

### Étape 2

Bien broser toutes les pièces démontées dans la solution nettoyante, s'assurant qu'il n'y a plus de lubrifiant, ni de film de mélange. Bien broser toutes les surfaces et trous, surtout les orifices des éléments de la pompe et ceux des vannes de sortie de la porte de l'unité.

Rincer toutes les pièces dans de l'eau claire et chaude. Placer les pièces sur une surface propre et sèche et les laisser sécher pendant la nuit.

### Étape 3

Revenir à l'unité avec une petite quantité de solution de nettoyage. Avec la brosse noire, nettoyer le palier de carter arrière, derrière chaque cylindre de réfrigération (Cf. Figure 68).

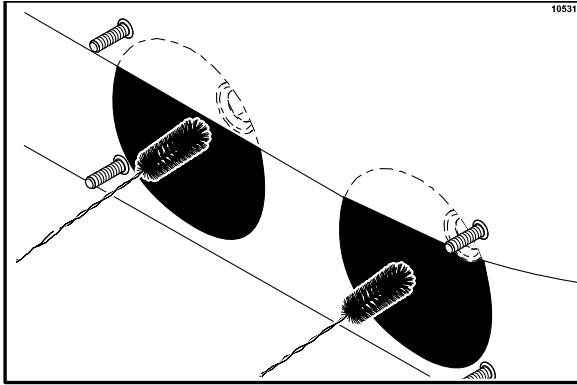

Figure 68

### Étape 4

Avec la brosse noire, nettoyer l'ouverture du moyeu d'entraînement de la paroi arrière de chaque réservoir à mélange (Cf. Figure 69).

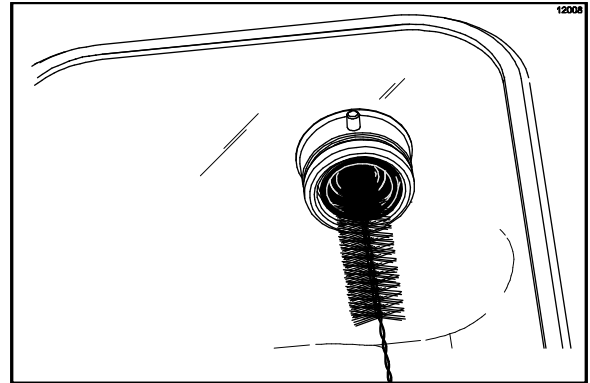

Figure 69

### Étape 5

Essuyer toutes les surfaces extérieures de l'unité avec une serviette propre et aseptisée.

**Remarque** : le compteur de nettoyage à la brosse se remet à zéro à ce moment-là.

# Section 7 Important : liste de contrôle de l'opérateur

## Lors du nettoyage et de l'aseptisation



**TOUJOURS RESPECTER LES  
CODES D'HYGIÈNE LOCAUX**

Les plans de nettoyage et d'aseptisation sont déterminés par vos organismes de normalisation locaux, étatiques ou fédéraux et doivent donc être respectés. Si l'unité comporte un mode d'attente, celui-ci ne peut pas être utilisé en remplacement des procédures de nettoyage et d'aseptisation et sans considérer les fréquences décrites par l'organisme responsable des règles d'hygiène. Les points de contrôles suivants requièrent une attention particulière lors des opérations de nettoyage et d'aseptisation.



**LE NETTOYAGE ET L'ASEPTISATION  
DOIVENT ÊTRE EFFECTUÉS AU QUOTIDIEN.**

## Diagnostic de dénombrement de bactéries

- 1. Nettoyer et aseptiser complètement l'unité régulièrement, en incluant un démontage et un nettoyage à la brosse complets.
- 2. Utiliser toutes les brosses fournies pour un nettoyage efficace. Ces brosses sont spécialement conçues pour atteindre tous les lieux d'infiltration de mélange.
- 3. Utiliser la brosse blanche pour nettoyer l'orifice d'admission de mélange, qui part du réservoir de mélange et va jusqu'à l'arrière du cylindre de réfrigération.
- 4. Utiliser la brosse noire pour nettoyer efficacement le palier du carter arrière, situé à l'arrière du cylindre de réfrigération et l'ouverture du moyeu de l'axe, situé dans la paroi arrière du réservoir à mélange. S'assurer de bien tremper la brosse dans une quantité abondante de solution de nettoyage.
- 5. Préparer les solutions de nettoyage et d'aseptisation correctement. Bien lire et respecter les consignes de l'étiquette. Une solution trop concentrée pourrait endommager les pièces, alors qu'une solution trop faible ne satisferait pas les exigences de nettoyage et d'aseptisation.

- 6. La température du mélange dans le réservoir et dans la chambre froide doit être inférieure à 4,4 °C (40 °F).
- 7. Se débarrasser du mélange restant dans l'unité lors des « Procédures de nettoyage ».

## Vérifications régulières d'entretien

- 1. Remplacer les lames du racleur entaillées ou abîmées. Avant d'installer l'assemblage du batteur, s'assurer que les lames du racleur sont fixées correctement à l'hélice.
- 2. Vérifier que le palier de carter arrière ne comporte pas de signes d'usure (fuite excessive de mélange dans le bac ramasse-gouttes arrière) et s'assurer qu'il est nettoyé correctement.
- 3. Au moyen d'un tournevis et d'un chiffon, nettoyer tout lubrifiant ou dépôt de mélange sur le palier arrière et sur la douille femelle hexagonale d'entraînement.
- 4. Se débarrasser des joints toriques et autres joints usagés, déchirés ou lâches et les remplacer par de nouveaux joints.
- 5. Respecter toutes les procédures de lubrification, comme le décrit la section « Montage ».
- 6. Si l'unité est refroidie à l'air, vérifier que les condenseurs ne comportent pas d'accumulation de poussières et de peluches. Un condenseur sale affecte l'efficacité et la capacité de l'unité. Les condenseurs doivent être nettoyés **une fois par mois**, avec une brosse douce. **Ne jamais** utiliser de tournevis ou autre outil en métal pour nettoyer les ailettes.  
**Remarque :** pour les machines équipées d'un filtre à air, il faudra obligatoirement nettoyer les filtres à l'aspirateur tous les mois.



**Attention : toujours débrancher l'alimentation électrique avant de nettoyer le condenseur.** Le manquement à cette consigne risque d'entraîner une électrocution.

- 7. Si l'unité est refroidie à l'eau, vérifier que les tuyaux d'eau ne comportent pas de fuite et ne sont pas tordus. Les tuyaux risquent de se tordre lors du déplacement de la machine d'avant en arrière pour le nettoyage ou l'entretien. Tout tuyau d'eau abîmé ou percé ne devra être remplacé que par un distributeur Taylor agréé.

## Entreposage hiver

En cas de fermeture pour l'hiver, il est important de protéger l'unité en suivant certaines précautions, tout particulièrement dans le cas où le bâtiment est susceptible d'exposition au gel.

Débrancher l'unité de l'alimentation principale en électricité pour éviter tout endommagement électrique potentiel.

Sur les unités refroidies à l'eau, débrancher l'alimentation en eau. Relâcher la pression du ressort du robinet d'eau. Utiliser la pression d'air du côté sortie pour évacuer toute eau restante dans le condenseur. **Ceci est d'importance primordiale.** Le non-respect de cette procédure pourra causer un endommagement grave et coûteux du système de réfrigération.

Votre distributeur Taylor local est en mesure d'effectuer ce service d'entreposage pour l'hiver.

Envelopper les pièces séparées de l'unité, telles que le batteur, les lames, l'axe d'entraînement et la porte de l'unité, et les placer dans un endroit sec et abrité. Protéger les pièces en caoutchouc et les joints d'étanchéité en les enveloppant dans un film résistant à l'humidité. Toutes les pièces doivent être nettoyées à fond et ne comprendre aucun dépôt de mélange séché ou de lubrifiant, qui risqueraient d'attirer les souris ou autres ravageurs.

Il est conseillé de demander à un agent technique agréé d'effectuer l'évacuation pour l'entreposage d'hiver, de façon à garantir que toute l'eau a été évacuée. Ceci permet d'éviter tout gel et tout endommagement des composantes.

## Section 8

## Guide des pannes

| PROBLÈME                        | CAUSE PROBABLE   | SOLUTION  | PAGE DE REF. |
|---------------------------------|--|---|--------------|
| 1. Le produit ne sort pas.      | a. Mélange insuffisant. Le témoin lumineux RUPTURE DE MÉLANGE est allumé.        | a. Ajouter du mélange dans le réservoir à mélange. Revenir au mode AUTOMATIQUE.   | 30           |
|                                 | b. L'interrupteur de marche/arrêt est en position OFF (arrêt).                   | b. Mettre l'interrupteur sur ON (marche) et choisir AUTOMATIQUE.  | 29           |
|                                 | c. La machine n'est pas en mode AUTOMATIQUE.                                     | c. Choisir AUTOMATIQUE et laisser la machine terminer son cycle avant de servir du produit.   | 30           |
|                                 | d. Le moteur du batteur est remis à zéro. Le message SURCHARGE BATTEUR apparaît. | d. Éteindre la machine. Appuyer sur le bouton de réinitialisation. Relancer la machine en mode AUTOMATIQUE.                                   | ---          |
|                                 | e. Le moteur de la pompe ne fonctionne pas en mode AUTOMATIQUE.                  | e. Appuyer sur le bouton de réinitialisation de la pompe. Vérifier que le moteur de la pompe fonctionne lorsque la vanne de sortie est levée. | 15           |
|                                 | f. Orifice d'admission de mélange gelé.  | f. Contacter un agent de service agréé.   | ---          |
|                                 | g. Le maneton à bille de la pompe à mélange est cassé.                           | g. Contacter un agent de service agréé.   | ---          |
|                                 | h. Le tube d'admission ou la bague d'arrêt ne sont pas installés correctement.   | h. S'assurer que le tube d'admission et la bague d'arrêt en caoutchouc sont installés correctement.   | 27, 30       |
|                                 | i. Il y a une accumulation de matière grasse dans la pompe.                      | i. Retirer, nettoyer et réinstaller la pompe à mélange avec précaution.   | 32           |
| 2. Le produit est trop liquide. | a. Le réglage du taux de distribution est trop rapide.                           | a. Régler le taux de distribution sur 142 à 213 g (5 à 7 1/2 oz.) de produit en dix secondes.   | 25           |

| <b>PROBLÈME</b>  | <b>CAUSE PROBABLE</b>   | <b>SOLUTION</b>   | <b>PAGE DE REF.</b> |
|--|---|---|---------------------|
| 3. Le produit est trop épais.  | a. Le cylindre de réfrigération n'est pas amorcé correctement.                | a. Vider le cylindre de réfrigération et réamorcer la machine.              | 30                  |
|  | b. La pompe air/mélange est mal assemblée.                                    | b. Suivre avec précaution les procédures de montage.                        | 26                  |
|  | c. Le réglage du contrôle de viscosité est trop froid.                        | c. Contacter un agent de service agréé.                                     | ---                 |
|  | d. Orifice d'admission de mélange gelé.                                       | d. Contacter un agent de service agréé.                                     | ---                 |
| 4. Le mélange dans le réservoir est trop chaud.                                    | a. Le couvercle du réservoir n'est pas en place.                              | a. Nettoyer et aseptiser le couvercle du réservoir et le mettre à sa place. | 30                  |
|  | b. La température du réservoir est dérégulée.                                 | b. Contacter un agent de service agréé.                                     | ---                 |
| 5. Le mélange dans le réservoir est trop froid.                                    | a. La température du réservoir est dérégulée.                                 | a. Contacter un agent de service agréé.                                     | ---                 |
| 6. Les sondes de mélange insuffisant et de rupture de mélange ne fonctionnent pas. | a. De la pierre de lait s'est formée dans le réservoir.                       | a. Bien nettoyer les réservoirs.  | 32                  |
| 7. Le produit s'accumule en haut de la porte de l'unité.                           | a. Le joint torique du haut de la vanne de sortie est mal lubrifié ou usagé.  | a. Lubrifier correctement ou changer le joint torique.                      | 24                  |
| 8. Fuite excessive de mélange en bas du bec de distribution.                       | a. Le joint torique du bas de la vanne de sortie est mal lubrifié ou usagé.   | a. Lubrifier correctement ou changer le joint torique.                      | 24                  |
| 9. Fuite excessive de mélange dans le long bac ramasse-gouttes.                    | a. Le joint de l'axe d'entraînement est mal lubrifié ou usagé.                | a. Lubrifier correctement ou changer le joint.                              | 21                  |
|  | b. Le joint de l'axe d'entraînement est à l'envers.                           | b. L'installer correctement.  | 21                  |
|  | c. L'axe d'entraînement est mal lubrifié.                                     | c. Lubrifier correctement.  | 21                  |
|  | d. L'axe d'entraînement et l'assemblage du batteur fonctionnent vers l'avant. | d. Contacter un agent de service agréé.                                     | ---                 |
|  | e. Palier du carter arrière usagé.  | e. Contacter un agent de service agréé.                                     | ---                 |
|  | f. Boîte de vitesse mal alignée.  | f. Contacter un agent de service agréé.                                     | ---                 |

| <b>PROBLÈME</b>  | <b>CAUSE PROBABLE</b>   | <b>SOLUTION</b>  | <b>PAGE DE REF.</b> |
|--|---|--|---------------------|
| 10. L'axe d'entraînement est coincé dans l'accouplement d'entraînement.                    | a. Du mélange et du lubrifiant se sont accumulés dans l'accouplement d'entraînement.          | a. Nettoyer régulièrement à la brosse la zone du palier arrière.                             | 33                  |
|  | b. Les coins de l'axe d'entraînement, de l'accouplement d'entraînement ou les deux sont usés. | b. Contacter un agent de service agréé.  | ---                 |
|  | c. Boîte de vitesse mal alignée.  | c. Contacter un agent de service agréé.  | ---                 |
| 11. Les parois du cylindre de réfrigération sont entaillées.                               | a. Palier avant et sabots du batteur manquants ou usagés.                                     | a. Installer ou changer le palier avant et les sabots du batteur.                            | 22, 23              |
|  | b. Tige déflecteur de la porte de l'unité cassée.   | b. Changer la porte de l'unité.  | 23                  |
|  | c. Goupilles du batteur cassées.  | c. Changer l'assemblage du batteur.  | 22                  |
|  | d. Assemblage du batteur tordu.   | d. Changer l'assemblage du batteur.  | 22                  |
|  | e. Boîte de vitesse mal alignée.  | e. Contacter un agent de service agréé.  | ---                 |
| 12. Le produit fait un bruit sourd en sortant.   | a. Le réglage du taux de distribution est trop rapide.  | a. Régler le taux de distribution sur 142 à 213 g (5 à 7 oz 1/2) de produit en dix secondes. | 25                  |
|  | b. La pompe est mal assemblée.  | b. Assembler et lubrifier selon les consignes de ce mode d'emploi.                           | 26                  |
|  | c. Le cylindre de réfrigération n'est pas amorcé correctement.                                | c. Vider le cylindre de réfrigération et réamorcer la machine.                               | 30                  |
| 13. Pas de fonctions du panneau de commande, alors que l'interrupteur est sur ON (marche). | a. La machine est débranchée.   | a. Brancher à la source électrique.  | ---                 |
|  | b. Le disjoncteur est éteint ou un fusible a sauté.   | b. Mettre le disjoncteur en marche ou remplacer le fusible.                                  | ---                 |

## Section 9 Plan de remplacement des pièces

| DESCRIPTION DES PIÈCES                            | TOUS LES 3 MOIS | TOUS LES 6 MOIS                    | TOUS LES ANS |
|---|-----------------|------------------------------------|--------------|
| Lame du racleur                                   | X               |                                    |              |
| Joint de l'axe d'entraînement                     | X               |                                    |              |
| Joint d'étanchéité de la porte de l'unité         | X               |                                    |              |
| Palier avant                                      | X               |                                    |              |
| Sabots du batteur avant                           | X               |                                    |              |
| Joint torique de la vanne de tirage               | X               |                                    |              |
| Joint torique du tube d'alimentation en mélange   | X               |                                    |              |
| Joint torique de la pompe                         | X               |                                    |              |
| Joint torique du bouchon d'amorçage               | X               |                                    |              |
| Joint d'étanchéité de la vanne de la pompe        | X               |                                    |              |
| Bague d'arrêt du tube d'admission de mélange      | X               |                                    |              |
| Joint torique de l'axe d'entraînement de la pompe | X               |                                    |              |
| Brosse poils blancs 3 po. x 7 po.                 |                 | Inspecter et changer si nécessaire | minimum      |
| Brosse poils blancs 3 po. x ½ po.                 |                 | Inspecter et changer si nécessaire | minimum      |
| Brosse poils noirs 1 po. x 2 po.                  |                 | Inspecter et changer si nécessaire | minimum      |
| Brosse double                                     |                 | Inspecter et changer si nécessaire | minimum      |
| Kit de brosses (3)                                |                 | Inspecter et changer si nécessaire | minimum      |