

FILTRES À SHORTENING

MANUEL D'UTILISATION

SÉRIE F
F662T



DESCRIPTION

BIENVENUE

Merci d'avoir acheté un filtre à shortening Winston. Si vous avez des questions, veuillez communiquer avec notre centre de service à la clientèle au 1-800-234-5286 ou envoyez-nous un courriel à customercare@winstonind.com.

TABLES DES MATIÈRES

Description	2	Fonctionnement	6-7
Sûreté	3	Entretien quotidien	8
Installation	3-4	Dépannage	9-10
Nomenclature	5	Garantie et conditions	11

BESOIN D'ASSISTANCE? CHOISISSEZ LA MÉTHODE LA PLUS PRATIQUE.

Internet : www.winstonfoodservice.com
Adresse courriel : customercare@winstonind.com
Téléphone : 1-800-234-5286 | 1-502-495-5400 | 1-502-495-5458
Adresse postale : 2345 Carton Drive | Louisville, KY 40299 USA

Copyright© 2021 Winston Industries LLC. Tous droits réservés. CVap est une marque déposée de Winston Industries LLC. Le logo CVap est une marque de commerce de Winston Industries LLC. Tous les autres noms d'entreprise et de produits peuvent être des marques commerciales de leurs entreprises respectives.

Comme avec la plupart des équipements de cuisine, votre filtre à shortening doit être utilisé avec précaution. Veuillez lire les avertissements suivants pour éviter les blessures potentielles.

DANGER : Risques électriques

Peut causer de graves blessures ou la mort >> N'essayez pas de réparer cet équipement si vous n'êtes pas un électricien agréé ou un mécanicien d'entretien qualifié.

Comme cet équipement utilise une haute tension, il ne doit être installé et entretenu que par un électricien agréé ou un mécanicien d'entretien qualifié. Toute tentative d'installer ou de réparer cet équipement par vous-même pourrait entraîner de graves blessures, voire mortelles.

Si vous ressentez une décharge électrique en touchant l'équipement, coupez immédiatement l'alimentation (en tirant sur le cordon ou en fermant le disjoncteur) et appelez un mécanicien d'entretien qualifié pour la réparation. Le non-respect de cette consigne peut entraîner des blessures graves, voire mortelles.

Éteignez toujours l'appareil lorsque vous ne l'utilisez pas.

AVERTISSEMENT : Risque de contamination

Nettoyez l'équipement chaque jour pour prévenir l'accumulation de résidus alimentaires ou de chlorures qui peuvent également endommager l'acier inoxydable et contaminer la nourriture. Le non-respect des procédures de nettoyage appropriées peut annuler votre garantie.

Avant d'utiliser l'équipement pour la première fois, veuillez effectuer la procédure de nettoyage quotidien énumérée à la page 8.

MISE EN GARDE : Risques de brûlures

Peut causer des blessures >> L'équipement doit se refroidir pendant 30 minutes avant de le nettoyer.

Il faut toujours attendre que l'équipement se refroidisse avant de le nettoyer pour prévenir les brûlures potentielles.

AVERTISSEMENT : Risque d'accident

Ne vous tenez jamais debout sur la machine à filtrer. Utilisez l'équipement seulement pour le traitement et la manipulation du shortening.

AVERTISSEMENT : Risque d'accident

N'utilisez pas l'équipement s'il contient des pièces défectueuses, instables ou manquantes.

Sinon, vous risquez de vous blesser ou d'endommager l'équipement et les biens.

AVERTISSEMENT : Risque d'accident, Utilisation prévue

Peut causer de graves blessures ou endommager l'équipement >> Surveiller les personnes sans formation, jeunes ou handicapées.

1. Cet équipement n'est pas conçu pour être utilisé par des personnes (incluant les enfants) dont les capacités physiques, sensorielles ou mentales sont réduites, ou qui manquent d'expérience et de connaissances, à moins qu'elles n'aient reçu une supervision ou des instructions concernant l'utilisation de l'équipement par une personne responsable de leur sécurité.
2. Les enfants doivent être surveillés pour assurer qu'ils ne jouent pas avec l'équipement.
3. Cet équipement est conçu pour les applications commerciales, par exemple dans les cuisines de restaurants, de cantines, d'hôpitaux et dans des entreprises commerciales telles que des boulangeries, des boucheries, etc., mais pas pour la production en masse et en continu d'aliments.

INSTALLATION

DOMMAGES LIÉS À L'EXPÉDITION

Tous les équipements doivent être examinés minutieusement pour détecter tout dommage lié au transport avant, pendant et après le déchargement. L'équipement a été soigneusement inspecté dans notre usine et le transporteur est responsable de son arrivée à bon port. Si l'équipement contient des dommages visibles ou dissimulés, une réclamation doit être faite auprès du transporteur.

DOMMAGES OU PERTES VISIBLES

S'il y a une perte ou un dommage évident, cela doit être noté sur la facture de fret ou le connaissement et signé par l'agent du transporteur; sinon, le transporteur peut refuser la réclamation. Le transporteur fournira les formulaires nécessaires.

DOMMAGES OU PERTES DISSIMULÉS

Si les dommages ou les pertes ne sont visibles qu'après le débarquement du matériel, une réclamation pour dommages dissimulés doit être faite. Si vous constatez des dommages, faites une demande écrite au transporteur pour une inspection dans les 15 jours et conservez tous les emballages. Le transporteur fournira un rapport d'inspection et les formulaires de réclamation nécessaires.

PHYSIQUE

Modèle	Hauteur	Largeur	Profondeur	Poids
F662T (120V)	33.9/861	23.2/589.3	31.4/797.6	110/50

ÉLECTRIQUE

L'unité est expédiée de l'usine avec un cordon de 6 pouces. Fournir une prise électrique par un électricien agréé qui correspond aux fiches identifiées dans le tableau suivant. Pour faciliter la tâche du mécanicien d'entretien et des opérateurs, ne pas câbler directement. Vous trouverez ci-dessous une copie des informations électriques figurant sur la plaque signalétique de différents modèles de filtres à shortening Winston.

Modèle	Volts	Hertz	PH	Ampères	Watts	Circuit Ampères	Fiche Type
F662T	230	50	1	2.5	575	N/A	N/A

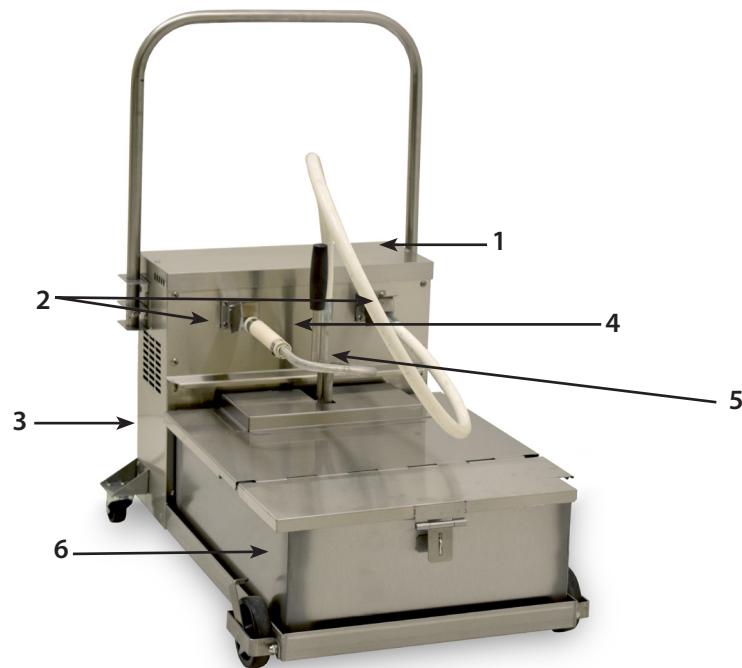

1. **Interrupteur d'alimentation** – (sur la partie supérieure arrière). Fournit une tension à l'ensemble moteur/pompe lorsqu'il est en **position MARCHÉ**.
2. **Déconnexions rapides** – Les déconnexions pour le boyau et le tube filtrant simplifient la connexion et la déconnexion rapides.
3. **Bouton de réinitialisation manuelle de la surcharge du moteur** – (situé derrière la petite plaque de métal à l'arrière du filtre – voir la photo à droite). Ce bouton sert à réinitialiser le moteur en cas qu'il s'arrête. **DANGER** : L'arrêt du moteur peut indiquer un problème sérieux avec le filtre à shortening. Pour réinitialiser le moteur, mettez l'interrupteur d'alimentation en position ARRÊT et débranchez le cordon d'alimentation du filtre. Enlevez la vis qui tient en place la plaque de recouvrement pour accéder au bouton de réinitialisation. Appuyez sur le bouton de réinitialisation (situé à gauche au centre de la partie inférieure du moteur). Remettez en place la plaque de recouvrement. Branchez le cordon d'alimentation du filtre. Remettez l'interrupteur d'alimentation du filtre à la position MARCHÉ. Si le moteur s'éteint encore une fois, remettez l'interrupteur d'alimentation du filtre en position ARRÊT, débranchez le cordon d'alimentation du filtre et appelez un mécanicien d'entretien. Si le moteur a tendance à s'éteindre souvent, appelez un mécanicien d'entretien.
4. **Pompe et moteur** – Pompe le shortening au travers la plaque de filtration et de l'enveloppe. La pompe se vide automatiquement lorsque le boyau et la tige sont détachés.
5. **Boyau et tige** – Utilisés pour rediriger le shortening dans l'équipement.
6. **Réservoir à shortening** – Un réservoir en acier inoxydable comprenant une poignée de chaque côté facilite le déplacement.



Papier-filtre, plaque et ensemble de serrage

MISE EN GARDE : Avant d'utiliser l'équipement pour la première fois, veuillez effectuer la procédure de nettoyage quotidienne énumérée à la page 8.

1. Placez le réservoir sur le filtre à shortening.
2. Remplacez le filtre-papier :
 - Placez l'enveloppe le côté troué vers le haut et insérez la plaque de filtration de façon à aligner les trous de la plaque et de l'enveloppe (figure 1).
 - Pliez et froissez l'excédent de papier sous la plaque de filtration en gardant les trous alignés (figure 2).
 - Faites glisser l'ensemble de serrage au-dessus de la plaque et du papier pour que le tuyau du filtre glisse dans le trou de l'enveloppe et de la plaque (figure 3).
 - Serrez les écrous à oreilles pour fixer l'ensemble de serrage au papier et à la plaque (figure 4).
3. Une fois assemblées, installez la plaque et la pince dans le réservoir.
4. Lorsque vous êtes prêt à filtrer, connectez le tube filtrant au connecteur à gauche (entrée) et appuyez sur le couvercle de déconnexion rapide pour verrouiller le boyau en place. Connectez le boyau et la tige sur le connecteur à droite (sortie) et appuyez sur le couvercle de déconnexion rapide pour verrouiller le boyau en place. Insérez la tige dans le trou du tube filtrant et dans l'ensemble de serrage (figure 5).

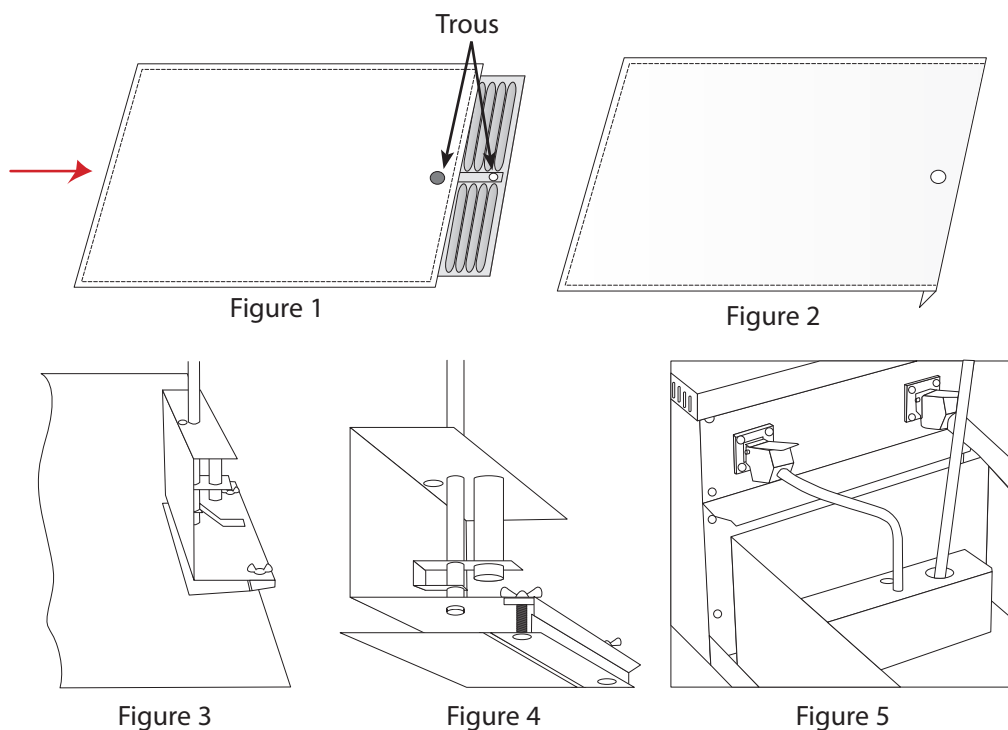

AVERTISSEMENT : Les procédures de filtration du filtre à shortening Winston sont rédigées en tenant compte qu'une friteuse Winston Collectramatic® est utilisée. Les procédures peuvent varier selon la conception de l'équipement de friture utilisé.

1. Mise en garde : Fermez la friteuse avant d'effectuer la procédure de filtration.
2. PORTEZ DES GANTS DE CAOUTCHOUC.
3. Placez le tube filtrant et l'ensemble de serrage (plaque de filtration et papier ci-joint) dans le réservoir.

REMARQUE : Avec de l'huile à cuisson liquéfiée, lubrifiez le joint torique dans la rainure du tube filtrant, du boyau et de la tige avant d'effectuer les étapes 4 et 5.

4. Poussez le tube filtrant dans le connecteur d'entrée de la pompe jusqu'à ce qu'il soit en place. Baissez le couvercle de déconnexion rapide pour fixer le tube filtrant en place.
5. Poussez le boyau et la tige dans le connecteur d'entrée de la pompe jusqu'à ce qu'ils soient en place et fixez-les en baissant le couvercle de déconnexion rapide. Insérez la tige dans le trou du tube filtrant et dans l'ensemble de serrage.
6. Placez le filtre à shortening en dessous de la vanne de drainage de la friteuse.
7. Ouvrez la vanne de drainage de la friteuse et laissez le shortening s'écouler dans la machine à filtrer jusqu'à ce que l'écoulement du shortening par la vanne de drainage s'arrête (figure 6).
8. Retirez la plaque chauffante de la friteuse avec des gants de protection (figure 7).

9. Poussez l'outil de déplacement vers le bas dans le collecteur de la friteuse pour déplacer le shortening du collecteur vers le haut et par la valve de drainage (figure 8).
10. Déposer le filtre à shortening dans un endroit sûr et nettoyer la friteuse. Assurez-vous que la friteuse soit complètement sèche avant d'y remettre du shortening.
11. Fermez la vanne de drainage de la friteuse. Au moyen du boyau et de la tige, pompez le shortening de la machine à filtrer vers la friteuse.
12. Fermer la machine à filtrer. Au besoin, ajoutez du shortening dans la friteuse pour obtenir le niveau d'huile requis.
13. Déconnectez le boyau et la tige du connecteur de la pompe de sortie et placez-les en position verticale pour qu'ils se vident. Cela évitera un blocage dû à la solidification du shortening dans le boyau et la tige (figure 9).
14. Déconnectez le tube filtrant du connecteur d'entrée de la pompe.
15. Assurez-vous que les couvercles de déconnexion rapide sont enfoncés complètement vers le bas. Mettez la machine à filtrer en marche pendant 3 à 5 secondes pour vider le shortening résiduel de la pompe.

AVERTISSEMENT : À défaut de vider le shortening résiduel de la pompe, les conduits internes se boucheraient nécessitant ainsi un démontage partiel de l'unité.

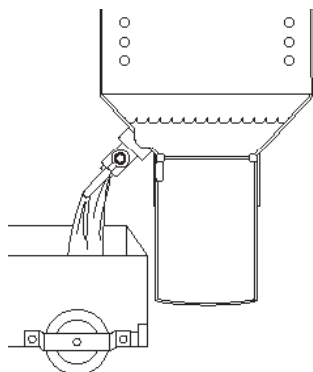

Figure 6

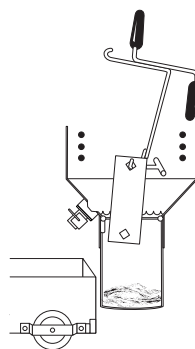

Figure 7

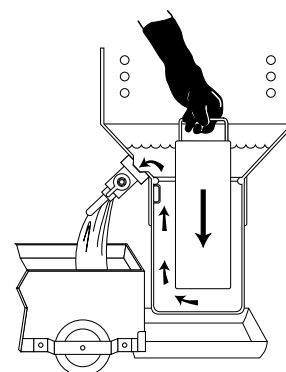

Figure 8

NETTOYAGE QUOTIDIEN

AVERTISSEMENT : Ne tentez jamais de faire circuler l'eau par la pompe. De la rouille se formera à l'intérieur de la pompe.

MISE EN GARDE : Avant d'utiliser l'équipement pour la première fois, veuillez effectuer la procédure de nettoyage quotidien énumérée ci-dessous.

REMARQUE : Le filtre à shortening doit être nettoyé **CHAQUE JOUR**. *Le non-respect de cette consigne annulera la garantie.*

1. Déconnectez le boyau et la tige du filtre puis faites écouler (voir figure 9). Assurez-vous que les couvercles de déconnexion rapide sont enfoncés complètement vers le bas. Déconnectez le tube filtrant et faites fonctionner la pompe pendant 3 à 5 secondes pour vider le shortening de la pompe. À défaut de ne pas faire cette consigne, la pompe ou le boyau se bouchera avec le shortening.
2. Débranchez le filtre à shortening.
3. Retirez le tube filtrant et l'ensemble de serrage. Dévissez les écrous à oreilles de l'ensemble de serrage du filtre et retirez le papier-filtre de la plaque de filtration. Jetez le papier utilisé, nettoyez la plaque de filtration, rincez-la soigneusement avec de l'eau chaude et séchez-la bien.
4. Enlevez et nettoyez le réservoir. Bien le rincer et le sécher. Remettez le réservoir sur le filtre.
5. Nettoyez l'ensemble de serrage, rincez-le avec de l'eau chaude et séchez-le bien.
6. Remplacez le papier-filtre de l'ensemble de serrage et du tube et installez-le dans le réservoir.



Figure 9

AVERTISSEMENT : *Pour éviter que la pompe se bouche, il est important que les deux boyaux soient déconnectés de la pompe aussitôt que le processus de filtration est terminé. Ensuite, faites marcher la pompe pendant 3 à 5 secondes, puis éteignez-la. Le shortening résiduel sera ainsi dégagé de la pompe. Videz le shortening du boyau et de la tige comme indiqué à la figure 9. Le boyau et la tige ainsi que l'ensemble de serrage doivent être nettoyés avec de l'eau chaude dans le cadre de la procédure de nettoyage quotidien. À défaut de suivre cette consigne, les conduites internes se boucheraient nécessitant ainsi un démontage partiel de l'unité.*

Une évaluation des plaintes liées à la performance de l'équipement démontre que les raisons suivantes sont en cause (des plus aux moins fréquentes) :

- Mauvaise utilisation et entretien
- Problèmes d'alimentation électrique
- Défaits d'équipements

Référez-vous au tableau de dépannage de la page suivante pour la **LOCALISATION** des pannes et les solutions. Si le problème persiste après avoir trouvé des problèmes causés par des **UTILISATIONS et des ENTRETIENS** inappropriés et des problèmes d'alimentation électrique, appelez un mécanicien d'entretien qualifié.

Contactez l'usine au 1-800-234-5286 pour trouver un mécanicien d'entretien local. Dans la plupart des cas, ces mécaniciens d'entretien auront des pièces et pourront remettre l'équipement en service dans un délai minimal.

Prenez en note le numéro de modèle et de série sur l'étiquette d'identification et ayez-les à portée de main lorsque vous décrirez le problème ou ferez la demande les pièces nécessaires.

Vérifiez l'ordre des **DÉFAULTS** avant d'appeler un mécanicien d'entretien.

CODE DE DÉFAUT DU PROBLÈME	
L'unité ne pompe pas le shortening	1, 2, 3,4,5,7,8, 9,10,11,13,14
Flux irrégulier de shortening du tube et de la tige	3,4,5,9,11,13,14
Le shortening s'écoule par le bas de l'unité	9,14
Le shortening s'écoule du connecteur d'entrée ou de sortie	5, 6, 11, 12
Le moteur s'éteint automatiquement	9, 10

CORRECTION DU PROBLÈME	
1. Ouvrez la ligne électrique (vérifiez le disjoncteur)	Réglez, appelez un mécanicien d'entretien
2. Unité débranchée	Réglez
3. Le filtre-papier et la plaque ne sont pas fixés correctement dans le tube filtrant et l'ensemble de serrage	Réglez
4. Le tube filtrant, la pince, les conduits de la pompe et/ou le boyau et la tige sont bouchés.....	Nettoyez
5. Le tube filtrant n'est pas fixé correctement sur le connecteur d'entrée de la pompe	Réglez
6. Le boyau et la tige ne sont pas fixés correctement sur le connecteur de sortie de la pompe	Réglez
7. Interrupteur d'alimentation défectueux	Appelez un mécanicien d'entretien
8. Cordon d'alimentation défectueux	Appelez un mécanicien d'entretien
9. Pompe défectueuse	Appelez un mécanicien d'entretien
10. Moteur défectueux.....	Appelez un mécanicien d'entretien
11. Joint torique défectueux ou manquant.....	Remplacez
12. Joint torique du tuyau et de la tige défectueux ou manquant ...	Remplacez
13. Tube filtrant et ensemble de serrage défectueux	Remplacez
14. Conduits de la pompe défectueux.....	Appelez un mécanicien d'entretien

Si l'armoire est sous garantie, appelez Winston Industries au 1-800-234-5286. Veuillez indiquer les informations suivantes :

1. **Modèle** _____ **Numéro de série** _____
(situé sur la plaque d'identification)
2. **Votre nom** _____
3. **Nom de l'entreprise** _____
4. **Adresse de l'entreprise** _____
5. **Téléphone de l'entreprise** _____
6. **Type de problème** _____

Si l'armoire n'est plus sous garantie, appelez un réparateur agréé de votre choix ou vous pouvez appeler Winston Industries pour trouver un réparateur agréé près de chez vous.

Garantie et conditions de vente

Garantie limitée d'un an (excluant les joints, lampes, boyaux, cordons d'alimentation, panneaux de verre, paniers de friteuse, batteries et évaporateurs). Exclusion de la garantie pour défaut de nettoyage. WINSTON REJETTE EXPRESSÉMENT TOUTE AUTRE GARANTIE, QU'ELLE SOIT EXPRESSE OU IMPLICITE, Y COMPRIS TOUTE GARANTIE IMPLICITE D'ADÉQUATION À UN USAGE PARTICULIER ET TOUTE GARANTIE IMPLICITE DE COMMERCIALITÉ.

Pour des détails complets sur la garantie et les conditions de vente, consultez-le :

<https://foodservice.winstonind.com/warranty-information/>

La garantie et les conditions de vente font partie intégrante du présent document.

Besoin de pièces?

Pour plus d'informations sur les pièces d'origines de remplacement et les accessoires Winston, visitez notre site Web.

Les pièces FEO sont conçues spécialement pour nos produits et peuvent vous aider à économiser sur des réparations coûteuses. Protéger votre couverture de garantie avec les pièces d'origines Winston.

<https://foodservice.winstonind.com/parts-supplies>



Winston Foodservice | 2345 Carton Drive | Louisville, KY 40299

1-800-234-5286 | 1-502-495-5400 | Télécopieur : 1-502-495-5458 | www.winstonfoodservice.com