



# CALENTADOR DE BANDA INFRARROJO DE USO COMERCIAL

## Manual de instrucciones de uso



ESH-1

### Accesorio opcional

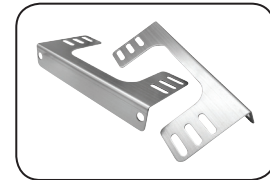

ESH-1-HB

**ESH-1-HB** Soportes colgantes para ESH-1



Para clientes de California  
**ADVERTENCIA:** Cáncer y daños reproductivos - [www.P65Warnings.ca.gov](http://www.P65Warnings.ca.gov)

**NOTA:** Visite [www.wincous.com](http://www.wincous.com) para visualizar y descargar este manual en español y en francés.

Modelo	Voltaje	Potencia	Amperaje	Tipo de enchufe	Medidas totales			Peso del producto
					Longitud	Profundidad	Altura	
ESH-1	120V~ 50/60Hz	500 W	4,2 A	NEMA 5-15P	26-1/8" (664 mm)	14-1/4" (362 mm)	18" (457 mm)	6,61 lbs 3 kg
							20-5/8" (524 mm)	
							22-7/8" (581 mm)	

### ANTES DE OPERAR CUALQUIER EQUIPO, LEA Y FAMILIARÍCESE CON ESTAS INSTRUCCIONES DE USO Y SEGURIDAD

Felicitaciones por su compra de este equipo WINCO de uso comercial. WINCO se enorgullece de la calidad de sus productos. Si se utiliza según lo previsto, y con el cuidado y mantenimiento adecuados, este equipo brinda años de funcionamiento confiable. Para asegurar los mejores resultados, es importante que lea y siga cuidadosamente las instrucciones de este manual. **Es importante guardar estas instrucciones para referencia futura.**

## Calentador de banda infrarrojo de uso comercial

### Importante para referencia futura

Por favor, complete esta información y conserve este manual durante toda la vida útil de este equipo. Esta información es necesaria para el Servicio de garantía y/o repuestos.

Número de modelo

Número de serie

Fecha de compra



**ADVERTENCIA:** INSTALAR, AJUSTAR, ALTERAR, REPARAR O DAR MANTENIMIENTO DE MANERA INADECUADA PUEDE CAUSAR DAÑOS MATERIALES, LESIONES O MUERTE. LEA ATENTAMENTE LAS INSTRUCCIONES DE INSTALACIÓN, USO Y MANTENIMIENTO ANTES DE INSTALAR ESTE EQUIPO O HACERLE MANTENIMIENTO.

**WARNING:** IMPROPER INSTALLATION, ADJUSTMENT, ALTERATION, SERVICE OR MAINTENANCE CAN CAUSE PROPERTY DAMAGE, INJURY, OR DEATH. READ THE INSTALLATION, OPERATION, AND MAINTENANCE INSTRUCTIONS THOROUGHLY BEFORE INSTALLING OR SERVICING THIS EQUIPMENT.



**PRECAUCIÓN:** ESTOS MODELOS HAN SIDO DISEÑADOS, CONSTRUIDOS Y VENDIDOS EXCLUSIVAMENTE PARA USO COMERCIAL. SI ESTOS MODELOS SE COLOCAN DE MANERA QUE PUEDA USARLOS EL PÚBLICO EN GENERAL, ASEGÚRESE DE QUE LOS LETREROS DE PRECAUCIÓN, ADVERTENCIA E INSTRUCCIONES DE USO SE COLOQUEN CLARAMENTE CERCA DE CADA UNIDAD, DE MANERA QUE TODA PERSONA QUE USE LOS EQUIPOS LO HAGA CORRECTAMENTE Y NO SE LESIONE NI DAÑE LOS EQUIPOS.

**CAUTION:** THESE MODELS ARE DESIGNED, BUILT, AND SOLD FOR COMMERCIAL USE ONLY. IF THESE MODELS ARE POSITIONED SO THE GENERAL PUBLIC CAN USE THE EQUIPMENT, MAKE SURE THAT CAUTION SIGNS, WARNINGS, AND OPERATING INSTRUCTIONS ARE CLEARLY POSTED NEAR EACH UNIT SO THAT ANYONE USING THE EQUIPMENT WILL USE IT CORRECTLY AND NOT INJURE THEMSELVES OR HARM THE EQUIPMENT.



**ADVERTENCIA:** TODO TIPO DE MANTENIMIENTO Y REPARACIÓN DEBERÁ SER REALIZADO POR UN PROVEEDOR DE SERVICIO TÉCNICO AUTORIZADO POR LA FÁBRICA. ANTES DE REALIZAR CUALQUIER TIPO DE MANTENIMIENTO O REPARACIÓN, SIGA EL ACUERDO DE SERVICIO TÉCNICO ESTABLECIDO EN LA PÁGINA 11.

**WARNING:** A FACTORY AUTHORIZED SERVICE PROVIDER SHOULD HANDLE ALL MAINTENANCE AND REPAIR. BEFORE DOING ANY MAINTENANCE OR REPAIR, FOLLOW SERVICE SET UP ARRANGEMENT ON PAGE 11.



## Introducción

Felicitaciones por la compra de su equipo WINCO®. Por favor, dedique tiempo a leer atentamente este manual para asegurarse de que tanto el uso como el mantenimiento del equipo sean adecuados, con el fin de asegurar el mejor desempeño posible del producto durante muchos años. Winco no se responsabilizará por lo siguiente si:

- No se siguieron correctamente las instrucciones de este manual.
- Personal no autorizado realizó trabajos en los equipos.
- Se usaron repuestos no originales.
- Los equipos no se manipularon ni limpiaron correctamente.
- La unidad presenta daños por el uso.

### *Inspeccionar inmediatamente en busca de daños durante el transporte*

Todos los contenedores deben inspeccionarse en busca de daños producidos antes de la descarga y durante la misma. El transportista de carga ha asumido la responsabilidad por la seguridad de su tránsito y entrega. Si el equipo se recibe dañado, ya sea con un daño evidente u oculto, deberá presentarse una queja ante el transportista que haya hecho la entrega.

- A. Los daños o pérdidas evidentes deberán anotarse en la carta de porte en el momento de la entrega. Luego debe ser firmada por el representante del transportista (conductor). Si esto no se hace, el transportista podría rechazar la queja. El transportista puede suministrar los formularios necesarios.
- B. Si los daños o pérdidas están ocultos y no se detectan hasta que el equipo se haya desembalado, se le deberá presentar una solicitud de inspección al transportista dentro de los 15 días siguientes. El transportista deberá coordinar una inspección. Asegúrese de conservar todos los contenidos y materiales del empaque.

## Índice

Especificaciones .....	1
Advertencias .....	2
Introducción .....	2
Índice .....	3
Empaque .....	3
Mecanismos de seguridad importantes .....	4
Uso .....	6
Limpieza, cuidado y mantenimiento .....	6
Seguridad .....	7
Solución de problemas .....	7
Servicio técnico y reparación.....	7
Vista detallada .....	8
Lista de repuestos.....	8
Diagrama eléctrico .....	9
Garantía limitada .....	10

## Contenido del empaque

Todas las unidades se empaquetan con un Manual de instrucciones de uso y lo siguiente:

- Calentador eléctrico de banda
- Pie ajustable

WINCO se enorgullece de la calidad y el servicio que ofrece, y se asegura de que todos los productos se entreguen en perfecto estado de funcionamiento y libres de daños al momento del empaque. De encontrar algún daño producido durante el transporte, comuníquese con su comerciante de WINCO de inmediato.

*La instalación y la puesta en marcha deberá hacerlas un instalador calificado que haya leído detalladamente estas instrucciones, y que las entienda y las siga al pie de la letra.*

**¡Conservar este manual en un lugar seguro para futuras consultas!**

## NOTA

**Recuerde que este manual y las etiquetas de advertencia no reemplazan la necesidad de estar alerta, de capacitar y supervisar adecuadamente a los operadores y de hacer uso del sentido común al usar estos equipos.**

## Mecanismos de seguridad importantes

Para asegurar la seguridad en la instalación y el uso, lea cuidadosamente y comprenda las siguientes declaraciones.

A menos que el operador esté adecuadamente capacitado y supervisado, existe la posibilidad de sufrir lesiones graves. Los propietarios de este equipo tienen la responsabilidad de asegurarse de que este equipo se use de manera adecuada y segura, y de seguir al pie de la letra todas las instrucciones contenidas en este manual, así como lo establecido en las leyes locales, estatales o federales.



Los propietarios no deben permitir que ninguna persona menor de 18 años de edad, que no esté adecuadamente capacitada y supervisada, o que no haya leído y entendido este manual toque este equipo.

Los propietarios también deben asegurarse de que ningún cliente, visita u otro personal no autorizado tenga contacto con este equipo. El propietario y el operador tienen la responsabilidad de permanecer alertas a cualquier peligro generado por el funcionamiento de este equipo.

En caso de tener dudas sobre una tarea específica de este equipo o sobre el método adecuado de operación del mismo, consulte a un supervisor experimentado.

## Advertencias

Este manual contiene ciertas precauciones que se deben tomar para ayudar a fomentar el uso seguro de este equipo.

 <b>CALIENTE</b>	<b>ADVERTENCIA</b> 	<b>WARNING</b>
	<b>NO TOQUE EL LÍQUIDO CALIENTE O LAS SUPERFICIES DE CALENTAMIENTO MIENTRAS LA UNIDAD SE ESTÉ CALENTANDO O ESTÉ EN USO.</b>	<b>DO NOT TOUCH HOT LIQUID OR HEATING SURFACES WHILE THE UNIT IS HEATING UP OR OPERATING.</b>

### POR SU SEGURIDAD

No almacene ni use gasolina ni otros gases o líquidos inflamables cerca de este o de cualquier otro aparato similar.

### FOR YOUR SAFETY

Do not store or use gasoline or other flammable vapors and liquids in the vicinity of this or any other appliance.

### ADVERTENCIA

Instalar, ajustar, alterar, reparar o hacer mantenimiento de manera inadecuada puede causar daños materiales, lesiones o muerte.

Lea atentamente estas instrucciones de instalación, uso y mantenimiento antes de instalar este equipo o hacerle mantenimiento.

### WARNING

Improper installation, adjustment, alteration, service or maintenance can cause property damage, injury or death.

Read these installation, operating and maintenance instructions thoroughly before installing or servicing this equipment.

### AL COMPRADOR

Contacte a su proveedor local de gas y pida instrucciones en caso de que el usuario detecte un olor a gas. Esta información debe estar colocada en un lugar fácilmente visible.

### TO PURCHASER

Contact your local gas supplier and ask for instructions in the event the user smells gas. This information should be posted in a prominent location.

## Advertencia

Instalar, ajustar, alterar, reparar o hacer mantenimiento de manera inadecuada puede causar daños materiales, lesiones o muerte. Lea atentamente las instrucciones de instalación, uso y mantenimiento antes de instalar este equipo o hacerle mantenimiento.

## Precaución antes de usar este aparato

1. Lea todas las instrucciones atentamente. No use este aparato para nada que no sea su fin previsto.
2. No toque las superficies que podrían estar calientes; asegúrese de usar siempre los mangos o las perillas.
3. Desenchufe el equipo del tomacorriente cuando no esté en uso, antes de instalarle o retirarle piezas y antes de limpiarlo. Deje que el aparato se enfríe primero.
4. Como protección contra el riesgo de descargas eléctricas, no sumerja el aparato, el cable o el enchufe en agua u otros líquidos.

 <b>ADVERTENCIA ⚠ WARNING</b>	
<b>Riesgo de descarga eléctrica</b> Evite el ingreso de agua y otros líquidos al interior de la unidad, ya que ello podría causar una descarga eléctrica.	<b>Electrical Shock Hazard</b> Keep water and other liquids from entering the inside of the unit. Liquid inside the unit could cause an electrical shock.
No rocíe agua ni productos de limpieza encima de la unidad. El líquido podría entrar en contacto con los componentes eléctricos y causar un cortocircuito o una descarga eléctrica. No use la unidad si el cable de alimentación está dañado o ha sido modificado.	Do not spray water or cleaning products. Liquid could contact the electrical components and cause a short circuit or an electrical shock. Do not use unit if power cord is damaged or has been modified.

5. NO use este aparato ni ningún otro equipo eléctrico con un cable o enchufe dañado, o después de que la unidad presente mal funcionamiento, se caiga o sufra cualquier tipo de daño. Devuelva el equipo al Centro de Servicio Autorizado de WINCO más cercano para su examinación, reparación y/o calibración.
6. El uso de accesorios anexos no recomendados por WINCO podría causar incendios, descargas eléctricas o lesiones.
7. Equipo no apto para instalación en exteriores.
8. NO deje que el cable cuelgue del extremo de una mesa o mostrador, o que entre en contacto con superficies calientes.
9. NO coloque el equipo encima o cerca de una hornilla caliente a gas o eléctrica ni en un horno caliente.
10. Este aparato siempre debe estar en una encimera o mesa estable cuando las patas estén en uso.

 <b>ADVERTENCIA ⚠ WARNING</b>	
<b>Riesgo de incendio.</b> Las precauciones, los procedimientos y las regulaciones adecuadas de instalación deben seguirse al pie de la letra. La capacitación para el uso y la seguridad es necesaria para todos los usuarios de este equipo.	<b>Fire Hazard.</b> Correct installation precautions, procedures and regulations must be followed. Operation and safety training is necessary for all users of this equipment.

11. Este aparato no debe ser usado por personas (incluidos los niños) con capacidades físicas, sensoriales o mentales reducidas o deficientes, o con falta de experiencia o conocimiento, a menos que los responsables de la seguridad de esas personas las supervisen o las instruyan correctamente en cuanto al uso de este aparato.
12. Los niños deben estar siempre supervisados para asegurarse de que no jueguen con este aparato.
13. Limpie la unidad con cuidado; no la limpie cuando esté enchufada o caliente.
14. No coloque objetos metálicos (como cuchillos, tenedores o cucharas) en el calentador, ya que ello podría dañar la unidad y causar lesiones.
15. No almacene ningún artículo encima de esta unidad mientras esta esté en uso.
16. Nunca coloque materiales como papel, cartón, plástico, etc., encima o debajo de esta unidad.

## Conexión a tierra adecuada · Proper Grounding

Esta máquina se proporciona con un enchufe de tres terminales con conexión a tierra. El tomacorriente en el que se conecte este enchufe debe contar con una conexión a tierra adecuada. Si el receptáculo no es del tipo adecuado con conexión a tierra, contacte a un electricista. NUNCA, bajo ninguna circunstancia, corte o retire el tercer terminal de conexión a tierra del cable de alimentación ni use un enchufe adaptador.

This machine is provided with a three-pronged grounding plug. The outlet to which this plug is connected must be properly grounded. If the receptacle is not the proper grounding type, contact an electrician. DO NOT, under any circumstances, cut or remove the third ground prong from the power cord or use any adaptor plug.

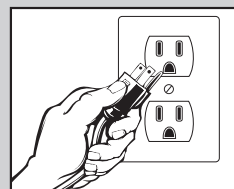

**USE UN TOMACORRIENTE CON CONEXIÓN A TIERRA  
NO USE UN ADAPTADOR PARA EL ENCHUFE**

**USE A GROUNDED OUTLET  
DO NOT ADD AN ADAPTOR TO THE PLUG**

## ESH-1

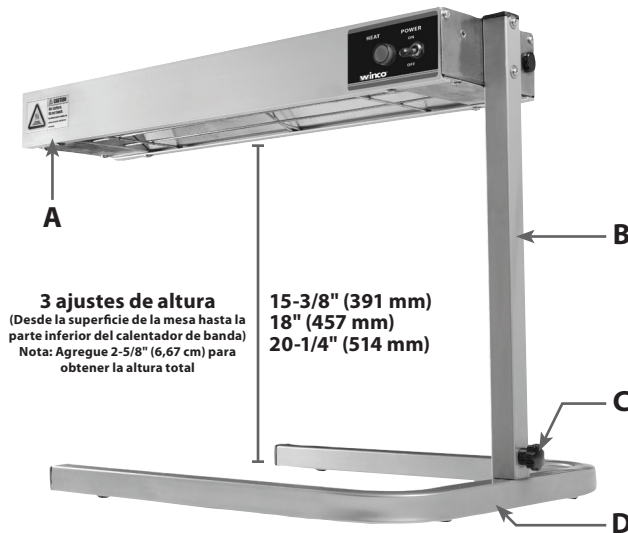

**3 ajustes de altura**  
(Desde la superficie de la mesa hasta la parte inferior del calentador de banda)  
Nota: Agregue 2-5/8" (6,67 cm) para obtener la altura total

15-3/8" (391 mm)  
18" (457 mm)  
20-1/4" (514 mm)

A. Calentador de banda  
B. Soporte

C. Tornillo de bloqueo  
D. Pie

## Preparación

1. Colocar la unidad en una superficie plana.
2. Si la unidad no funciona adecuadamente en el primer uso, contacte al Servicio al Cliente de Winco; escriba a EquipService@wincous.com o llame al: 973-295-3899.

## Uso

1. Deslice el soporte por el pie y asegúrelo con el tornillo de bloqueo. Nota: Hay 3 alturas disponibles.
2. Dirija la fuente de alimentación lejos de la fuente de calor y sujete el cable de alimentación de forma segura según lo requerido. Se recomienda fijarlos con un precinto al pie o a otros soportes cercanos de un receptáculo.
3. Enchufe el cable de alimentación en un tomacorriente.
4. Encienda la unidad con el interruptor de encendido.
5. Apague la unidad cuando no esté en uso.

## PRECAUCIÓN:

**No limpie la unidad cuando esté enchufada.**  
**¡ESTARÁ CALIENTE!**

**Desenchufe la unidad y espere a que se enfríe antes de limpiarla.**

## Limpieza y mantenimiento

**Limpie y seque bien este equipo antes de usarlo. Limpie todas las superficies antes del uso. La falta de limpieza de las superficies antes de usar la unidad podría causar la contaminación de los alimentos.**

**Siempre desenchufe la unidad después de cada uso y antes de limpiarla. Desenchufe la unidad cuando no esté en uso.**

- Deje que la unidad se enfríe por completo antes de limpiarla.
- Limpie el cuerpo principal con un paño húmedo y, si lo desea, con solución desengrasante.
- Deje que la unidad se seque antes de volver a encenderla.
- No sumerja por completo al aparato en agua para limpiarlo. El aparato NO debe limpiarse con un chorro de agua.

### NOTA:

**Se deben seguir las instrucciones de limpieza correctas; de lo contrario, podría alterarse gravemente el funcionamiento de la unidad. No lave las piezas en un lavavajillas automático.**

Cualquier otro tipo de servicio técnico deberá llevarlo a cabo el personal de servicio técnico autorizado por WINCO.

## Seguridad

### PRECAUCIONES DE SEGURIDAD

**Antes de instalar y usar este equipo, asegúrese de que todas las personas involucradas en su uso estén completamente capacitadas y conozcan todas las medidas de precaución. El incumplimiento de las reglas y medidas de precaución fundamentales puede causar accidentes y problemas.**

- Las reparaciones que sean necesarias deberán ser efectuadas por un técnico calificado aprobado y recomendado por WINCO®. No retire ningún componente ni paneles de servicio de este producto.
- Deje que la unidad se enfríe después del uso antes de desarmarla para su limpieza; **la unidad estará demasiado caliente para ser manipulada inmediatamente después del uso.**
- Antes de limpiar la unidad, APÁGUELA y desconecte el cable de alimentación del tomacorriente.
- **No sumerja la unidad en agua ni utilice una manguera para limpiarla.**
- **Do not immerse unit in water or use hose to clean.**
- Si el cable de alimentación está dañado, debe ser reemplazado por un Técnico de servicio calificado aprobado y recomendado por WINCO® para evitar peligros.

## Solución de problemas

Si Calentador de banda infrarrojo WINCO no funciona, verifique lo siguiente antes de llamar al servicio técnico.

PROBLEMA	CAUSA POSIBLE	SOLUCIÓN RECOMENDADA
La unidad no se enciende	Cable de alimentación o disyuntor.	Revise que el cable de alimentación esté correctamente enchufado en el tomacorriente y que no se haya activado el disyuntor.
	No se encendieron los interruptores	Revise que el interruptor esté en la posición de encendido ("ON").
	El enchufe/cable o el cableado externo está dañado	Haga retirar y reemplazar el enchufe y el cable dañado. <i>El reemplazo debe hacerlo un proveedor de servicio técnico autorizado.</i>
	Falla del cableado interno	
La unidad no está calentando	La luz indicadora no se enciende	Vea la sección de "la unidad no se enciende".
	Elemento de calentamiento defectuoso	Retire y reemplace el cable defectuoso. <i>El reemplazo debe hacerlo un proveedor de servicio técnico autorizado.</i>
La luz calentadora no se enciende, pero la unidad se calienta	Luz indicadora defectuosa	Haga retirar y reemplazar la luz calentadora. <i>El reemplazo debe hacerlo un proveedor de servicio técnico autorizado.</i>

## Servicio técnico y reparación

ESTE EQUIPO SOLO DEBE SER REPARADO POR UN AGENTE AUTORIZADO.

### NOTA

Las piezas protegidas por el fabricante o su agente no deben ser ajustadas por un instalador que no sea un agente de servicio técnico autorizado.

Si tiene preguntas o problemas, NO envíe la unidad a WINCO® sin primero ponerse en contacto con nuestro Departamento de Servicio al Cliente.

Vea la sección de "Garantía limitada" en la página 10 para más detalles.

## Vistas detalladas

MODELO: ESH-1

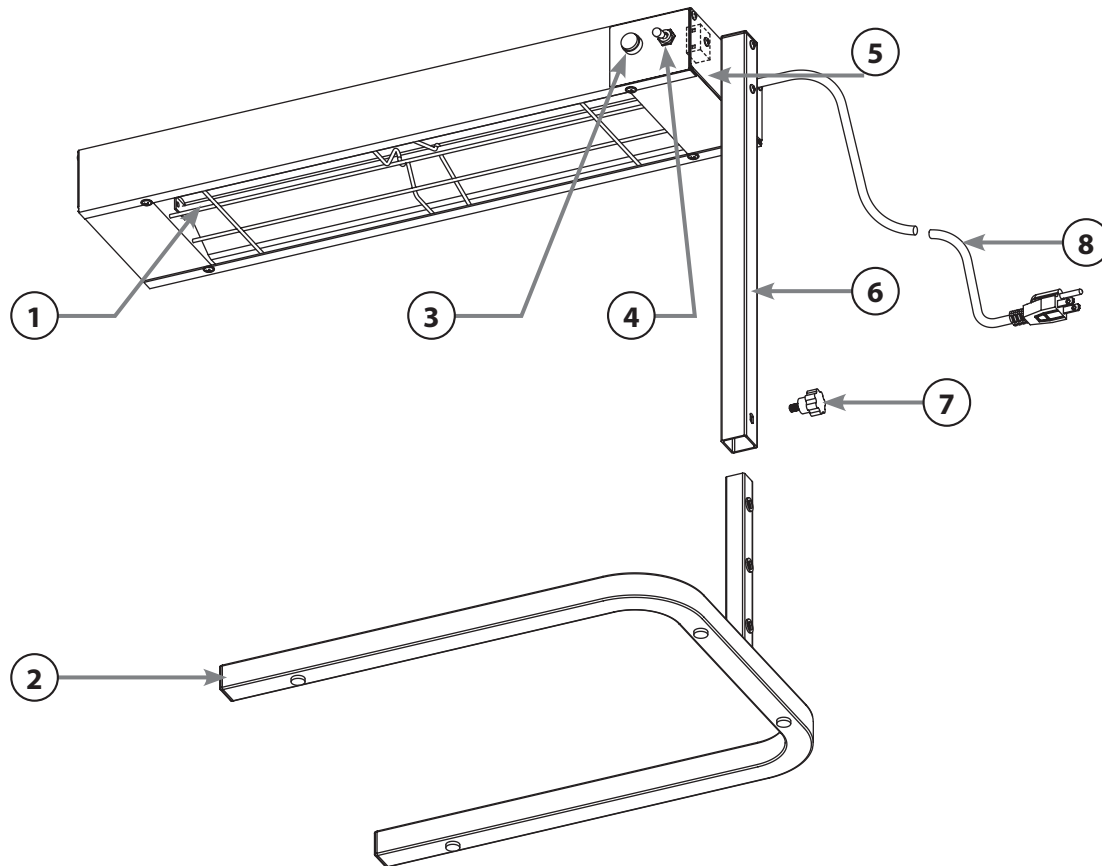

## Lista de repuestos

MODELO: ESH-1

N.º	Descripción	N.º de repuesto	CANTIDAD
1	Elementos calentadores para ESH-1 y ESH-24	ESH-P2	1
2	Pie para ESH-1	ESH-1-ST	1
3	Luz indicadora	FWS500-P10	1
4	Interruptor	ESH-P1	1
5	Bloque terminal de la Serie ESH	ESW66-P40	1
6	Soporte para ESH-1	ESH-1-SP	1
7	Perilla de ajuste de altura para ESH-1	ESH-1-KB	1
8	Cable de alimentación para ESH-1	ESH-P8	1
	Soportes colgantes para ESH-1 (OPCIONALES)	ESH-1-HB	

*Contacte a la fábrica para pedidos de repuestos especiales que no aparezcan en esta lista.*

## Diagrama del circuito eléctrico

MODELO: ESH-1

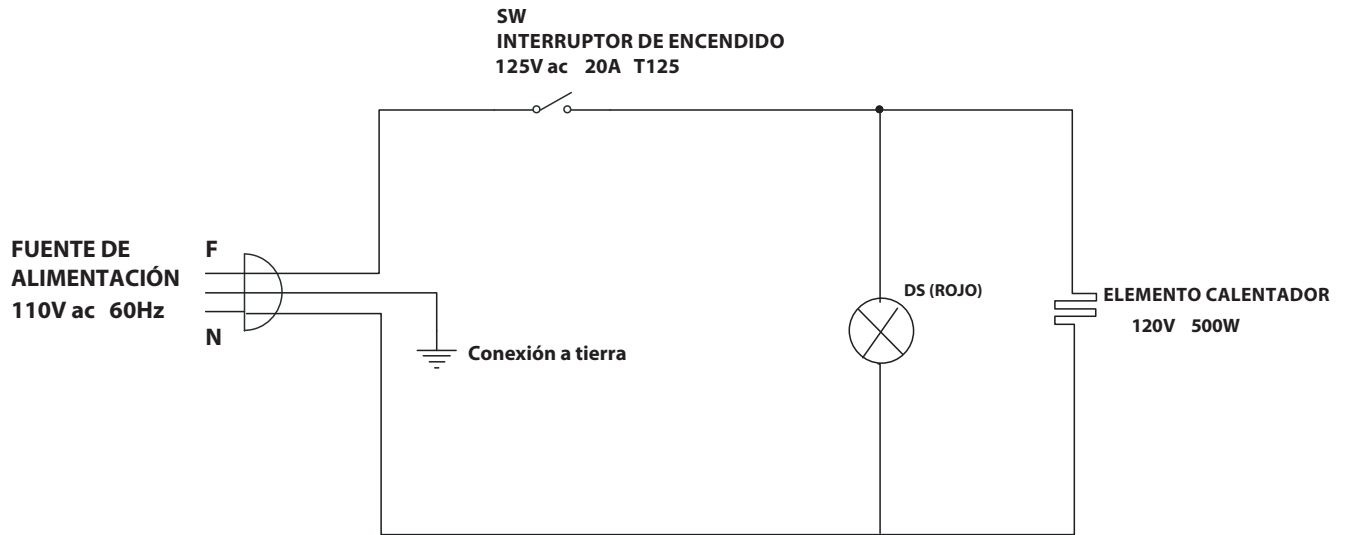

Este diagrama del circuito se proporciona para asistir a un electricista calificado; solo los agentes de servicio o técnicos calificados de WINCO pueden realizar reparaciones, de ser necesario.

No retire ningún componente ni paneles de servicio de este producto.

## Garantía limitada

WINCO® le garantiza al comprador original de un equipo nuevo que si dicho equipo se instala conforme a nuestras instrucciones dentro de Norteamérica y se utiliza normalmente, no presentará defectos de materiales ni mano de obra durante un periodo de un año. La garantía de fabricación es de un año a partir de su instalación original o de 18 meses a partir de la fecha efectiva de su envío de fábrica, lo que ocurra primero.

**ESTA GARANTÍA SUSTITUYE TODA OTRA GARANTÍA, YA SEA EXPLÍCITA O IMPLÍCITA. WINCO NIEGA EXPRESAMENTE EL OTORGAMIENTO DE TODA GARANTÍA, IMPLÍCITA O EXPLÍCITA, DE COMERCIALIZACIÓN O APTITUD PARA FINES ESPECÍFICOS.**

**LA OBLIGACIÓN O RESPONSABILIDAD DE WINCO EN VIRTUD DE ESTA GARANTÍA SE LIMITA EXPRESAMENTE A LA REPARACIÓN O AL REEMPLAZO DEL EQUIPO QUE TENGA DEFECTOS DE MATERIALES O MANO DE OBRA DENTRO DEL PERIODO DE GARANTÍA CORRESPONDIENTE.**

**EN NINGÚN CASO WINCO SERÁ RESPONSABLE ANTE EL COMPRADOR O CUALQUIER TERCERO DE DAÑOS INCIDENTALES O INDIRECTOS, INCLUIDOS, ENTRE OTROS, PÉRDIDA DE BIENES, LESIONES PERSONALES, PÉRDIDA DE OPORTUNIDADES COMERCIALES O GANANCIAS U OTRAS PÉRDIDAS ECONÓMICAS, O DAÑOS PUNITIVOS O EJEMPLARES, YA SEAN POR NEGLIGENCIA, GARANTÍA, RESPONSABILIDAD OBJETIVA U OTROS.**

Esta garantía es válida exclusivamente para el primer comprador de un comerciante minorista. Esta garantía no se traslada a los posteriores cesionarios.

Esta garantía no cubre fallas del producto causadas por: falta de mantenimiento, negligencia, uso excesivo, daños provocados por exceso de agua o fuego, desgaste habitual, o instalación y uso incorrectos. El mantenimiento periódico no está cubierto.

Esta garantía no es válida hasta que WINCO reciba un registro de instalación/garantía (Installation/Warranty Registration) correctamente completada y firmada digitalmente, dentro de los 30 días de la instalación.

## SERVICIO DE GARANTÍA

Para iniciar el servicio técnico en virtud de la garantía, escriba a: **EquipService@wincous.com**  
o llame al: 973-295-3899

NO envíe la unidad a WINCO® sin primero ponerse en contacto con nuestro Departamento de Servicio al Cliente.

## REGÍSTRESE EN LÍNEA EN:

<http://www.wincous.com>

Se requiere un comprobante de compra para extender la garantía por un periodo mayor a un año desde la fecha del envío de fábrica.

**LAS DISPOSICIONES DEL PRESENTE RELATIVAS A LA GARANTÍA CONSTITUYEN UNA DECLARACIÓN COMPLETA Y EXCLUSIVA ENTRE EL COMPRADOR Y EL VENDEDOR. WINCO® NO ASUME NI AUTORIZA A NINGUNA PERSONA A ASUMIR EN SU NOMBRE NINGUNA OTRA OBLIGACIÓN O RESPONSABILIDAD EN RELACIÓN A DICHO EQUIPO.**

Algunos casos no cubiertos por esta garantía son, entre otros, los siguientes:

1. Desastres naturales (por ejemplo, terremotos, tornados, huracanes, etc.), incendio, daños por agua, robo, accidente, hurto.
2. Daños producidos durante el transporte.
3. Instalación incorrecta o modificación del equipo.
4. Uso de piezas genéricas o del mercado de repuestos.
5. Reparaciones realizadas por personas que no son proveedores de servicios designados por WINCO®.
6. Lubricación.
7. Piezas de recambio que se desgastan con el tiempo, patas ajustables, fusibles quemados, focos, etc.
8. Limpieza del equipo.
9. Uso inapropiado o excesivo.

**¡Conserve este manual en un lugar seguro para futuras consultas!**



Modelo: ESH-1  
[www.wincous.com](http://www.wincous.com)