

■ REPLACEMENT PARTS LIST

• ELECTRICAL COMPONENT PARTS

WARNING

- Components having special characteristics are marked \triangle and must be replaced with parts having specifications equal to those originally installed.
- The chip resistor is not supplied as a replacement part.
 - * When a chip resistor is necessary, use the following part.
AAX60720: CHIP RESISTOR SAMPLE BOOK
- \triangle 印のある部分は、安全確保部品を示しています。部品の交換が必要な場合、パーツリストに記載されている部品を使用してください。
- 部品価格ランクは、予告なく変更することがあります。
- チップ抵抗はサービス部品として供給しません。
 - ※ チップ抵抗が必要な場合は、下記の部品をご利用ください。
AAX60720: CHIP RESISTOR SAMPLE BOOK

ABBREVIATIONS IN THIS LIST ARE AS FOLLOWS:

C.A.EL.CHP	: CHIP ALUMI.ELECTROLYTIC CAP	L.EMIT	: LIGHT EMITTING MODULE
C.CE	: CERAMIC CAP	LED.DSPLY	: LED DISPLAY
C.CE.ARRAY	: CERAMIC CAP ARRAY	LED.INFRD	: LED,INFRARED
C.CE.CHP	: CHIP CERAMIC CAP	MODUL.RF	: MODULATOR,RF
C.CE.ML	: MULTILAYER CERAMIC CAP	PHOT.CPL	: PHOTO COUPLER
C.CE.M.CHP	: CHIP MULTILAYER CERAMIC CAP	PHOT.INTR	: PHOTO INTERRUPTER
C.CE.SAFTY	: RECOGNIZED CERAMIC CAP	PHOT.RFLCT	: PHOTO REFLECTOR
C.CE.TUBLR	: CERAMIC TUBULAR CAP	PIN.TEST	: PIN,TEST POINT
C.CE.SMI	: SEMI CONDUCTIVE CERAMIC CAP	PLST.RIVET	: PLASTIC RIVET
C.EL	: ELECTROLYTIC CAP	R.ARRAY	: RESISTOR ARRAY
C.MICA	: MICA CAP	R.CAR.	: CARBON RESISTOR
C.ML.FLM	: MULTILAYER FILM CAP	R.CAR.CHP	: CHIP RESISTOR
C.MP	: METALLIZED PAPER CAP	R.CAR.FP	: FLAME PROOF CARBON RESISTOR
C.MYLAR	: MYLAR FILM CAP	R.FUS	: FUSABLE RESISTOR
C.MYLAR.ML	: MULTILAYER MYLAR FILM CAP	R.MTL.CHP	: CHIP METAL FILM RESISTOR
C.PAPER	: PAPER CAPACITOR	R.MTL.FLM	: METAL FILM RESISTOR
C.PLS	: POLYSTYRENE FILM CAP	R.MTL.OXD	: METAL OXIDE FILM RESISTOR
C.POL	: POLYESTER FILM CAP	R.MTL.PLAT	: METAL PLATE RESISTOR
C.POLY	: POLYETHYLENE FILM CAP	RSNR.CE	: CERAMIC RESONATOR
C.PP	: POLYPROPYLENE FILM CAP	RSNR.CRYS	: CRYSTAL RESONATOR
C.TNTL	: TANTALUM CAP	R.TW.CEM	: TWIN CEMENT FIXED RESISTOR
C.TNTL.CHP	: CHIP TANTALUM CAP	R.CEMENT	: CEMENT RESISTOR
C.TRIM	: TRIMMER CAP	SCR.BND.HD	: BIND HEAD B-TIGHT SCREW
CN	: CONNECTOR	SCR.BW.HD	: BW HEAD TAPPING SCREW
CN.BS.PIN	: CONNECTOR,BASE PIN	SCR.CUP	: CUP TIGHT SCREW
CN.CANNON	: CONNECTOR,CANNON	SCR.TERM	: SCREW TERMINAL
CN.DIN	: CONNECTOR,DIN	SCR.TR	: SCREW,TRANSISTOR
CN.FLAT	: CONNECTOR,FLAT CABLE	SUPRT.PCB	: SUPPORT,P.C.B.
CN.POST	: CONNECTOR,BASE POST	SURG.PRTCT	: SURGE PROTECTOR
COIL.MX.AM	: COIL,AM MIX	SW.TACT	: TACT SWITCH
COIL.AT.FM	: COIL,FM ANTENNA	SW.LEAF	: LEAF SWITCH
COIL.DT.FM	: COIL,FM DETECT	SW.LEVER	: LEVER SWITCH
COIL.MX.FM	: COIL,FM MIX	SW.MICRO	: MICRO SWITCH
COIL.OUTPT	: OUTPUT COIL	SW.PUSH	: PUSH SWITCH
DIOD.ARRAY	: DIODE ARRAY	SW.RT.ENC	: ROTARY ENCODER
DIODE.BRG	: DIODE BRIDGE	SW.RT.MTR	: ROTARY SWITCH WITH MOTOR
DIODE.CHP	: CHIP DIODE	SW.RT	: ROTARY SWITCH
DIODE.VAR	: VARACTOR DIODE	SW.SLIDE	: SLIDE SWITCH
DIOD.Z.CHP	: CHIP ZENER DIODE	TERM.SP	: SPEAKER TERMINAL
DIODE.ZENR	: ZENER DIODE	TERM.WRAP	: WRAPPING TERMINAL
DSCR.CE	: CERAMIC DISCRIMINATOR	THRMST.CHP	: CHIP THERMISTOR
FER.BEAD	: FERRITE BEADS	TR.CHP	: CHIP TRANSISTOR
FER.CORE	: FERRITE CORE	TR.DGT	: DIGITAL TRANSISTOR
FET.CHP	: CHIP FET	TR.DGT.CHP	: CHIP DIGITAL TRANSISTOR
FL.DSPLY	: FLUORESCENT DISPLAY	TRANS	: TRANSFORMER
FLTR.CE	: CERAMIC FILTER	TRANS.PULS	: PULSE TRANSFORMER
FLTR.COMB	: COMB FILTER MODULE	TRANS.PWR	: POWER TRANSFORMER ASS'Y
FLTR.LC.RF	: LC FILTER,EMI	TUNER.AM	: TUNER PACK,AM
GND.MTL	: GROUND PLATE	TUNER.FM	: TUNER PACK,FM
GND.TERM	: GROUND TERMINAL	TUNER.PK	: FRONT-ENDTUNER PACK
HOLDER.FUS	: FUSE HOLDER	VR	: ROTARY POTENTIOMETER
IC.PRTCT	: IC PROTECTOR	VR.MTR	: POTENTIOMETER WITH MOTOR
JUMPER.CN	: JUMPER CONNECTOR	VR.SW	: POTENTIOMETER WITH ROTARY SW
JUMPER.TST	: JUMPER,TEST POINT	VR.SLIDE	: SLIDE POTENTIOMETER
L.DTCT	: LIGHT DETECTING MODULE	VR.TRIM	: TRIMMER POTENTIOMETER

P.C.B. DSP

Ref No.	Part No.	Description	Remarks	Markets	部 品 名	ランク	
	WJ641900	P. C. B.	DSP		J	P C B D S P	
	WJ642000	P. C. B.	DSP		UC	P C B D S P	
	WJ642100	P. C. B.	DSP		R	P C B D S P	
	WJ642200	P. C. B.	DSP		T	P C B D S P	
	WJ642300	P. C. B.	DSP		KA	P C B D S P	
	WJ642400	P. C. B.	DSP		BGE	P C B D S P	
	WJ642500	P. C. B.	DSP		L	P C B D S P	
	CB302	WJ458700	CN. XM	4P	UC	X Mコネクタ	
	CB408	VF982300	CN. BS. PIN	17P		F F Cコネクタ	01
	CB501	VQ961000	CN. BS. PIN	7P		ハウジング	02
	CB502	VQ961800	CN. BS. PIN	15P		ハウジング	01
	CB512	VQ047500	CN. BS. PIN	20P		F F Cコネクタ	01
	CB516	VK025700	CN. BS. PIN	13P		ワイヤートラップ	01
	C101	UR838220	C. EL	220uF 16V		ケミコン	01
	C102	WH771300	C. EL	100uF 10V		ケミコン	01
	C103-104	US135100	C. CE. CHP	0.1uF 16V		チップセラコン	01
	C105	US061270	C. CE. CHP	27pF 50V B		チップセラコン	01
	C106	WH771300	C. EL	100uF 10V		ケミコン	01
	C107	US135100	C. CE. CHP	0.1uF 16V		チップセラコン	01
	C108-129	US063100	C. CE. CHP	1000pF 50V B		チップセラコン	01
	C130	US135100	C. CE. CHP	0.1uF 16V		チップセラコン	01
	C131	US061270	C. CE. CHP	27pF 50V B		チップセラコン	01
	C132	UR837100	C. EL	10uF 16V		ケミコン	01
	C133	US063100	C. CE. CHP	1000pF 50V B		チップセラコン	01
	C135	UB446100	C. CE. CHP	1uF 16V		チップセラコン	01
	C136-147	US063100	C. CE. CHP	1000pF 50V B		チップセラコン	01
	C148-154	UB446100	C. CE. CHP	1uF 16V		チップセラコン	01
	C201-206	US063100	C. CE. CHP	1000pF 50V B		チップセラコン	01
	C207-211	US135100	C. CE. CHP	0.1uF 16V		チップセラコン	01
	C212	US063100	C. CE. CHP	1000pF 50V B		チップセラコン	01
	C215-218	UB446100	C. CE. CHP	1uF 16V		チップセラコン	01
	C301-304	US135100	C. CE. CHP	0.1uF 16V		チップセラコン	01
	C305	UR837470	C. EL	47uF 16V		ケミコン	01
	C306	US135100	C. CE. CHP	0.1uF 16V		チップセラコン	01
	C307	US063100	C. CE. CHP	1000pF 50V B		チップセラコン	01
	C308	UR837100	C. EL	10uF 16V		ケミコン	01
	C309-310	US061270	C. CE. CHP	27pF 50V B		チップセラコン	01
	C311	UR866220	C. EL	2.2uF 50V		ケミコン	01
	C312	US135100	C. CE. CHP	0.1uF 16V		チップセラコン	01
	C313	US061220	C. CE. CHP	22pF 50V B		チップセラコン	01
	C314	UR847220	C. EL	22uF 25V		ケミコン	01
	C315-317	US135100	C. CE. CHP	0.1uF 16V		チップセラコン	01
	C321	US135100	C. CE. CHP	0.1uF 16V		チップセラコン	01
	C322-323	US135100	C. CE. CHP	0.1uF 16V	UC	チップセラコン	01
	C330-332	US135100	C. CE. CHP	0.1uF 16V	UC	チップセラコン	01
	C335-336	US061100	C. CE. CHP	10pF 50V B	UC	チップセラコン	01
	C337-340	US135100	C. CE. CHP	0.1uF 16V	UC	チップセラコン	01
	C341	UR837470	C. EL	47uF 16V	UC	ケミコン	01
	C342-346	US063100	C. CE. CHP	1000pF 50V B		チップセラコン	01
	C349-350	UR837100	C. EL	10uF 16V		ケミコン	01
	C351-352	US063100	C. CE. CHP	1000pF 50V B		チップセラコン	01
	C353	US135100	C. CE. CHP	0.1uF 16V	UC	チップセラコン	01
	C354	US063100	C. CE. CHP	1000pF 50V B		チップセラコン	01
	C401-402	US135100	C. CE. CHP	0.1uF 16V		チップセラコン	01
	C404	UR837470	C. EL	47uF 16V		ケミコン	01

* New Parts * 新規部品

P.C.B. DSP

Ref No.	Part No.	Description	Remarks	Markets	部 品 名	ランク
C405	US135100	C. CE. CHP	0.1uF 16V		チップセラコン	01
C406	UB446100	C. CE. CHP	1uF 16V		チップセラコン	01
C407-408	US062100	C. CE. CHP	100pF 50V B		チップセラコン	01
C409	US135100	C. CE. CHP	0.1uF 16V		チップセラコン	01
C410	US062100	C. CE. CHP	100pF 50V B		チップセラコン	01
C413-416	US063100	C. CE. CHP	1000pF 50V B		チップセラコン	01
C417	US062470	C. CE. CHP	470pF 50V B		チップセラコン	01
C418-423	US063100	C. CE. CHP	1000pF 50V B		チップセラコン	01
C424	US135100	C. CE. CHP	0.1uF 16V		チップセラコン	01
C425-428	US063100	C. CE. CHP	1000pF 50V B		チップセラコン	01
C429-435	US062100	C. CE. CHP	100pF 50V B		チップセラコン	01
C501	US062100	C. CE. CHP	100pF 50V B		チップセラコン	01
C502	UR838220	C. EL	220uF 16V		ケミコン	01
C503-504	US062100	C. CE. CHP	100pF 50V B		チップセラコン	01
C516	US035100	C. CE. CHP	0.1uF 16V B		チップセラコン	01
C517-518	US062100	C. CE. CHP	100pF 50V B		チップセラコン	01
C519	US135100	C. CE. CHP	0.1uF 16V		チップセラコン	01
C520	US035100	C. CE. CHP	0.1uF 16V B		チップセラコン	01
C521	US063100	C. CE. CHP	1000pF 50V B		チップセラコン	01
C522-523	US135100	C. CE. CHP	0.1uF 16V		チップセラコン	01
C524-525	US063100	C. CE. CHP	1000pF 50V B		チップセラコン	01
C527-528	US064100	C. CE. CHP	0.01uF 50V B		チップセラコン	01
C529	US062100	C. CE. CHP	100pF 50V B		チップセラコン	01
C530	US064100	C. CE. CHP	0.01uF 50V B		チップセラコン	01
C531-534	US062100	C. CE. CHP	100pF 50V B		チップセラコン	01
C536-549	US062100	C. CE. CHP	100pF 50V B		チップセラコン	01
C550	US064100	C. CE. CHP	0.01uF 50V B		チップセラコン	01
C623	US063100	C. CE. CHP	1000pF 50V B		チップセラコン	01
D101	VS597600	DIODE. CHP	RB160L-40 TE25		チップダイオード	01
D301-303	WE674800	DIODE	AVRL161A1R1NTB	UC	チップバリスタ	01
D401	VU171400	DIODE. ZENR	UDZS3.3BTE-17 3.3V	BGE	ツェナーダイオード	
D402	VU171400	DIODE. ZENR	UDZS3.3BTE-17 3.3V		ツェナーダイオード	
D403-404	VU171400	DIODE. ZENR	UDZS3.3BTE-17 3.3V		ツェナーダイオード	
D405	VT332900	DIODE	1SS355		ダイオード	01
D407	VT332900	DIODE	1SS355		ダイオード	01
D408	VU171400	DIODE. ZENR	UDZS3.3BTE-17 3.3V		ツェナーダイオード	
G101	WB438000	TERM. GND	M4 SD00433-21		アース端子	
* IC101	X7534A00	IC. CPU	ADSP-BF531 CPU		CPU IC	
* IC102	X8653A00	IC	BR25L320F-W EEPROM		メモリ IC	
* IC201	X8655C00	IC	S29AL008D70TF I020	boot only	メモリ IC	
IC202	XZ414C00	IC	W9864G6EH-7 SDRAM		メモリ IC 64M	07
IC203	X4201A00	IC	SN74AHC02PWR		ロジック IC	01
IC204-206	X4285A00	IC	SN74LV573APWR		ロジック IC	02
* IC301	X7919A00	IC	AK4588VQ		IC CODEC	
* IC305	X3936A00	IC	SN74LVU04APWR		ロジック IC	
IC306	X8192A00	IC	F2621E-01-TR	UC	IC	
IC307	X6123A00	IC	SN74LV157APWR	UC	ロジック IC	02
IC401	X6905A00	IC	ADC084S021C1MM		ADコンバーター	04
IC402-403	X5875A00	IC	SN74LV4051APWR		ロジック IC	01
IC404	X2709A00	IC	SN74AHCT245PWR		ロジック IC	02
IC501	X3824A00	IC	SN74AHCT08PWR		ロジック IC	01
IC505	X4463A00	IC	SN74LV08APWR		ロジック IC	01
* PJ301	V8795700	JACK. PIN	1P		ピンジャック	
Q101	WE736300	FET	RTQ040P02		FET	01
Q501	WE736300	FET	RTQ040P02		FET	01

* New Parts * 新規部品

P.C.B. DSP and P.C.B. OPERATION
--

Ref No.	Part No.	Description	Remarks	Markets	部 品 名	ランク	
* XL101	U301-302 WJ625100	CN. PHOTO. R	1P JSR1151-D			光ファイバー受信器	03
* XL301	VZ540700	RSNR. CRYST	25MHz SMD-49			水晶振動子	
* XL302	WJ625200	RSNR. CRYST	24.576MHz			水晶振動子	
	WH455300	RSNR. CRYST	45.1584MHz	UC		水晶振動子	
* * * * *	WJ643600 WJ643700 WJ643800 WJ643900 WJ644000		OPERATION OPERATION OPERATION OPERATION OPERATION	J UC R TKABGE L	P C B オペレーション P C B オペレーション P C B オペレーション P C B オペレーション P C B オペレーション		
	CB202	VF982300	CN. BS. PIN	17P		F F Cコネクタ	01
	CB231	VK026300	CN. BS. PIN	4P		ワイヤートラップ	01
	CB234	LB919120	CN. BS. PIN	12P		ベースツキポスト	02
	CB235	VK024700	CN. BS. PIN	3P		ワイヤートラップ	01
	CB252	WC050700	CL. IP. FUSE	EYF-52BCY		ヒューズクリップ	01
	CB254	WC050700	CL. IP. FUSE	EYF-52BCY		ヒューズクリップ	01
	CB256-257	VG879900	CN. BS. PIN	2P		ベースピン	01
* CB258	V9377900	CN. BS. PIN	4P	RL		ベース付ポスト	
	CB261	VB858300	CN. BS. PIN	4P		コネクタベースポスト	01
	C2001	US035100	C. CE. CHP	0.1uF 16V B		チップセラコン	01
	C2006	US135100	C. CE. CHP	0.1uF 16V		チップセラコン	01
	C2012	US065100	C. CE. CHP	0.1uF 50V B		チップセラコン	
	C2013-2014	US135100	C. CE. CHP	0.1uF 16V		チップセラコン	01
	C2015	UR868100	C. EL	100uF 50V		ケミコン	01
	C2016	UM388330	C. EL	330uF 6.3V		ケミコン	01
	C2017	US135100	C. CE. CHP	0.1uF 16V		チップセラコン	01
	C2018	US061680	C. CE. CHP	68pF 50V		チップセラコン	01
	C2019-2020	US062100	C. CE. CHP	100pF 50V B		チップセラコン	01
	C2021	US061100	C. CE. CHP	10pF 50V B		チップセラコン	01
	C2022-2024	US135100	C. CE. CHP	0.1uF 16V		チップセラコン	01
	C2025	US064100	C. CE. CHP	0.01uF 50V B		チップセラコン	01
	C2026	US135100	C. CE. CHP	0.1uF 16V		チップセラコン	01
	C2027	UM397100	C. EL	10uF 16V		ケミコン	01
	C2028	US135100	C. CE. CHP	0.1uF 16V		チップセラコン	01
	C2029-2030	US063100	C. CE. CHP	1000pF 50V B		チップセラコン	01
	C2101	US064100	C. CE. CHP	0.01uF 50V B		チップセラコン	01
	C2102-2105	US044220	C. CE. CHP	0.022uF 25V B		チップセラコン	01
	C2152	UR866100	C. EL	1uF 50V		ケミコン	01
	C2153	UR837470	C. EL	47uF 16V		ケミコン	01
	C2155	US135100	C. CE. CHP	0.1uF 16V		チップセラコン	01
	C2156	US064100	C. CE. CHP	0.01uF 50V B		チップセラコン	01
	C2157	US135100	C. CE. CHP	0.1uF 16V		チップセラコン	01
	C2158	UR866100	C. EL	1uF 50V		ケミコン	01
	C2160	UR866100	C. EL	1uF 50V		ケミコン	01
	C2163	UR837470	C. EL	47uF 16V	UC	ケミコン	01
	C2164	UR837100	C. EL	10uF 16V		ケミコン	01
	C2165-2166	US135100	C. CE. CHP	0.1uF 16V		チップセラコン	01
	C2167	US135100	C. CE. CHP	0.1uF 16V	UC	チップセラコン	01
	C2169-2170	UR866100	C. EL	1uF 50V		ケミコン	01
	C2172-2173	UR866100	C. EL	1uF 50V		ケミコン	01

* New Parts * 新規部品

P.C.B. OPERATION

Ref No.	Part No.	Description	Remarks	Markets	部 品 名	ランク	
	C2175	UR749470 C. EL	4700uF 25V		ケミコン	05	
	C2176	UR749220 C. EL	2200uF 25V		ケミコン	03	
	C2177	UR73A100 C. EL	10000uF 16V	UC	ケミコン	03	
	C2178	UR73A100 C. EL	10000uF 16V		ケミコン	03	
	C2179-2180	VE326000 C. MYLAR	0.1uF 50V		マイラーコン	01	
	C2181	US135100 C. CE. CHP	0.1uF 16V		チップセラコン	01	
*	C2182-2183	WJ605000 C. MYLAR	0.01uF 50V J		マイラーコン		
	C2184	VE326000 C. MYLAR	0.1uF 50V		マイラーコン	01	
	C2251	UR749220 C. EL	2200uF 25V	JUICKABGE	ケミコン	03	
	C2251	UR759220 C. EL	2200uF 35V	RL	ケミコン	02	
*	C2252	WJ605000 C. MYLAR	0.01uF 50V J		マイラーコン		
	C2253	UR897100 C. EL	10uF 100V	RL	ケミコン	01	
*	C2254	WJ605000 C. MYLAR	0.01uF 50V J	JUICKABGE	マイラーコン		
*	C2255-2256	WJ605000 C. MYLAR	0.01uF 50V J	RL	マイラーコン		
△	C2257	WB121400 C. CE. SAFTY	0.01uF 295V		規格認定コン		
*	C2301-2304	WJ605000 C. MYLAR	0.01uF 50V J		マイラーコン		
	C2351-2352	US135100 C. CE. CHP	0.1uF 16V		チップセラコン	01	
	C2353-2354	US062220 C. CE. CHP	220pF 50V B		チップセラコン	01	
*	D2001	WJ249600 LED	ORANGE		L E D		
*	D2003	WJ249600 LED	ORANGE		L E D		
*	D2005	WJ249600 LED	ORANGE		L E D		
*	D2007	WJ249600 LED	ORANGE		L E D		
	D2008-2009	VU171500 DIODE. ZENR	UDZ 3.6BTE-17 3.6V		ツェナーダイオード	01	
	D2151	VT332900 DIODE	1SS355		ダイオード	01	
	D2152	VS997800 DIODE	1T2		ダイオード	01	
	D2154	VT332900 DIODE	1SS355		ダイオード	01	
	D2156	VT332900 DIODE	1SS355		ダイオード	01	
	D2157	VU171900 DIODE. ZENR	UDZ5.1B 5.1V		ツェナーダイオード	01	
	D2158	VS997800 DIODE	1T2		ダイオード	01	
	D2160	VT332900 DIODE	1SS355		ダイオード	01	
	D2161	V2376600 DIODE. SHOT	RB500V-40	UC	ショットキーダイオード	01	
△	D2162	WA653100 DIODE. BRG	KBP103G 1A 200V		ダイオードブリッジ	02	
*	△	D2164	WJ286700 DIODE. BRG	RS403M 4A 140V		ダイオードブリッジ	
	D2165	VU171900 DIODE. ZENR	UDZ5.1B 5.1V		ツェナーダイオード	01	
	D2251	VD631600 DIODE	1SS133, 176		ダイオード	01	
△	D2252	VG437000 DIODE. ZENR	MTZJ4.7A 4.7V	RL	ツェナーダイオード	01	
△	D2253-2254	VS997800 DIODE	1T2		ダイオード	01	
△	D2255	VS997800 DIODE	1T2	RL	ダイオード	01	
△	D2256-2257	VS997800 DIODE	1T2		ダイオード	01	
	D2258-2259	WC398800 DIODE	KDS160-RTK		ダイオード	01	
	D2301	VU172500 DIODE. ZENR	UDZS9.1B		ツェナーダイオード	01	
	D2302-2303	VT332900 DIODE	1SS355		ダイオード	01	
	D2351-2354	VT332900 DIODE	1SS355		ダイオード	01	
△	F2251	WB221200 FUSE	T6A 125V	JUCRL	ヒューズ	01	
△	F2251	VV071700 FUSE	3.15A 250V	TKABGE	ヒューズ	01	
	IC201	X6386A00 IC	M66003-0131FP		I C	07	
△	IC232	X6248A00 IC	NJM2388F33		電源 I C	04	
△	IC233	X4928A00 IC	KIA7805API 5V		電源 I C	02	
△	IC235	X6143A00 IC	NJM2388F05 5.0V	UC	電源 I C	04	
△	IC236	X4153A00 IC	KIA7812API		電源 I C	02	
△	IC237	X4154A00 IC	KIA7912PI		電源 I C		
	IC238	X0515A00 IC	LM61CIZ THERMAL		電源 I C	03	
	JK261	V9408200 JACK. PHONE	MSJ-064-05B GR		ホーンジャック	03	
*	JK266	WJ117400 JACK. MNI	OPTIMIZER MIC		ミニジャック		
*	PJ266	WJ117500 CN	3P		ピンコネクター		

* New Parts * 新規部品

P.C.B. OPERATION and P.C.B. MAIN

Ref No.	Part No.	Description	Remarks	Markets	部 品 名	ランク
PN201-202	V9637500	PIN	L=70 #18		スタイルピン	
PN231-232	V9637500	PIN	L=70 #18		スタイルピン	
PN266	V9637500	PIN	L=70 #18		スタイルピン	
PN272-273	V9637500	PIN	L=70 #18		スタイルピン	
Q2001-2005	VV556400	TR	2SC2412K Q, R, S		トランジスタ	01
Q2011-2012	WC434800	TR. DGT	KRA102S-RTK/P		デジタルトランジスタ	01
Q2013	WC435000	TR. DGT	KRC102S-RTK		デジタルトランジスタ	01
Q2014	VV556400	TR	2SC2412K Q, R, S		トランジスタ	01
Q2015-2016	VV556500	TR	2SA1037K Q, R, S		トランジスタ	01
Q2017	VV556400	TR	2SC2412K Q, R, S		トランジスタ	01
Q2151	WC435100	TR. DGT	KRC104S-RTK		デジタルトランジスタ	01
Q2152	VV556400	TR	2SC2412K Q, R, S		トランジスタ	01
Q2153	WC435100	TR. DGT	KRC104S-RTK		デジタルトランジスタ	01
△ Q2251	VE198800	TR	2SC2705 O, Y		トランジスタ	01
△ Q2252	iA101510	TR	2SA1015 Y	RL	トランジスタ	01
△ Q2253	VP872600	TR	2SA1708 S, T	RL	トランジスタ	01
△ Q2254	iA101510	TR	2SA1015 Y	RL	トランジスタ	01
* △ Q2255	WC529200	TR. DGT	KRC102M-AT	RL	デジタルトランジスタ	01
△ R2163	HV753100	R. CAR. FP	1Ω 1/4W		不燃化カーボン抵抗	01
△ R2169-2170	HV753100	R. CAR. FP	1Ω 1/4W		不燃化カーボン抵抗	01
△ R2174	WH819500	R. FUSE	0.47Ω 1W		ヒューズ抵抗	01
R2258	VC757900	R. MTL. OXD	47Ω 2W	RL	酸化金属被膜抵抗	01
R2260	V6730000	R. CAR.	2.2MΩ 1/2W	UC	放電抵抗	01
* R2301-2302	WJ685600	R. MTL. FLM	470Ω 1W J		金属被膜抵抗	
△ RY251	V9366900	RELAY	DLS9D1-0(M)0.25W		リレー 9V TV-8	05
* ST251	WA789600	SCR. TERM	M3		スクリューターミナル	
* ST261	WA789700	SCR. TERM			スクリューターミナル	01
SW201-220	WD483100	SW. TACT	SKRGAAD010		タクト SW	01
SW221	V9597100	SW. RT. ENC	EC12E2460802		ロータリーエンコーダ	04
△ SW251	VZ075500	SW. SLIDE	SL14-22AM5F	RL	スライドSW	03
SW274	WD483100	SW. TACT	SKRGAAD010		タクト SW	01
* △ T251	X8520A00	TRANS. PWR		J	電源トランス	
* △ T251	X8521A00	TRANS. PWR		UC	電源トランス	
* △ T251	X8522A00	TRANS. PWR		RL	電源トランス	
* △ T251	X8523A00	TRANS. PWR		TKABGE	電源トランス	
* U2002	WJ645300	L. DTCT	SM3385UMH6		リモコン受光ユニット	
* V2001	WJ264400	FL. DSPLY	17-BT-29GNK		蛍光表示管	
	WA790900	SPACER	4.6/10/32		スペーサ FL	
* WJ645400	P. C. B.	MAIN		J	P C B メイン	
* WJ645500	P. C. B.	MAIN		UC	P C B メイン	
* WJ645600	P. C. B.	MAIN		RTA	P C B メイン	
* WJ645700	P. C. B.	MAIN		KL	P C B メイン	
* WJ645800	P. C. B.	MAIN		BGE	P C B メイン	
CB101	VQ962800	CN. BS. PIN	7P		ウエハー	02
CB103	VK025100	CN. BS. PIN	7P		ワイヤートラップ	01
CB104	LB932060	CN. BS. PIN	6P		ベースポスト	01
CB161	VQ047500	CN. BS. PIN	20P		F F Cコネクタ	01
CB163	VM923600	CN. BS. PIN	13P		F F Cコネクタ	01
CB164	VQ963600	CN. BS. PIN	15P		ウエハー	01
CB181	VB858500	CN. BS. PIN	6P	UCRTKABGEL	ベースピン	01
CB191	VB858300	CN. BS. PIN	4P		コネクタベースポスト	01
CB192	VB858400	CN. BS. PIN	5P		ベースピン	01

* New Parts * 新規部品

P.C.B. MAIN

Ref No.	Part No.	Description	Remarks	Markets	部 品 名	ランク	
	CB193	VB858200	CN. BS. PIN	3P		ベースピン	01
*	C1001	WJ605000	C. MYLAR	0.01uF 50V J		マイラーコン	
	C1002-1003	UR837100	C. EL	10uF 16V		ケミコン	01
	C1004	UR866220	C. EL	2.2uF 50V		ケミコン	01
	C1005	UR837100	C. EL	10uF 16V		ケミコン	01
	C1006-1007	UR866220	C. EL	2.2uF 50V		ケミコン	01
	C1008-1009	UR837100	C. EL	10uF 16V		ケミコン	01
	C1010	UR877220	C. EL	22uF 63V		ケミコン	01
*	C1011	WJ603300	C. MYLAR	470pF 50V J		マイラーコン	
△	C1012	UR897100	C. EL	10uF 100V		ケミコン	01
*	△ C1013	WJ603300	C. MYLAR	470pF 50V J		マイラーコン	
	C1014	UR897100	C. EL	10uF 100V		ケミコン	01
	C1015	UR877220	C. EL	22uF 63V		ケミコン	01
	C1016-1017	UR897100	C. EL	10uF 100V		ケミコン	01
*	C1018-1020	WJ603300	C. MYLAR	470pF 50V J		マイラーコン	
*	C1021	WJ602900	C. MYLAR	100pF 50V K		マイラーコン	
	C1022	UR867330	C. EL	33uF 50V		ケミコン	01
*	C1023	WJ602900	C. MYLAR	100pF 50V K		マイラーコン	
	C1024-1025	UR867330	C. EL	33uF 50V		ケミコン	01
*	C1026	WJ602900	C. MYLAR	100pF 50V K		マイラーコン	
	C1027-1028	UR867330	C. EL	33uF 50V		ケミコン	01
*	C1029	WJ602900	C. MYLAR	100pF 50V K		マイラーコン	
	C1030	UR897100	C. EL	10uF 100V		ケミコン	01
*	C1031	WJ602900	C. MYLAR	100pF 50V K		マイラーコン	
	C1032	FG651100	C. CE	10pF 50V		セラコン	01
	C1033	UR866100	C. EL	1uF 50V		ケミコン	01
	C1034-1037	FG650500	C. CE	5pF 50V		セラコン	01
*	C1038-1042	WJ605800	C. MYLAR	0.047uF 50V J		マイラーコン	
	C1043	UR866470	C. EL	4.7uF 50V		ケミコン	01
	C1044	UR828220	C. EL	220uF 10V		ケミコン	01
	C1045	UR858100	C. EL	100uF 35V		ケミコン	01
*	C1046-1047	WJ605400	C. MYLAR	0.022uF 50V J		マイラーコン	
	C1048	UR866470	C. EL	4.7uF 50V		ケミコン	01
	C1049	UR858100	C. EL	100uF 35V		ケミコン	01
*	△ C1050-1051	WE514200	C. EL	6800uF 63V		ケミコン	
*	C1052-1055	WJ605000	C. MYLAR	0.01uF 50V J		マイラーコン	
*	C1056-1057	WJ611400	C. MYLAR	0.1uF 100V J		マイラーコン	
	C1058	UR868100	C. EL	100uF 50V		ケミコン	01
	C1059	US064100	C. CE. CHP	0.01uF 50V B		チップセラコン	01
	C1060	UR837330	C. EL	33uF 16V		ケミコン	01
*	C1501-1505	WJ605400	C. MYLAR	0.022uF 50V J		マイラーコン	
*	C1506-1510	WJ605000	C. MYLAR	0.01uF 50V J		マイラーコン	
*	C1601	WJ605000	C. MYLAR	0.01uF 50V J		マイラーコン	
*	C1602	WJ603300	C. MYLAR	470pF 50V J		マイラーコン	
	C1603	US064100	C. CE. CHP	0.01uF 50V B		チップセラコン	01
	C1606-1617	US062220	C. CE. CHP	220pF 50V B		チップセラコン	01
	C1618-1619	US061470	C. CE. CHP	47pF 50V B		チップセラコン	01
	C1620-1623	US062220	C. CE. CHP	220pF 50V B		チップセラコン	01
	C1624-1625	US061470	C. CE. CHP	47pF 50V B		チップセラコン	01
	C1626-1629	UR837100	C. EL	10uF 16V		ケミコン	01
	C1631	UR866220	C. EL	2.2uF 50V		ケミコン	01
	C1632	US135100	C. CE. CHP	0.1uF 16V		チップセラコン	01
	C1633-1634	UR837100	C. EL	10uF 16V		ケミコン	01
	C1635-1636	UR847470	C. EL	47uF 25V		ケミコン	01
	C1637-1638	UR838100	C. EL	100uF 16V		ケミコン	01

* New Parts * 新規部品

P.C.B. MAIN

Ref No.	Part No.	Description	Remarks	Markets	部 品 名	ランク
C1639-1641	US062100	C. CE. CHP	100pF 50V B		チップセラコン	01
C1642	US064100	C. CE. CHP	0.01uF 50V B		チップセラコン	01
C1643	US063100	C. CE. CHP	1000pF 50V B		チップセラコン	01
C1644	US062100	C. CE. CHP	100pF 50V B		チップセラコン	01
* C1645	WJ605400	C. MYLAR	0.022uF 50V J		マイラーコン	
* C1646	WJ605800	C. MYLAR	0.047uF 50V J		マイラーコン	
C1647	VE326200	C. MYLAR	0.15uF 50V		マイラーコン	
C1648	UR837470	C. EL	47uF 16V		ケミコン	01
* C1649	WJ605400	C. MYLAR	0.022uF 50V J		マイラーコン	
C1650-1655	UR837100	C. EL	10uF 16V		ケミコン	01
C1656	UR837470	C. EL	47uF 16V		ケミコン	01
C1657	VE326200	C. MYLAR	0.15uF 50V		マイラーコン	
C1658	US135100	C. CE. CHP	0.1uF 16V		チップセラコン	01
* C1659	WJ605800	C. MYLAR	0.047uF 50V J		マイラーコン	
C1660	UR837470	C. EL	47uF 16V		ケミコン	01
C1661	US135100	C. CE. CHP	0.1uF 16V	BGE	チップセラコン	01
C1662-1667	UR837100	C. EL	10uF 16V		ケミコン	01
C1668	UR838100	C. EL	100uF 16V		ケミコン	01
C1669	US062330	C. CE. CHP	330pF 50V B	BGE	チップセラコン	01
C1670	UR866220	C. EL	2.2uF 50V		ケミコン	01
* C1671-1674	US162820	C. CE	820pF 50V J		チップセラコン	
* C1675	WJ603600	C. MYLAR	820pF 50V J		マイラーコン	
* C1676	WJ605800	C. MYLAR	0.047uF 50V J		マイラーコン	
C1677-1678	UR837100	C. EL	10uF 16V		ケミコン	01
C1679	US062330	C. CE. CHP	330pF 50V B	BGE	チップセラコン	01
C1680-1682	UR837100	C. EL	10uF 16V		ケミコン	01
C1683-1684	UR837470	C. EL	47uF 16V	BGE	ケミコン	01
C1685-1690	US062100	C. CE. CHP	100pF 50V B		チップセラコン	01
C1691	US062560	C. CE. CHP	560pF 50V B	BGE	チップセラコン	01
* C1692	WJ604400	C. MYLAR	3900pF 50V J		マイラーコン	
C1693-1699	UR837100	C. EL	10uF 16V		ケミコン	01
C1700	US061270	C. CE. CHP	27pF 50V B	BGE	チップセラコン	01
C1701	US135100	C. CE. CHP	0.1uF 16V	BGE	チップセラコン	01
C1702	UR838100	C. EL	100uF 16V		ケミコン	01
C1703	US061270	C. CE. CHP	27pF 50V B	BGE	チップセラコン	01
C1704	UR837470	C. EL	47uF 16V	BGE	ケミコン	01
C1705-1706	UR838100	C. EL	100uF 16V		ケミコン	01
C1707	US135100	C. CE. CHP	0.1uF 16V	BGE	チップセラコン	01
C1801-1803	US060800	C. CE. CHP	8pF 50V B	UCRTKABGEL	チップセラコン	01
C1804-1810	WE773800	C. CE. M. CHP	1uF 10V B	UCRTKABGEL	チップ積層セラコン	01
C1811-1813	US135100	C. CE. CHP	0.1uF 16V	UCRTKABGEL	チップセラコン	01
C1814	UR837470	C. EL	47uF 16V	UCRTKABGEL	ケミコン	01
C1815	WE773800	C. CE. M. CHP	1uF 10V B	UCRTKABGEL	チップ積層セラコン	01
C1816-1817	UR837470	C. EL	47uF 16V	UCRTKABGEL	ケミコン	01
C1818	WE773800	C. CE. M. CHP	1uF 10V B	UCRTKABGEL	チップ積層セラコン	01
C1819	UR829100	C. EL	1000uF 10V	UCRTKABGEL	ケミコン	01
C1820-1821	US062100	C. CE. CHP	100pF 50V B	UCRTKABGEL	チップセラコン	01
C1822	UR829100	C. EL	1000uF 10V	UCRTKABGEL	ケミコン	01
C1823	US063100	C. CE. CHP	1000pF 50V B	UCRTKABGEL	チップセラコン	01
C1824	UR837100	C. EL	10uF 16V	UCRTKABGEL	ケミコン	01
C1825	US063100	C. CE. CHP	1000pF 50V B	UCRTKABGEL	チップセラコン	01
C1826	UR838100	C. EL	100uF 16V	UCRTKABGEL	ケミコン	01
C1827-1829	UR837100	C. EL	10uF 16V	UCRTKABGEL	ケミコン	01
D101-102	VD631600	DIODE	1SS133, 176		ダイオード	01
D103	VU171900	DIODE. ZENR	UDZ5.1B 5.1V		ツェナーダイオード	01

* New Parts * 新規部品

P.C.B. MAIN

Ref No.	Part No.	Description	Remarks	Markets	部 品 名	ランク
D104	WC398800	DIODE	KDS160-RTK		ダイオード	01
D105-106	VN008700	DIODE	1SS270A		ダイオード	01
D107	WC398800	DIODE	KDS160-RTK		ダイオード	01
D108-110	VN008700	DIODE	1SS270A		ダイオード	01
D111-113	VD631600	DIODE	1SS133, 176		ダイオード	01
D114-115	VN008700	DIODE	1SS270A		ダイオード	01
* D116	VG443000	DIODE. ZENR	27. 0V		ツェナーダイオード	
D117	VN008700	DIODE	1SS270A		ダイオード	01
D118-119	VD631600	DIODE	1SS133, 176		ダイオード	01
△ D120	WA653200	DIODE. BRG	TS6P03G 6A 200V		ダイオードブリッジ	04
D121	VD631600	DIODE	1SS133, 176		ダイオード	01
D122-123	VS997800	DIODE	1T2		ダイオード	01
D161-162	VU994300	DIODE. ZENR	MA8075-H 7. 7V		ツェナーダイオード	01
D163	VU995500	DIODE. ZENR	MA8100-H 10. 3V		ツェナーダイオード	02
D181	VU172000	DIODE. ZENR	UDZS5. 6BTE-17 5. 6V	UCRDKABGEL	ツェナーダイオード	01
* △ IC101	X8190A00	IC	STK433-330-E		パワー IC	
* △ IC102	X7427A00	IC	STK433-130-E		アンプ IC	01
* IC161	X8155A00	IC	R2A15215FP		IC	
* IC162-164	X8302A00	IC	AZ4580MTR-E1 OPAMP		アンプ IC	
* IC168	X8235A00	IC	LC72725KM	BGE	IC	
* IC169	X8302A00	IC	AZ4580MTR-E1 OPAMP		アンプ IC	
* IC181	X7362A00	IC	NJM2586AM (TE2)	UCRDKABGEL	アンプ IC	
* IC182	XH436A00	IC	LA7956	UCRDKABGEL	IC	03
* PJ161	WJ648900	JACK. PIN	6P		ピンジャック	
* PJ162	WJ649000	JACK. PIN	6P		ピンジャック	
* PJ163	WJ649300	JACK. PIN	1P		ピンジャック	
* PJ164-165	WJ649200	JACK. PIN	4P		ピンジャック	
* PJ181-182	WG505100	JACK. PIN	6P	UCRDKABGEL	ピンジャック	
* PJ183	WJ649100	JACK. PIN	2P	UCRDKABGEL	ピンジャック	
* PJ184	WJ649400	JACK. PIN	1P	UCRDKABGEL	ピンジャック	
* PJ185	WJ649100	JACK. PIN	2P	UCRDKABGEL	ピンジャック	
PN191-192	V9637500	PIN	L=70 #18		スタイルピン	
Q101-105	VD303700	TR	2SC3326 A, B		トランジスタ	01
Q106-108	WC434800	TR. DGT	KRA102S-RTK/P		デジタルトランジスタ	01
△ Q109	WC398400	TR	2N5551C-AT		トランジスタ	
△ Q110-111	VC614000	TR	2SB1274 Q, R, S		トランジスタ	02
△ Q112	WC398400	TR	2N5551C-AT		トランジスタ	
△ Q113-114	WC397700	TR	2N5401C-AT		トランジスタ	
△ Q115-119	WC398400	TR	2N5551C-AT		トランジスタ	
△ Q120	WC397700	TR	2N5401C-AT		トランジスタ	
△ Q121-123	WC434900	TR. DGT	KRA104S-RTK		デジタルトランジスタ	01
△ Q124	VP872600	TR	2SA1708 S, T		トランジスタ	01
△ Q125-126	WC434900	TR. DGT	KRA104S-RTK		デジタルトランジスタ	01
△ Q127	WC435000	TR. DGT	KRC102S-RTK		デジタルトランジスタ	01
Q128	iC181510	TR	2SC1815 Y		トランジスタ	01
Q129-132	WC435000	TR. DGT	KRC102S-RTK		デジタルトランジスタ	01
Q133	WC434900	TR. DGT	KRA104S-RTK		デジタルトランジスタ	01
Q161-162	VZ725900	TR	2SD1938F S, T		トランジスタ	01
Q163	WC434800	TR. DGT	KRA102S-RTK/P		デジタルトランジスタ	01
Q164	iC181510	TR	2SC1815 Y		トランジスタ	01
Q165	iA101510	TR	2SA1015 Y		トランジスタ	01
Q166	iC181510	TR	2SC1815 Y		トランジスタ	01
Q167	iC174020	TR	2SC1740S QRS	BGE	トランジスタ	01
Q181	iA101510	TR	2SA1015 Y	UCRDKABGEL	トランジスタ	01
Q182	iC174020	TR	2SC1740S QRS	UCRDKABGEL	トランジスタ	01

* New Parts * 新規部品

P.C.B. MAIN and P.C.B. D-VIDEO

Ref No.	Part No.	Description	Remarks	Markets	部 品 名	ラング	
Q183-184	iC181510	TR	2SC1815 Y		UCRTKABGEL	トランジスタ	01
R1027-1028	HV753220	R. CAR. FP	2.2Ω 1/4W			不燃化カーボン抵抗	01
△ R1031	HV755560	R. CAR. FP	560Ω 1/4W			不燃化カーボン抵抗	01
△ R1038	HV754100	R. CAR. FP	10Ω 1/4W			不燃化カーボン抵抗	01
△ R1043	HV754100	R. CAR. FP	10Ω 1/4W			不燃化カーボン抵抗	01
△ R1054	WB279900	R. CEMENT	RGC55C 0.22+0.22			セメント抵抗	02
△ R1057	WB279900	R. CEMENT	RGC55C 0.22+0.22			セメント抵抗	02
△ R1061	WB279900	R. CEMENT	RGC55C 0.22+0.22			セメント抵抗	02
△ R1069-1070	WB279900	R. CEMENT	RGC55C 0.22+0.22			セメント抵抗	02
R1085	HV754100	R. CAR. FP	10Ω 1/4W			不燃化カーボン抵抗	01
R1087	HV754100	R. CAR. FP	10Ω 1/4W			不燃化カーボン抵抗	01
R1089	HV754100	R. CAR. FP	10Ω 1/4W			不燃化カーボン抵抗	01
R1092-1093	HV754100	R. CAR. FP	10Ω 1/4W			不燃化カーボン抵抗	01
* △ R1095	WB625100	R. MTL. FLM	4.7Ω 1W J			金属被膜抵抗	
* △ R1099-1100	WB625100	R. MTL. FLM	4.7Ω 1W J			金属被膜抵抗	
* △ R1103-1104	WB625100	R. MTL. FLM	4.7Ω 1W J			金属被膜抵抗	
△ R1106	HV756390	R. CAR. FP	3.9KΩ 1/4W			不燃化カーボン抵抗	01
R1107	HV753470	R. CAR. FP	4.7Ω 1/4W			不燃化カーボン抵抗	01
* △ R1110	WB627600	R. MTL. OXD	820Ω 1W J			酸化金属被膜抵抗	
R1111	HV753470	R. CAR. FP	4.7Ω 1/4W			不燃化カーボン抵抗	01
R1501-1505	HV753470	R. CAR. FP	4.7Ω 1/4W			不燃化カーボン抵抗	01
R1659-1660	HV753220	R. CAR. FP	2.2Ω 1/4W			不燃化カーボン抵抗	01
R1815	HV754220	R. CAR. FP	22Ω 1/4W		UCRTKABGEL	不燃化カーボン抵抗	01
R1825	HV755270	R. CAR. FP	270Ω 1/4W		UCRTKABGEL	不燃化カーボン抵抗	01
R1831	HV753220	R. CAR. FP	2.2Ω 1/4W		UCRTKABGEL	不燃化カーボン抵抗	01
* △ RY101-105	WJ122400	RELAY	981-2A-24DS-SP7			リレー 24V	
RY106	WE648700	RELAY	DC DH24D2-0-Q			リレー 24V	06
ST101	WA789600	SCR. TERM	M3			スクリューターミナル	
* TE101	WJ265400	TERM. SP	JB-405ET(V0)-02		JUCRTA	スピーカ端子	
* TE101	WJ265500	TERM. SP	JB-408A(V0)-01		KBGEL	スピーカ端子	
* TE151	WJ551900	TERM. SP	MSP-120V2-11(765A)			スピーカ端子	
* XL161	WJ588000	RSNR. CRYST	4.332MHz		BGE	水晶振動子	
	WE774200	SCR. BND. HD	3x10 MFZ2W3			バインドBタイトネジ	01
* WJ645000	P. C. B.	D-VIDEO			J	P C B Dビデオ	
CB301-304	WD398400	CN. DIN	14P YKF45-3011		J	D I Nコネクター	05
CB305	VB858500	CN. BS. PIN	6P		J	ベースピン	01
C3003-3011	US060800	C. CE. CHP	8pF 50V B		J	チップセラコン	01
C3012-3014	US064100	C. CE. CHP	0.01uF 50V B		J	チップセラコン	01
C3015-3017	US060800	C. CE. CHP	8pF 50V B		J	チップセラコン	01
C3026-3030	US135100	C. CE. CHP	0.1uF 16V		J	チップセラコン	01
C3031	UR837470	C. EL	47uF 16V		J	ケミコン	01
C3032	US135100	C. CE. CHP	0.1uF 16V		J	チップセラコン	01
C3033	UR837470	C. EL	47uF 16V		J	ケミコン	01
C3034	US135100	C. CE. CHP	0.1uF 16V		J	チップセラコン	01
C3035	UR837470	C. EL	47uF 16V		J	ケミコン	01
C3036-3037	US135100	C. CE. CHP	0.1uF 16V		J	チップセラコン	01
C3038-3040	US061220	C. CE. CHP	22pF 50V B		J	チップセラコン	01
C3041-3042	US135100	C. CE. CHP	0.1uF 16V		J	チップセラコン	01
C3043-3044	UR837100	C. EL	10uF 16V		J	ケミコン	01
C3045	UR838100	C. EL	100uF 16V		J	ケミコン	01
C3046-3049	UR837100	C. EL	10uF 16V		J	ケミコン	01
C3050	US063100	C. CE. CHP	1000pF 50V B		J	チップセラコン	01

* New Parts * 新規部品

P.C.B. D-VIDEO

Ref No.	Part No.	Description	Remarks	Markets	部 品 名	ランク
C3051	UR838100	C.EL	100uF 16V	J	ケミコン	01
C3052	UR837100	C.EL	10uF 16V	J	ケミコン	01
C3053-3054	US062100	C.CE. CHP	100pF 50V B	J	チップセラコン	01
C3055-3056	UR829100	C.EL	1000uF 10V	J	ケミコン	01
C3057	US063100	C.CE. CHP	1000pF 50V B	J	チップセラコン	01
D3001-3009	VT332900	DIODE	1SS355	J	ダイオード	01
IC303	X2904A00	IC	NJM2581M VIDEO AMP	J	アンプIC	06
IC304-306	XS790A00	IC	TC74HC4052AF MPX	J	ロジックIC	02
IC307	XH436A00	IC	LA7956	J	IC	03
IC308	X7973A00	IC	K1A79M05P1-U	J	電源IC	02
PJ301	V7190000	JACK. PIN	2P	J	ピンジャック	
PJ302	V7189800	JACK. PIN	1P	J	ピンジャック	01
PJ303	V7190000	JACK. PIN	2P	J	ピンジャック	
Q301-302	iC181510	TR	2SC1815 Y	J	トランジスタ	01
Q303	iC174020	TR	2SC1740S QRS	J	トランジスタ	01
R3044	HV755270	R. CAR. FP	270Ω 1/4W	J	不燃化カーボン抵抗	01
R3049	HV753220	R. CAR. FP	2.2Ω 1/4W	J	不燃化カーボン抵抗	01

* New Parts * 新規部品

Carbon Resistors

Value	1/4W Type Part No.	1/6W Type Part No.	Value	1/4W Type Part No.	1/6W Type Part No.
1.0 Ω	HJ35 3100	HF85 3100	10 kΩ	HF45 7100	HF45 7100
1.8 Ω	HJ35 3180	*	11 kΩ	HF45 7110	HF45 7110
2.2 Ω	HJ35 3220	HF85 3220	12 kΩ	HJ35 7120	HF85 7120
3.3 Ω	HJ35 3330	HF85 3330	13 kΩ	HF45 7130	HF45 7130
4.7 Ω	HJ35 3470	HF85 3470	15 kΩ	HF45 7150	HF45 7150
5.6 Ω	HJ35 3560	HF85 3560	18 kΩ	HF45 7180	HF45 7180
10 Ω	HF45 4100	HF45 4100	22 kΩ	HF45 7220	HF45 7220
15 Ω	HJ35 4150	HF85 4150	24 kΩ	HF45 7240	HF45 7240
22 Ω	HF45 4220	HF45 4220	27 kΩ	HJ35 7270	HF85 7270
27 Ω	HJ35 4270	HF85 4270	30 kΩ	HF45 7300	HF45 7300
33 Ω	HF45 4330	HF45 4330	33 kΩ	HF45 7330	HF45 7330
39 Ω	HJ35 4470	HF85 4390	36 kΩ	HF45 7360	HF45 7360
47 Ω	HF45 4470	HF45 4470	39 kΩ	HF45 7390	HF45 7390
56 Ω	HF45 4560	HF45 4560	47 kΩ	HF45 7470	HF45 7470
68 Ω	HF45 4680	HF45 4680	51 kΩ	HF45 7510	HF45 7510
75 Ω	HF45 4750	HF45 4750	56 kΩ	HF45 7560	HF45 7560
82 Ω	HF45 4820	HF45 4820	62 kΩ	HF45 7620	HF45 7620
91 Ω	HF45 4910	HF45 4910	68 kΩ	HF45 7680	HF45 7680
100 Ω	HF45 5100	HF45 5100	82 kΩ	HF45 7820	HF45 7820
110 Ω	HJ35 5110	HF85 5110	91 kΩ	HF45 7910	HF45 7910
120 Ω	HF45 5120	HF45 5120	100 kΩ	HF45 8100	HF45 8100
150 Ω	HF45 5150	HF45 5150	110 kΩ	HF45 8110	HF45 8110
160 Ω	HJ35 5160	*	120 kΩ	HF45 8120	HF45 8120
180 Ω	HF45 5180	HF45 5180	150 kΩ	HF45 8150	HF45 8150
200 Ω	HF45 5200	HF45 5200	180 kΩ	HF45 8180	HF45 8180
220 Ω	HF45 5220	HF45 5220	220 kΩ	HJ35 8220	HF85 8220
270 Ω	HF45 5270	HF45 5270	270 kΩ	HF45 8270	HF45 8270
330 Ω	HF45 5330	HF45 5330	300 kΩ	HF45 8300	HF45 8300
390 Ω	HF45 5390	HF45 5390	330 kΩ	HF45 8330	HF45 8330
430 Ω	HF45 5430	HF45 5430	390 kΩ	HJ35 8390	HF85 8390
470 Ω	HF45 5470	HF45 5470	470 kΩ	HF45 8470	HF45 8470
510 Ω	HF45 5510	HF45 5510	560 kΩ	HJ35 8560	HF85 8560
560 Ω	HF45 5560	HF45 5560	680 kΩ	HJ35 8680	HF85 8680
680 Ω	HF45 5680	HF45 5680	820 kΩ	HJ35 8820	HF85 8820
820 Ω	HF45 5820	HF45 5820	1.0 MΩ	HF45 9100	HF45 9100
910 Ω	HF45 5910	HF45 5910	1.2 MΩ	HJ35 9120	*
1.0 kΩ	HF45 6100	HF45 6100	1.5 MΩ	HJ35 9150	HF85 9150
1.2 kΩ	HF45 6120	HF45 6120	1.8 MΩ	HJ35 9180	HF85 9180
1.5 kΩ	HF45 6150	HF45 6150	2.2 MΩ	HJ35 9220	HF85 9220
1.8 kΩ	HF45 6180	HF45 6180	3.3 MΩ	HJ35 9330	HF85 9330
2.0 kΩ	HJ35 6200	HF85 6200	3.9 MΩ	HJ35 9390	*
2.2 kΩ	HF45 6220	HF45 6220	4.7 MΩ	HJ35 9470	HF85 9470
2.4 kΩ	HJ35 6240	HF85 6240			
2.7 kΩ	HF45 6270	HF45 6270			
3.0 kΩ	HF45 6300	HF45 6300			
3.3 kΩ	HF45 6330	HF45 6330			
3.6 kΩ	HJ35 6360	HF85 6360			
3.9 kΩ	HF45 6390	HF45 6390			
4.7 kΩ	HF45 6470	HF45 6470			
5.1 kΩ	HF45 6510	HF45 6510			
5.6 kΩ	HF45 6560	HF45 6560			
6.8 kΩ	HF45 6680	HF45 6680			
8.2 kΩ	HF45 6820	HF45 6820			
9.1 kΩ	HF45 6910	HF45 6910			

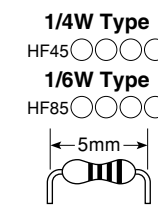
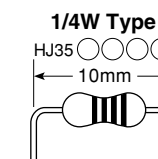

* : Not available

• OVERALL ASS'Y

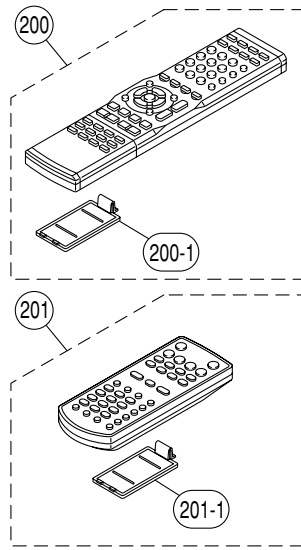

202 U, C, R, T, L, J models



202 K, A, B, G, E models

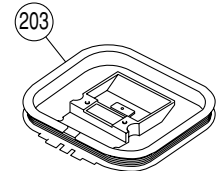
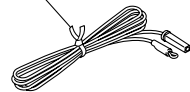

Front Panel Unit

T, K, A, B, G, E models

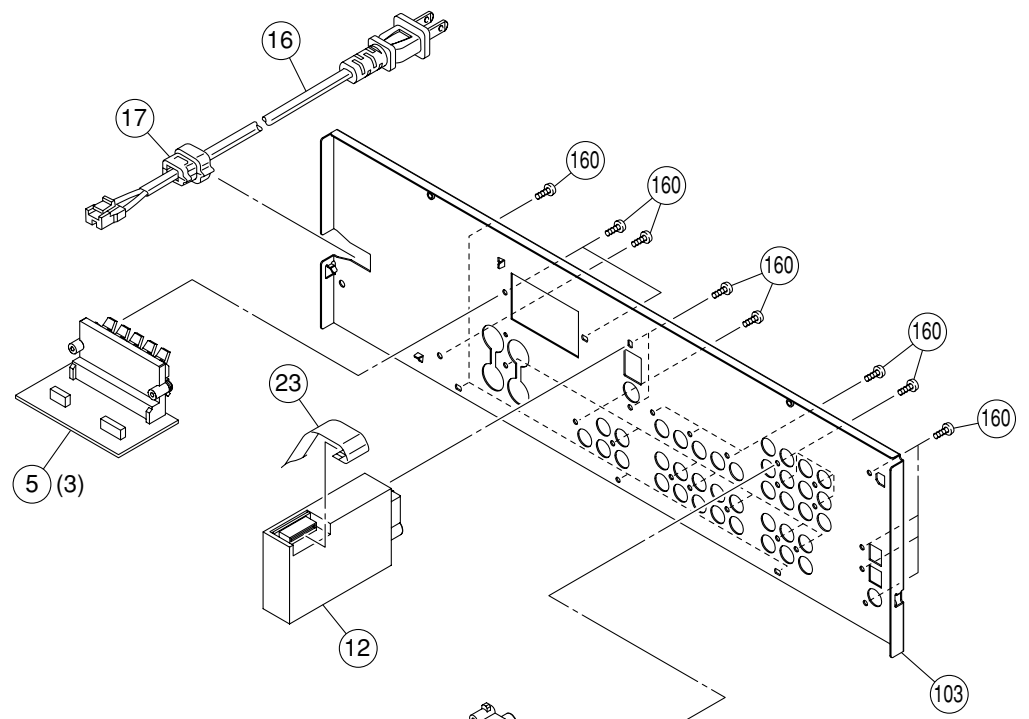
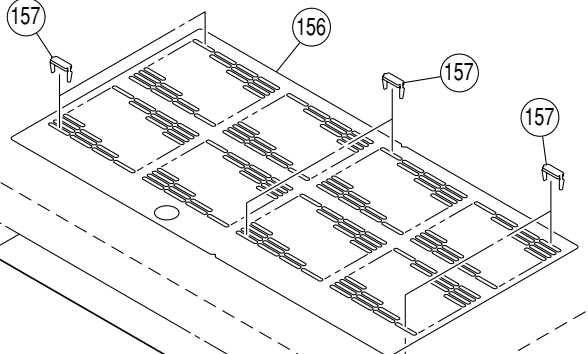

AMP Unit

R, L models

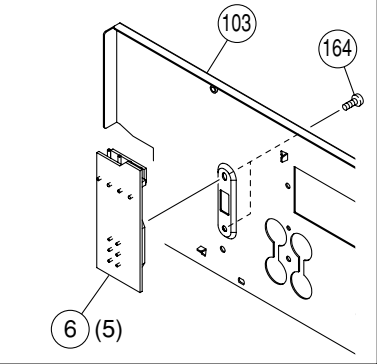

J model

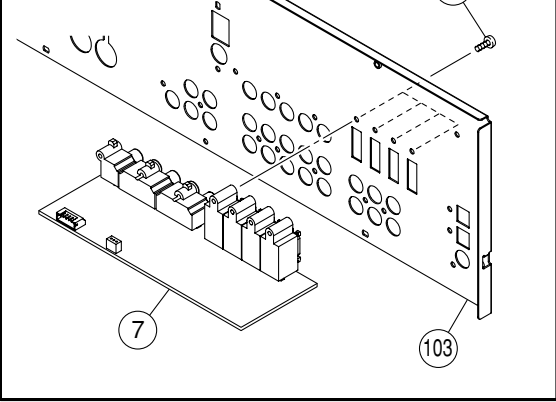

Ref No.	Part No.	Description	Remarks	Markets	部 品 名	ランク	
*	5	WJ645400	P. C. B. ASS'Y	MAIN	J	P C B メイン	
*	5	WJ645500	P. C. B. ASS'Y	MAIN	UC	P C B メイン	
*	5	WJ645600	P. C. B. ASS'Y	MAIN	RTA	P C B メイン	
*	5	WJ645700	P. C. B. ASS'Y	MAIN	KL	P C B メイン	
*	5	WJ645800	P. C. B. ASS'Y	MAIN	BGE	P C B メイン	
*	6	WJ643600	P. C. B. ASS'Y	OPERATION	J	P C B オペレーション	
*	6	WJ643700	P. C. B. ASS'Y	OPERATION	UC	P C B オペレーション	
*	6	WJ643800	P. C. B. ASS'Y	OPERATION	R	P C B オペレーション	
*	6	WJ643900	P. C. B. ASS'Y	OPERATION	TKABGE	P C B オペレーション	
*	6	WJ644000	P. C. B. ASS'Y	OPERATION	L	P C B オペレーション	
*	7	WJ645000	P. C. B. ASS'Y	D-VIDEO	J	P C B Dビデオ	
	12	WB423900	AM/FM TUNER	ENG04705Q	J	AM/FM チューナー	12
	12	WB424000	AM/FM TUNER	ENG06709Q	UCRL	AM/FM チューナー	
	12	WB877300	AM/FM TUNER	FAE381-A07F	T	AM/FM チューナー	
	12	WB424100	AM/FM TUNER	ENG07711Q	KABGE	AM/FM チューナー	
* ⚠	15	X8599A00	POWER TRANSFORMER		J	電源トランス	
* ⚠	15	X8600A00	POWER TRANSFORMER		UC	電源トランス	
* ⚠	15	X8601A00	POWER TRANSFORMER		RL	電源トランス	
* ⚠	15	X8602A00	POWER TRANSFORMER		TK	電源トランス	
* ⚠	15	X8603A00	POWER TRANSFORMER		A	電源トランス	
* ⚠	15	X8604A00	POWER TRANSFORMER		BGE	電源トランス	
⚠	16	WB211800	POWER CABLE	1.8m	J	電源コード	
⚠	16	WB120500	POWER CABLE	2m	UC	電源コード	
⚠	16	WC992700	POWER CABLE	2m	R	電源コード	
⚠	16	WB120600	POWER CABLE	2m	T	電源コード	
⚠	16	WC753000	POWER CABLE	2m	K	電源コード	
⚠	16	WC743700	POWER CABLE	2m	A	電源コード	
⚠	16	WB212200	POWER CABLE	2m	B	電源コード	
⚠	16	WB212300	POWER CABLE	2m	GEL	電源コード	
	17	V2438700	CORD STOPPER	10P1		コードストッパー	02
	22	MF120180	FLEXIBLE FLAT CABLE	20P 180mm P=1.25		カード電線 C & C	03
	23	MF113120	FLEXIBLE FLAT CABLE	13P 120mm P=1.25		カード電線 C & C	01
	101	WE065200	TOP COVER		GD	トップカバー	
	101	WE065000	TOP COVER		BL	トップカバー	
	101	WE065100	TOP COVER		TI	トップカバー	
	101	WG481900	TOP COVER		SI	トップカバー	
*	103	WJ187000	REAR PANEL	AX361	J	リヤパネル	
*	103	WJ186400	REAR PANEL	V361	UC	リヤパネル	
*	103	WJ186500	REAR PANEL	V361	R	リヤパネル	
*	103	WJ186600	REAR PANEL	V361	T	リヤパネル	
*	103	WJ213400	REAR PANEL	V361	K	リヤパネル	
*	103	WJ186700	REAR PANEL	V361	A	リヤパネル	
*	103	WJ186800	REAR PANEL	V361	BGE	リヤパネル	
*	103	WJ186900	REAR PANEL	V361	L	リヤパネル	
*	103	WJ187100	REAR PANEL	6030	UC	リヤパネル	
*	103	WJ187200	REAR PANEL	6030	R	リヤパネル	
*	103	WJ187300	REAR PANEL	6030	T	リヤパネル	
*	103	WJ213500	REAR PANEL	6030	K	リヤパネル	
*	103	WJ187400	REAR PANEL	6030	A	リヤパネル	
*	103	WJ187500	REAR PANEL	6030	GE	リヤパネル	
	109	WA796100	SUPPORT P. C. B.			サポート P C B	
	120	WA790600	LEG	D60/H21	GD	レッグ	
	120	WA790500	LEG	D60/H21	V361BL, TI, SI	レッグ	
	120	WA790700	LEG	D60/H21	6030BL	レッグ	
	121	WG362100	KNOB D48	VOLUME	GD	ノブ D 4 8	
	121	WG362000	KNOB D48	VOLUME	BL	ノブ D 4 8	
	121	WG466100	KNOB D48	VOLUME	TI	ノブ D 4 8	
	121	WG362200	KNOB D48	VOLUME	SI	ノブ D 4 8	
	151	WB408400	DAMPER	10x30 t=4		ダンパー	

* New Parts * 新規部品

Ref No.	Part No.	Description	Remarks	Markets	部 品 名	ランク	
*	152	WB484700	DAMPER			SCREW MASK	
*	156	WJ589800	SHEET TOP		TKABGE	シート トップ	
*	157	WJ323900	RIVET TOP		TKABGE	リベット トップ	
	160	WE774100	BIND HEAD BONDING B-T. SCREW	3x8 MFZN2B3		ボンディング B タイトネジ	01
	163	WE774300	BIND HEAD B-TIGHT SCREW	3x8 MFZN2W3		バインド B タイトネジ	01
	164	WE774000	BIND HEAD SCREW	3x6 MFZN2W3	RL	バインド小ネジ	01
	167	WF002600	PW HEAD B-TIGHT SCREW	3x8 MFZN2W3		PWヘッド B タイトネジ	01
	168	WE774600	SCREW IC	3x18 MFZN2W3		スクリュー IC	01
	170	WE774700	BIND HEAD S-TIGHT SCREW	4x10 MFZN2W3		バインド S タイトネジ	01
	171	VD069600	PW HEAD S-TIGHT SCREW	4x8-10 MFN133	GD, TI, SI	PWヘッド S タイトネジ	01
	171	VH313200	PW HEAD S-TIGHT SCREW	4x8-10 MFN13BL	BL	PWヘッド S タイトネジ	01
	172	WE200400	DISH HEAD B-TIGHT SCREW	3x6 MFN133	GD, TI, SI	D I S H B タイトネジ	01
	172	WE200500	DISH HEAD B-TIGHT SCREW	3x6 MFN13BL	BL	D I S H B タイトネジ	01
			ACCESSORIES			付属品	
*	200	WJ409400	REMOTE CONTROL	RAV312	JRTKAL	リモコン	
*	200	WJ409300	REMOTE CONTROL	RAV311	UC	リモコン	
*	200-1	AAX82380	BATTERY COVER		CG-2209	JUCRTKAL	電池蓋
*	201	WJ409700	REMOTE CONTROL	RAV28	BGE	リモコン	
*	201-1	AAX70730	BATTERY COVER		CG-8912	BGE	電池蓋
	202	WB212500	INDOOR FM ANTENNA	1.4m 1pc	JUCRTL	F M簡易アンテナ	03
	202	WB212400	INDOOR FM ANTENNA	1.4m 1pc	KABGE	F M簡易アンテナ	
	203	WB212600	AM LOOP ANTENNA	1.0m 1pc		A Mループアンテナ	04
			BATTERY MANGANESE DRY	R03,AAA,UM-4 2pcs		単 4 乾電池	
			SERVICE TOOLS				
		V2854400	FLEXIBLE FLAT CABLE	17P 300mm P=1.25		カード電線 C & C	

* New Parts * 新規部品

• FRONT PANEL UNIT

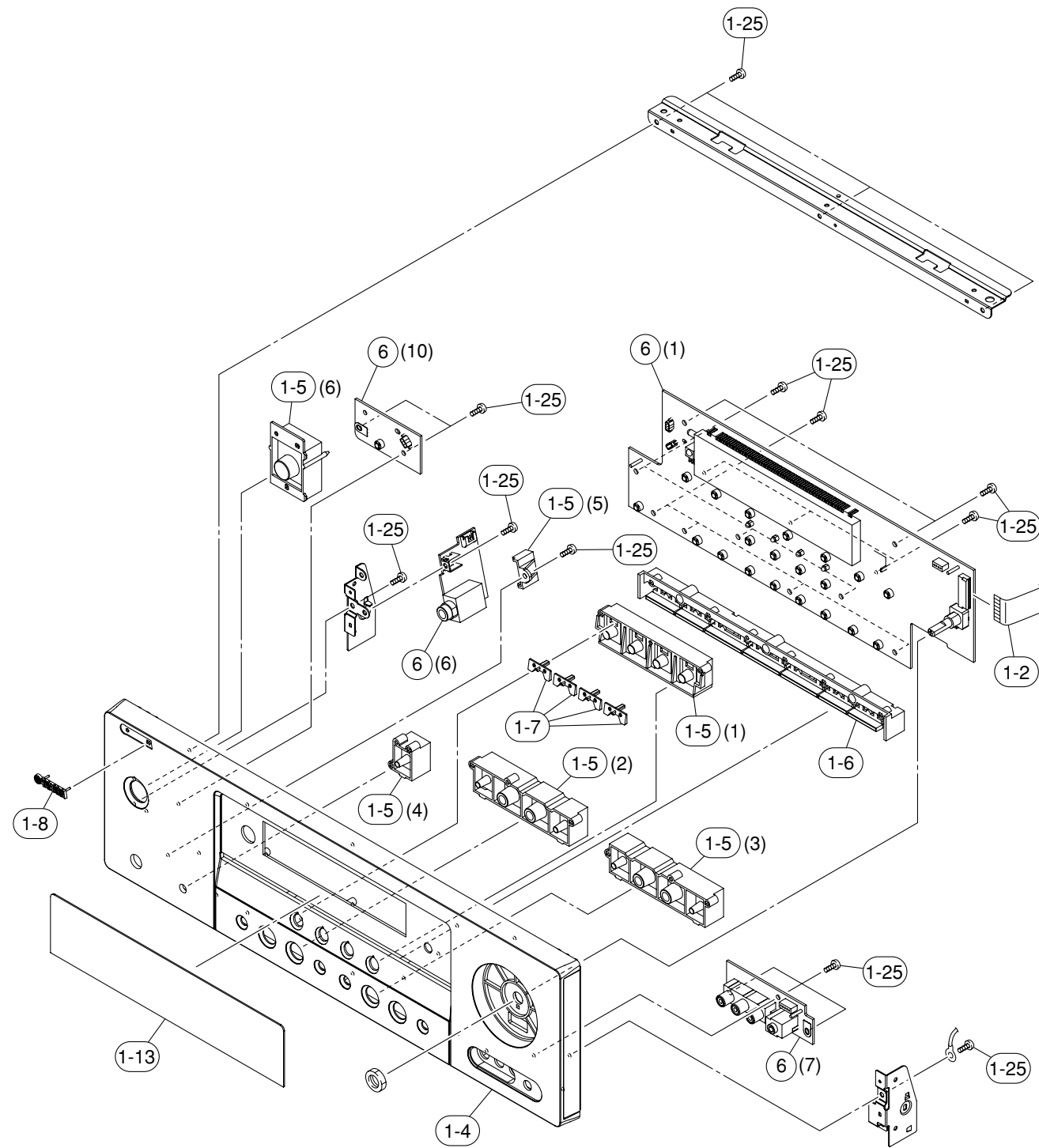

Ref No.	Part No.	Description	Remarks	Markets	部品名	ランク
1-2	MF117180	FLEXIBLE FLAT CABLE	17P 180mm P=1.25		カード電線 C & C	02
* 1-4	WJ188900	FRONT PANEL		V361GD	フロントパネル	
* 1-4	WJ188400	FRONT PANEL		V361BL	フロントパネル	
* 1-4	WJ189300	FRONT PANEL		V361TI	フロントパネル	
* 1-4	WJ189800	FRONT PANEL		AX361SI	フロントパネル	
* 1-4	WJ191800	FRONT PANEL		V361SI	フロントパネル	J
* 1-4	WJ189000	FRONT PANEL		6030GD	フロントパネル	URABGE
* 1-4	WJ188500	FRONT PANEL		6030BL	フロントパネル	
* 1-4	WJ190100	FRONT PANEL		6030SI	フロントパネル	UCRKA
* 1-4	WJ189900	FRONT PANEL		6030SI	フロントパネル	GE
* 1-5	WJ192500	BUTTON CASE		GD	ボタンケース	
* 1-5	WJ192300	BUTTON CASE		V361BL	ボタンケース	
* 1-5	WJ192400	BUTTON CASE		6030BL	ボタンケース	
* 1-5	WJ192700	BUTTON CASE		TI	ボタンケース	
* 1-5	WJ192600	BUTTON CASE		SI	ボタンケース	
* 1-6	WJ192800	BUTTON TUNER			ボタンチューナー	
* 1-7	WJ193200	LENS BUTTON	SCENE		ボタンレンズ	
* 1-8	WJ193400	EMBLEM GD		GD, 6030BL	エンブレムGD	
* 1-8	WJ193300	EMBLEM BL		V361BL, TI, SI	エンブレムBL	
* 1-13	WJ194100	SHEET WINDOW		AX361, V361, 6030GD, 6030SI	シートウインドウ	JRTKABGEL
* 1-13	WJ194000	SHEET WINDOW	XM	V361, 6030SI	シートウインドウ	UC
* 1-13	WJ194200	SHEET WINDOW	XM	6030BL	シートウインドウ	UC
* 1-13	WJ194300	SHEET WINDOW		6030BL	シートウインドウ	RGA
1-25	WE774800	BIND HEAD P-TIGHT SCREW	3x8 MFZN2W3		バインドPタイトネジ	01
* 6	WJ643600	P.C.B. ASS'Y	OPERATION		P C B オペレーション	J
* 6	WJ643700	P.C.B. ASS'Y	OPERATION		P C B オペレーション	UC
* 6	WJ643800	P.C.B. ASS'Y	OPERATION		P C B オペレーション	R
* 6	WJ643900	P.C.B. ASS'Y	OPERATION		P C B オペレーション	TKABGE
* 6	WJ644000	P.C.B. ASS'Y	OPERATION		P C B オペレーション	L

* New Parts * 新規部品

1 • AMP UNIT

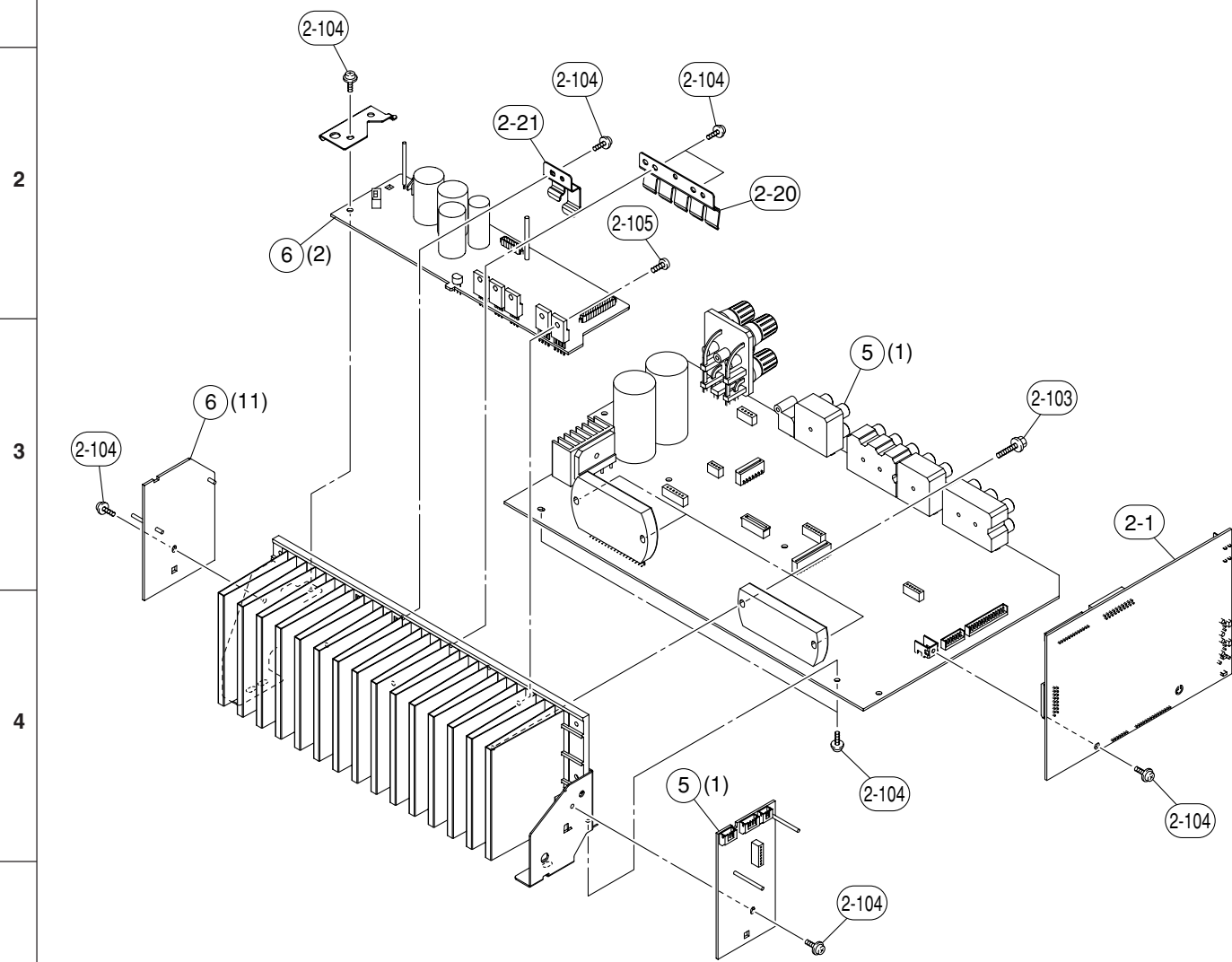

Ref No.	Part No.	Description	Remarks	Markets	部品名	ランク	
*	2-1	WJ641900	P.C.B. ASS'Y	DSP	J	PCB DSP	
*	2-1	WJ642000	P.C.B. ASS'Y	DSP	UC	PCB DSP	
*	2-1	WJ642100	P.C.B. ASS'Y	DSP	R	PCB DSP	
*	2-1	WJ642200	P.C.B. ASS'Y	DSP	T	PCB DSP	
*	2-1	WJ642300	P.C.B. ASS'Y	DSP	KA	PCB DSP	
*	2-1	WJ642400	P.C.B. ASS'Y	DSP	BGE	PCB DSP	
*	2-1	WJ642500	P.C.B. ASS'Y	DSP	L	PCB DSP	
	2-20	WG451000	SUPPORT TR	5P		サポートTR 5P	
*	2-21	WJ187700	SUPPORT TR	2P		サポートTR 2P	
	2-103	WE774600	SCREW IC	3x18	MFZN2W3	スクリューIC	01
	2-104	WF002600	PW HEAD B-TIGHT SCREW	3x8	MFZN2W3	PWヘッドBタイトネジ	01
	2-105	WE774300	BIND HEAD B-TIGHT SCREW	3x8	MFZN2W3	バインドBタイトネジ	01
*	5	WJ645400	P.C.B. ASS'Y	MAIN	J	PCB メイン	
*	5	WJ645500	P.C.B. ASS'Y	MAIN	UC	PCB メイン	
*	5	WJ645600	P.C.B. ASS'Y	MAIN	RTA	PCB メイン	
*	5	WJ645700	P.C.B. ASS'Y	MAIN	KL	PCB メイン	
*	5	WJ645800	P.C.B. ASS'Y	MAIN	BGE	PCB メイン	
*	6	WJ643600	P.C.B. ASS'Y	OPERATION	J	PCB オペレーション	
*	6	WJ643700	P.C.B. ASS'Y	OPERATION	UC	PCB オペレーション	
*	6	WJ643800	P.C.B. ASS'Y	OPERATION	R	PCB オペレーション	
*	6	WJ643900	P.C.B. ASS'Y	OPERATION	TKABGE	PCB オペレーション	
*	6	WJ644000	P.C.B. ASS'Y	OPERATION	L	PCB オペレーション	

* New Parts * 新規部品

REMOTE CONTROL

- **RAV311** RX-V361 (U, C models), HTR-6030 (U, C models)
- **RAV312** RX-V361 (R, T, K, A, L models), HTR-6030 (R, T, K, A models), DSP-AX361 (J model)
- SCHEMATIC DIAGRAM

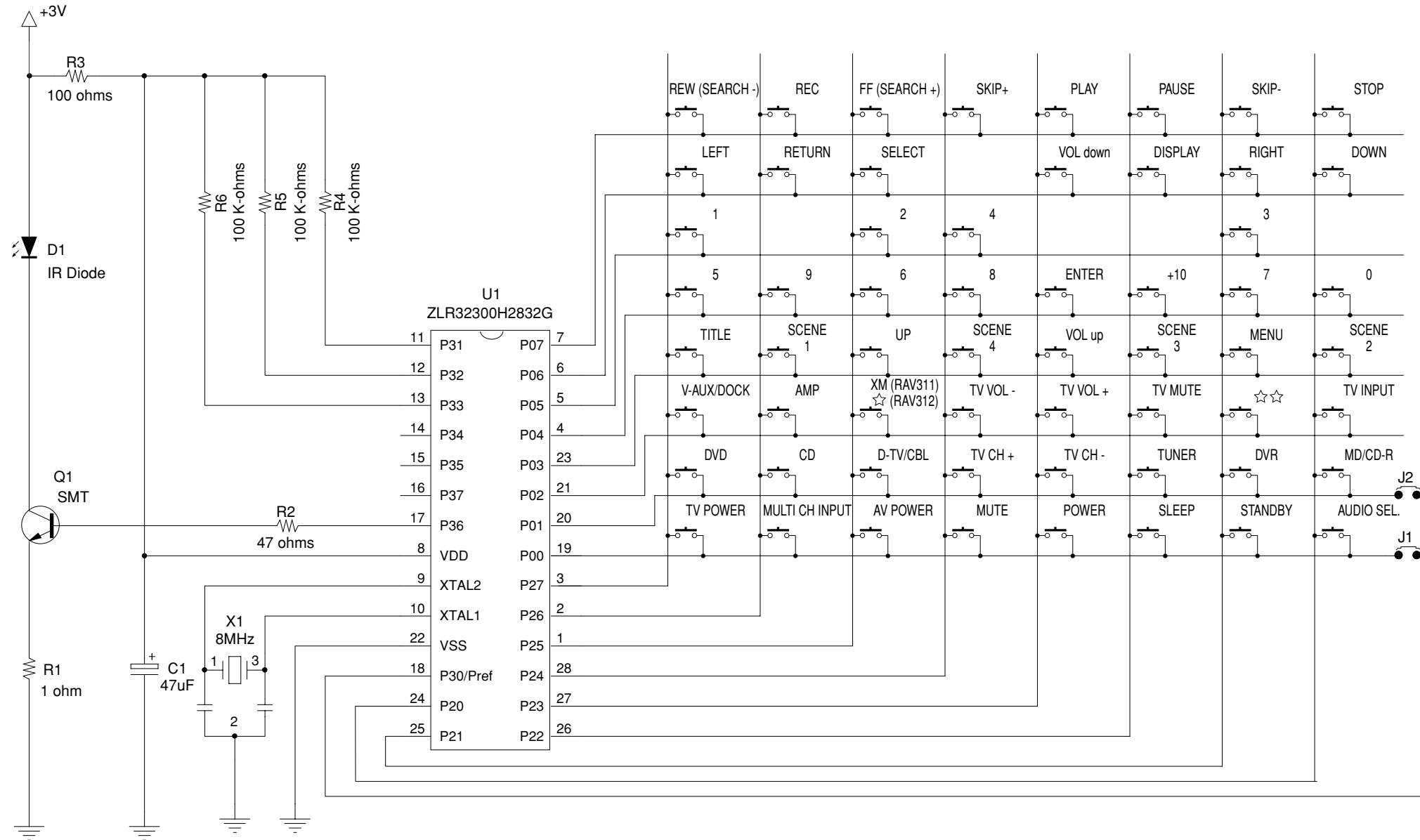

PANELS

RAV311

RX-V361 (U, C models)
HTR-6030 (U, C models)

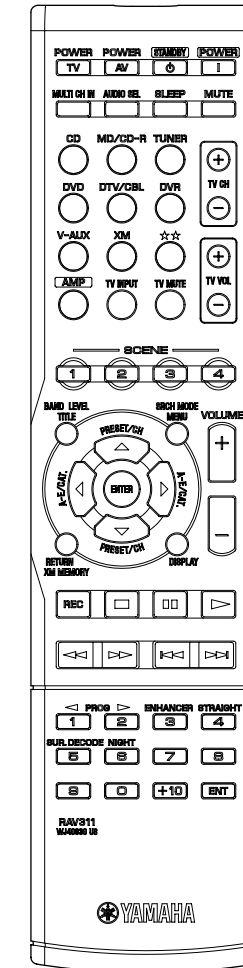

RAV312

RX-V361 (R, T, K, A, L models)
HTR-6030 (R, T, K, A models)
DSP-AX361 (J model)

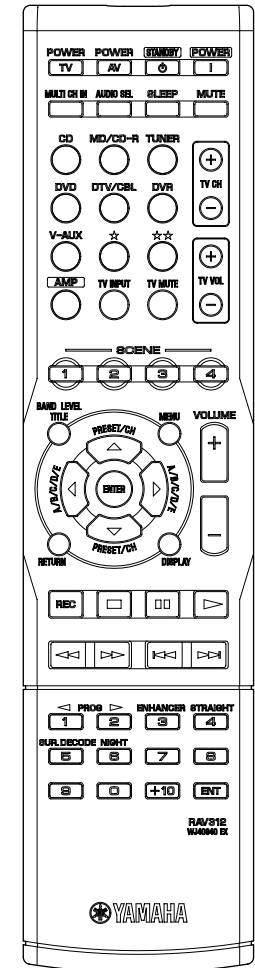

1 • KEY NO. LAYOUT

• KEY CODE

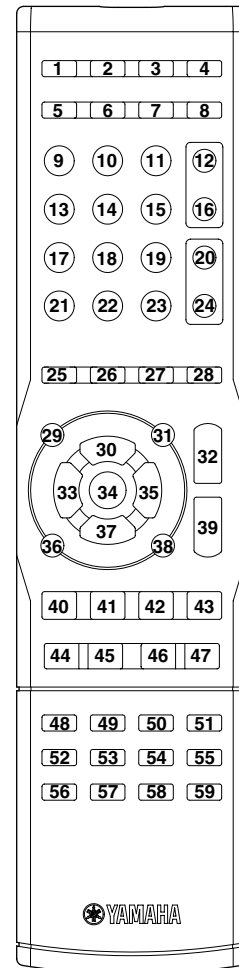

Key No.	Label	Command key	YAMAHA signal													Default		
			AMP	(TV Power)	(TV Power)	(TV Power)	(TV Power)	-	(TV Power)	(TV Power)	(TV Power)	(TV Power)	(TV Power)	(TV Power)	(TV Power)	Library	brand	
1	TV POWER	-	-	(TV Power)	(TV Power)	(TV Power)	(TV Power)	-	(TV Power)	(TV Power)	(TV Power)	(TV Power)	(TV Power)	(TV Power)	(TV Power)	(TV Power)	(TV Power)	(TV Power)
2	AV POWER	-	-	-	7F80	-	7F80	(DVR Power)	048.012	7F01-00	-	-	7F01-20	-	-	-	(device)	
3	STANDBY	O	7E-7F	STANDBY														
4	POWER	O	7E-7E	POWER ON														
5	MULTI CH INPUT	O	7A-87	MULTI CH INPUT														
6	AUDIO SEL.	O	7A-C3	AUDIO SELECT														
7	SLEEP	O	7A-57	SLEEP														
8	MUTE	O	7A-IC	MUTE														
9	CD	O	7A-15	<INPUT key>	Output IR signal and change Device mode											CD	YAMAHA-1	
10	MD/CD-R	O	7A-C9	<INPUT key>	Output IR signal and change Device mode											CD-R	YAMAHA	
11	TUNER	O	7A-16	<INPUT key>	Output IR signal and change Device mode											TUNER	YAMAHA-2	
12	TV CH +	-	-	(TV CH +)	(TV CH +)	(TV CH +)	(TV CH +)	-	(TV CH +)	(TV CH +)	(TV CH +)	(TV CH +)	(TV CH +)	(TV CH +)	(TV CH +)	(TV CH +)	(TV CH +)	
13	DVD	O	7A-C1	<INPUT key>	Output IR signal and change Device mode											DVD	YAMAHA-1	
14	D-TV/CBL	O	7A-54	<INPUT key>	Output IR signal and change Device mode											TV	YAMAHA1	
15	DVR	O	7A-13	<INPUT key>	Output IR signal and change Device mode											DVR	YAMAHA	
16	TV CH -	-	-	(TV CH -)	(TV CH -)	(TV CH -)	(TV CH -)	-	(TV CH -)	(TV CH -)	(TV CH -)	(TV CH -)	(TV CH -)	(TV CH -)	(TV CH -)	(TV CH -)	(TV CH -)	
17	V-AUX/DOCK	O	7A-55	<INPUT key>	Output IR signal and change Device mode											TUNER	YAMAHA-6	
18	XM (RAV311) ☆ (RAV312)	O	7A-B4	<INPUT key>	Output IR signal and change Device mode											TUNER	YAMAHA-4	
19	☆☆	O	7F01-3F	<INPUT key>	Output IR signal and change Device mode											TAPE	YAMAHA-1	
20	TV VOL +	-	-	(TV VOL +)	(TV VOL +)	(TV VOL +)	(TV VOL +)	-	(TV VOL +)	(TV VOL +)	(TV VOL +)	(TV VOL +)	(TV VOL +)	(TV VOL +)	(TV VOL +)	(TV VOL +)	(TV VOL +)	
21	AMP	O	-	Change to AMP mode														
			Key No Mode	9	10	11	13	14	15	17	18	19	21					
				CD	MD/CD-R	TUNER	DVD	D-TV/CBL	DVR	V-AUX/DOCK	XM	NET/USB	AMP					
22	TV INPUT	-	-	(TV Input)	(TV Input)	(TV Input)	(TV Input)	-	(TV Input)	(TV Input)	(TV Input)	(TV Input)	(TV Input)	(TV Input)	(TV Input)	(TV Input)	(TV Input)	
23	TV MUTE	-	-	(TV Mute)	(TV Mute)	(TV Mute)	(TV Mute)	-	(TV Mute)	(TV Mute)	(TV Mute)	(TV Mute)	(TV Mute)	(TV Mute)	(TV Mute)	(TV Mute)	(TV Mute)	
24	TV VOL -	-	-	(TV VOL -)	(TV VOL -)	(TV VOL -)	(TV VOL -)	-	(TV VOL -)	(TV VOL -)	(TV VOL -)	(TV VOL -)	(TV VOL -)	(TV VOL -)	(TV VOL -)	(TV VOL -)	(TV VOL -)	
25	SCENE 1	O	7A-007F	SCENE SELECT														
26	SCENE 2	O	7A-037C	SCENE SELECT														
27	SCENE 3	O	7A-0679	SCENE SELECT														
28	SCENE 4	O	7A-0976	SCENE SELECT														
29	TITLE	-	-	-	-	7A-AE	7CB1	-	048. 200	7F01-0D	7A-70	-	7F01-2D	-	7A-86			
30	UP	-	-	-	-	7A-10	7CB4	-	048. 088	7F01-0E	7A-6A	-	7F01-2E	-	7A-9D			
31	MENU	-	-	-	-	7A-AB	7CB2	-	048. 084	7F01-0F	7A-6D	-	7F01-2F	-	7A-84			
32	VOL up	O	7A-1A	VOL UP														
33	LEFT	-	-	-	-	7A-AC	7CB5	-	048. 090	7F01-10	7A-6E	-	7F01-30	-	7A-9F			
34	SELECT	-	-	-	-	7A-AD	7CB8	-	048. 092	7F01-11	7A-6F	-	7F01-31	-	7A-DE			
35	RIGHT	-	-	-	-	7A-12	7CB6	-	048. 091	7F01-12	7A-6C	7A06	7F01-32	-	7A-9E			
36	RETURN	-	-	-	-	7A-AF	7CB7	-	048. 131	7F01-13	7A-71	-	7F01-33	-	7A-AA			
37	DOWN	-	-	-	-	7A-11	7CB3	-	048. 089	7F01-14	7A-6B	-	7F01-34	-	7A-9C			
38	DISPLAY	-	-	790A	7F9E	7A-B0	7CA6	-	048. 015	7F01-15	7A-72	-	7F01-35	7C13	7A-C2			
39	VOL down	O	7A-1B	VOL DOWN														
40	REC	-	-	7A4F	-	-	7C8B	(VCR REC)	048. 055	7F01-16	-	7A04	7F01-36	-	(device)			
41	STOP	-	-	7A09	7F84	-	7C85	(VCR Stop)	048. 049	7F01-1D	-	7A03	7F01-3D	7C5B	(device)			
42	PAUSE	-	-	7A09	7F83	-	7C83	(VCR Pause)	048. 048	7F01-1A	-	-	7F01-3A	7C5A	(device)			
43	PLAY	-	-	7A08	7F82	-	7C82	(VCR Play)	048. 044	7F01-1E	-	7A00	7F01-3E	7C05	(device)			
44	REW (SEARCH -)	-	-	7A0D	7F88	7A-A4	7C86	(VCR REW)	048. 041	7F01-17	-	7A01	7F01-37	7C06	(device)			
45	FF (SEARCH +)	-	-	7A0C	7F89	7A-A5	7C87	(VCR FF)	048. 040	7F01-18	-	7A02	7F01-38	7C07	(device)			
46	SKIP -	-	-	7A0B	7F86	7A-A6	7CB9	-	048. 033	7F01-1B	-	7A07	7F01-3B	7C02	(device)			
47	SKIP +	-	-	7A0A	7F87	7A-A7	7CBA	-	048. 032	7F01-1C	-	7A00	7F01-3C	7C03	(device)			
48	1	-	-	7911	7F91	7A-E5	7C94	-	048. 001	7F01-01	7A-61	-	7F01-21	7C17	7A-59			
49	2	-	-	7912	7F92	7A-E6	7C95	-	048. 002	7F01-02	7A-62	-	7F01-22	7C18	7A-58			
50	3	-	-	7913	7F93	7A-E7	7C96	-	048. 003	7F01-03	7A-63	-	7F01-23	7C19	7A-94			
51	4	-	-	7914	7F94	7A-E8	7C97	-	048. 004	7F01-04	7A-64	-	7F01-24	7C1A	7A-56			
52	5	-	-	7915	7F95	7A-E9	7C98	-	048. 005	7F01-05	7A-65	-	7F01-25	7C1B	7A-8D			
53	6	-	-	7916	7F96	7A-EA	7C99	-	048. 006	7F01-06	7A-66	-	7F01-26	7C1C	7A-95			
54	7	-	-	7917	7F97	7A-EB	7C9A	-	048. 007	7F01-07	7A-67	-	7F01-27	7C1D	-			
55	8	-	-	7918	7F98	7A-EC	7C9B	-	048. 008	7F01-08	7A-68	-	7F01-28	7C1E	7A-DD			
56	9	-	-	7919	7F99	7A-B1	7C9C	-	048. 009	7F01-09	7A-69	-	7F01-29	7C1F	-			
57	0	-	-	7910	7F90	7A-B2	7C93	-	048. 000	7F01-0A	7A-60	-	7F01-2A	7C16	-			
58	+10	-	-	791A	7F9A	-	7C9D	-	-	7F01-0B	-	-	7F01-2B	7C5D	-			
59	ENTER	-	-	790B	7F8A	7A-B3	7C9E	-	-	7F01-0C	7A-BF	-	7F01-2C	7C15	-			

● RAV28 RX-V361 (B, G, E models), THR-6030 (G, E models)

• SCHEMATIC DIAGRAM

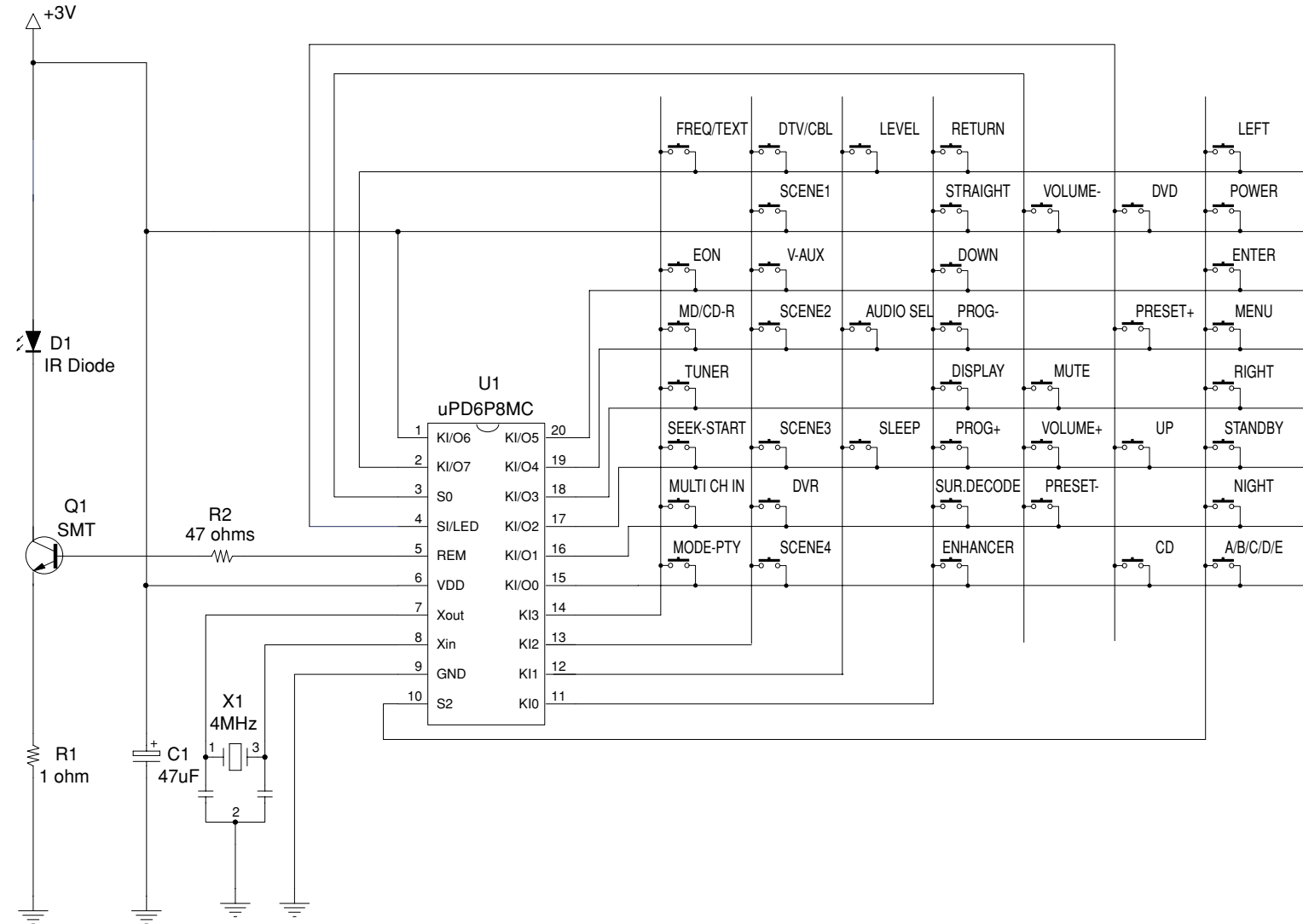

• PANEL

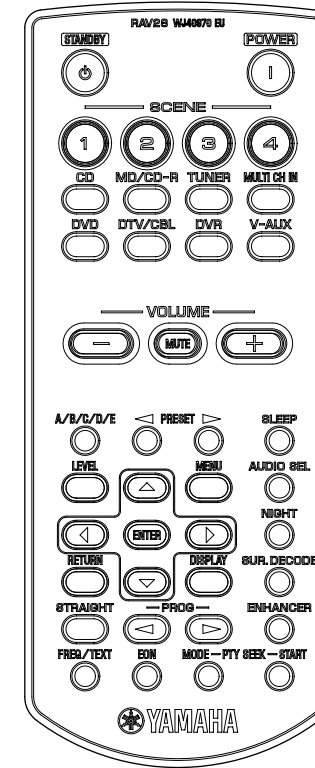

• KEY NO. LAYOUT

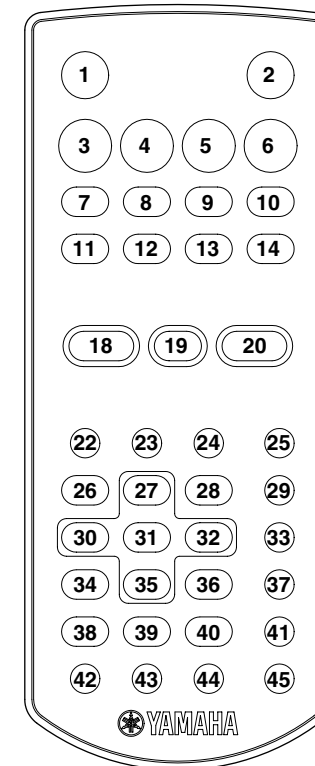

• KEY CODE

Key No.	Key Name	Custom Code	Data Code
1	STANDBY	7E	7F
2	POWER	7E	7E
3	SCENE1	7A	007F
4	SCENE2	7A	037C
5	SCENE3	7A	0679
6	SCENE4	7A	0976
7	CD	7A	15
8	MD/CD-R	7A	C9
9	TUNER	7A	16
10	MULTI CH IN	7A	87
11	DVD	7A	C1
12	DTV/CBL	7A	54
13	DVR	7A	13
14	V-AUX	7A	55
18	VOLUME-	7A	1B
19	MUTE	7A	1C
20	VOLUME+	7A	1A
22	A/B/C/D/E	7A	12
23	PRESET-	7A	11
24	PRESET+	7A	10
25	SLEEP	7A	57
26	LEVEL	7A	86
27	UP	7A	9D
28	MENU	7A	84
29	AUDIO SEL	7A	C3
30	LEFT	7A	9F
31	ENTER	7A	DE
32	RIGHT	7A	9E
33	NIGHT	7A	95
34	RETURN	7A	A4
35	DOWN	7A	9C
36	DISPLAY	7A	C2
37	SUR.DECODE	7A	8D
38	STRAIGHT	7A	56
39	PROG-	7A	59
40	PROG+	7A	58
41	ENHANCER	7A	94
42	FREQ/TEXT	7A	A4
43	EON	7A	A5
44	MODE-PTY	7A	A6
45	SEEK-START	7A	A7

Advanced setup

This unit has additional menus that are displayed in the front panel display. The advanced setup menu offers additional operations to adjust and customize the way this unit operates. Change the initial settings (indicated in bold under each parameter) to reflect the needs of your listening environment.

Notes

- Only **STANDBY/ON**, **PROGRAM** </> and **STRAIGHT** are effective while you are using the advanced setup menu.
- No other operations can be made while you are using the advanced setup menu.
- The advanced setup menu is only available in the front panel display.

1 Press STANDBY/ON on the front panel to set this unit to the standby mode.

2 Press and hold TONE CONTROL and then press STANDBY/ON to turn on this unit.

This unit turns on, and the advanced setup menu appears in the front panel display.

3 Press PROGRAM </> to select the parameter you want to adjust.

The name of the selected parameter appears in the front panel display.

4 Press STRAIGHT repeatedly to change the selected parameter setting.

5 Press STANDBY/ON to confirm your selection and set this unit to the standby mode.

*The settings you made are reflected next time you turn on this unit.

Speaker impedance SP IMP. (U.S.A. and Canada models only)

Use this feature to set the speaker impedance of this unit so that it matches that of your speakers.

- Choices: **8Ω MIN**, 6Ω MIN
- Select "8Ω MIN" to set the speaker impedance to 8 Ω.
- Select "6Ω MIN" to set the speaker impedance to 6 Ω.

SP IMP.	Speaker	Impedance level
8Ω MIN	Front (A or B)	The impedance of each speaker must be 8 Ω or higher.
	Center	
	Surround	
6Ω MIN	Front (A or B)	The impedance of each speaker must be 6 Ω or higher.
	Center	
	Surround	

Factory presets PRESET

Use this feature to reset all the parameters of this unit to the initial factory settings.

- Choices: **CANCEL**, RESET
- Select "CANCEL" not to reset any parameters of this unit.
- Select "RESET" to reset the parameters of this unit.

Notes

- This setting completely resets all the parameters of this unit including the set menu parameters. However, the advanced setup menu parameters will not be initialized.
- The initial factory settings are activated next time you turn on this unit.

Tuner frequency step TU (Asia and General models only)

Use this feature to set the tuner frequency step according to the frequency spacing in your area.

- Choices: **AM10/FM100**, AM9/FM50
- Select "AM10/FM100" for North, Central and South America.
- Select "AM9/FM50" for all other areas.

すべての設定を初期設定に戻す

変更したセットメニューの設定や音場パラメーター、登録（プリセット）されたFM/AM放送局などをすべて初期設定に戻します。

ご注意

- 操作をしているあいだは、本機から音が出なくなります。
- 操作をはじめると、本体のSTANDBY/ONスイッチ、TONE CONTROLキー、STRAIGHT/EFFECTキー、PROGRAM </>キー以外は機能しなくなります。

4 STANDBY/ONスイッチを押す。

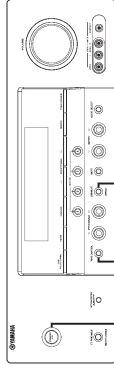

1, 2, 4 2 3

1 本体のSTANDBY/ONスイッチを押して、本機の電源をスタンバイにする。



2 TONE CONTROLキーを押しながら、もう一度STANDBY/ONスイッチを押す。

本機の電源がオンになり、フロントパネルディスプレイに「PRESET - CANCEL」と表示されます。



押しながら

3 STRAIGHT/EFFECTキーを押して、「CANCEL」または「RESET」を選ぶ。



CANCEL：初期設定に戻しません。
RESET：すべての設定を初期設定に戻します。

ADVANCED OPERATION

English

RX-V361/HTR-6030/DSP-AX361

